

laRhea V⁺ grande premium laRhea V⁺ grande 2 premium

модель: laRhea grandeT
тип: laRhea



РУКОВОДСТВО ПО УСТАНОВКЕ И ТЕХНИЧЕСКОМУ ОБСЛУЖИВАНИЮ

Перевод оригинальной инструкции

MAN2100180 rel. 04 dated 28.02.2018

предварительная информация о мерах безопасности

перед началом использования аппарата внимательно прочтите данную информацию; это поможет вам правильно реагировать и гарантирует безопасное его использование; далее приведен список значков, значение которых требует особого внимания:



ОБЩИЕ СВЕДЕНИЯ;

если в текстовой информации отображается этот значок, рекомендуется обратить особое внимание на выполнение описанных действий; если данные действия не будут выполнены должным образом в безопасных условиях, они могут стать источником общей опасности;



ВЫСОКОЕ НАПРЯЖЕНИЕ;

при невыполнении должным образом, помеченные этим значком действия могут привести к поражению электрическим током;



ОПАСНАЯ ТЕМПЕРАТУРА;

при невыполнении должным образом, помеченные этим значком действия могут привести к воздействию высокотемпературных элементов;



ПОДВИЖНЫЕ ЧАСТИ;

при неправильном выполнении, помеченные этим значком действия могут привести к воздействию подвижных частей машины;

такие же значки предусмотрены внутри аппарата для обозначения частей, в отношении которых следует действовать с предельной осторожностью;



ИСПОЛЬЗУЕТСЯ СЕРВИСНЫЙ КЛЮЧ;

этот значок рекомендует быть предельно внимательными при выполнении описанных действий; сервисный ключ предназначен для активации всех функций машины при открытой дверце, используется только техническими специалистами, которые знают работу аппарата, которые осведомлены о потенциальных рисках и уверены, что они работают в совершенно безопасных условиях; использование сервисного ключа должно быть строго ограничено временем, необходимым для выполнения операций, требующих его использования; пользователи должны быть проинформированы о запрете на использование и приближение к аппарату;



ВЕС;

данный значок напоминает пользователю о том, что необходимо учитывать вес машины при транспортировке и окончательной установке.



ПОДАЧА ВОДЫ;

этим значком отмечаются элементы, требующие осторожности в случае утечки при работе с гидравлической сетью;



ОПОРНАЯ ПОВЕРХНОСТЬ;

данный значок напоминает пользователю, что необходимо установить аппарат на опорную поверхность, максимальный наклон которой составляет 2°

меры предосторожности при использовании аппарата

- *** обратите особое внимание на главы и примечания, отмеченные значком предупреждения об опасности; строго соблюдайте меры, касающиеся, главным образом, безопасности технических специалистов и пользователей;
- *** аппарат может быть использован детьми старше 8 лет и людьми с ограниченными физическими, сенсорными или умственными способностями, людьми, не имеющими необходимого опыта и знаний, при условии, что они находятся под присмотром, или получили все необходимые инструкции по безопасному использованию машины для понимания связанных с ней рисков; дети должны находиться под присмотром взрослых, следует не допускать игры с аппаратом; чистка и сервисное обслуживание не должны производиться детьми;
- *** если вы обнаружили утечку воды или наличие дыма, немедленно отключите аппарат от электрической сети и водоснабжения ни в коем случае не пытайтесь возобновить работу аппарата и прибегните к помощи квалифицированных специалистов;
- *** аппарат должен быть установлен в соответствии с государственными стандартами; обратите особое внимание на стандарты, непосредственно связанные с гидравлической сетью;
- *** помещение (в период хранения и эксплуатации):
 - температура: 5 °C ÷ 35 °C
 - относительная влажность: не более 80 %
- *** наклон опорной поверхности аппарата не должен превышать 2°;
- *** если аппарат не снабжен трубками гидравлического соединения или в случае замены трубок, соединение должно быть произведено только при следующих условиях:
 - трубка должна быть новой;
 - трубка должна быть из материала, одобренного для применения в пищевой промышленности;
 - соответствие стандарту «IEC 61770 электрическая бытовая техника подключенная к водопроводу»;
 - новая трубка может поддерживать рабочее давление;
- *** ни в коем случае не снимайте защиту, не отключайте устройства безопасности и не видоизменяйте аппарат или его составные части;
- *** пользователь не имеет доступа к зоне обслуживания и ремонта, которая должна быть обозначена соответствующим образом;
- *** инструменты, необходимые для работы с данным аппаратом:
 - ножницы для электриков, крестовая отвертка Phillips PH2 для саморезов диаметром 4/6 мм, набор гаечных ключей диаметром до 13 мм, набор шестигранных гаечных ключей диаметром от 2 до 8 мм;
 - некоторые расходные материалы, такие как одноразовые салфетки, одноразовые перчатки, чистые тряпки, чашки и ведра для сбора сточных вод;
- *** ни в коем случае не мойте аппарат струями воды;

для получения информации о регулярной чистке см. главу 12;

меры безопасности при использовании аппарата



данный значок запрещает утилизацию оборудования в качестве бытовых отходов, необходимо обязательно обеспечить отдельный сбор отходов в целях предупреждения возможного пагубного воздействия на окружающую среду и здоровье человека; следует строго придерживаться указаний Директивы Европейского Парламента 2012/19/EU;



остаточные риски



под остаточным риском понимается потенциальная опасность, которая не может быть устранена и сохраняется, несмотря на все меры предосторожности в использовании, поскольку данная опасность относится к свойственной технической характеристике и включает в себя не поддающиеся идентификации риски; действия и нормы поведения, перечисленные ниже, предусмотрены для снижения остаточных рисков, вы должны всегда следовать им при взаимодействии с машиной;



носите одежду, которая позволит избежать аварии (не носите кольца, цепи, одежду со шнурками или чрезмерно длинными рукавами, ...);



тщательно оценивайте переработку остатков от установки (дерево, пластик, ...) и их утилизацию (измельчение в порошок, упаковка в пакеты, ...);



ни в коем случае не производите ремонт или какие-либо другие технические вмешательства, если у вас нет соответствующей технической подготовки;



данный значок сигнализирует о том, что выполняется техническое вмешательство (защитные ограждения, значки ...), необходимо выполнять их быстро, не покидая рабочего места;



устанавливайте аппарат в закрытом, освещенном, вентилируемом и бесшумном помещении; содержите его в чистоте и ни в коем случае не оставляйте инструменты или любые другие предметы на нем; никогда не следует устанавливать аппарат вне помещений, ни в коем случае не подвергайте его воздействию атмосферных факторов;



убедитесь, что аппарат находится вне досягаемости от водяных капель и паров, от ударов другими предметами, которые могут его повредить;



обязательно учитывайте вес машины и ее устойчивость во время монтажа и в заключительном рабочем положении;



соблюдайте ограничения в напряжении, температуре, давлении и гидросистеме ... как это подробно описано далее и обеспечьте эффективное заземление;



даже при отключении от электропитания, в машине может оставаться давление и горячая вода;



ни в коем случае не отсоединяйте гидравлическое и электрическое питание в процессе работы машины;

Гарантии

- 1-e данные условия регламентируют обязательства компании Rheavendors Industries S.p.A. в отношении гарантии и ремонта; какие-либо другие условия, определенные в устной или письменной форме, не допустимы, в том числе условия для покупателя распространяющиеся на покупку, если данные условия явным образом не приняты и не подписаны компанией Rheavendors Industries S.p.A.; если гарантийные условия, приведенные ниже, являются недействительными и/или незаконными в стране продажи товара, данные условия будут недействительными, в то время как все остальные положения остаются в силе и применяются;
- 2-e гарантийное обслуживание распространяется на механические и электронные детали машины в течении 12 месяцев с даты продажи, заверенной фискальным чеком;
- 3-e гарантийное обслуживание понимается как бесплатная замена или ремонт любой детали машины, которая, по неоспоримому усмотрению изготовителя, признается изначально неисправной по причине заводского брака; стоимость отправки машин, бракованных и запасных деталей на завод-изготовитель относится полностью на счет пользователя; производитель сохраняет за собой право использовать новые или восстановленные детали для ремонта; в случае замены, на оригинальные детали будет действовать гарантия 12 месяцев; детали, замененные по гарантии, становятся собственностью компании Rheavendors Services S.p.A. (запрашивайте "Модуль PO 19.01/2b" Материалы по гарантии – Разрешение на возврат);
- 4-e в случае непоправимой или неоднократной неисправности того же происхождения, производитель может по своему неоспоримому усмотрению заменить машину на другую модель или эквивалентную; гарантийное обслуживание новой машины будет продлено до первоначального срока гарантии замененной машины;
- 5-e гарантия не распространяется на детали, признанные неисправными по причине халатности или небрежности (несоблюдение инструкции по эксплуатации машины), неправильной установки или обслуживания не уполномоченным персоналом, транспортных повреждений или каких-либо других обстоятельствах, во всяком случае, не из-за производственных дефектов машины; установка и подключение источников питания, а также проведение операций, указанных в руководстве по установке, также исключены из гарантийного обслуживания; гарантия не распространяется на платежные системы; на установленные на машине или предоставленные в качестве дополнения платежные системы распространяется гарантия их производителя, тогда как компания Rheavendors Industries S.p.A. будет выступать лишь в качестве посредника; все изменения, произведенные в машине и не согласованные с производителем в письменной форме, повлекут немедленное прекращение гарантийного периода и в любом случае устанавливают абсолютную ответственность заказчика;
- 6-e гарантийное обслуживание не распространяется в случаях ненадлежащего использования машины;
- 7-e Компания Rheavendors Industries S.p.A. не несет ответственность за любой ущерб, который может быть прямо или косвенно причинен людям, животным или имуществу в результате неправильного использования аппарата; неправильной установки; ненадлежащего энерго или водоснабжения; недостаточности технического обслуживания; неправомерных действий или изменений; использования не оригинальных запасных деталей;
- в случае неисправности компания Rheavendors Industries S.p.A. не обязуется ни компенсировать экономический ущерб из-за вынужденной остановки машины, ни продлить гарантийный срок;
- если машина должна быть перемещена в центр, указанный изготовителем, для капитального ремонта или ремонта, риски и расходы, связанных с транспортировкой, относятся на счет пользователя; затраты на перевозку машин, дефектные части и запасные части всегда относятся на счет пользователя;

декларация соответствия

Компания Rheavendors Industries S.p.A. заявляет, что этот аппарат напитков был разработан и произведен в соответствии со следующими директивами и стандартами безопасности:

Директивы:

2014/30/UE; 2006/42/EC; 2014/68/UE; 2014/53/UE (*); 2011/65/EC (RoHS); 2012/19/EC (RAEE);

(*) = если укомплектован модемом

Технические нормы:

1907/2006/EC (REACH); 1935/2004/EC;

Стандарты:

SAFETY:

EN 60335-1: 2012 ; A11:2014
EN 60335-2-75: 2004 + A1: 2005 + A11: 2006 + A2: 2008 + A12: 2010;

EMC:

EN 55014-1: 2006 + A1: 2009 + A2:2011;
EN 55014-2: 1997 + A1: 2001 + A2: 2008;
EN 61000-3-2: 2014;
EN 61000-3-3: 2013;
EN 301 489-1 V.1.9.2 – EN 301 489-7 V.1.3.1 (*);

EMF:

EN 62233: 2008;

RADIO:

ETSI EN 301 511 V9.0.2:2003 (*);

производитель

Rhea Vendors Group S.p.A.
Via Valleggio, 2/bis – 22100 Como – (CO) - Italia

предприятие

Rheavendors Industries S.p.A.
Via Garavaglia, 58 - 21042 Caronno Pertusella – (VA) – Italy

CEO & Официальный представитель

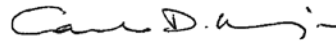

(C. D. Majer)

маркировка



Сертификация ISO 9001



это руководство предназначено для описания двух версий аппарата **laRhea V+ grandeT (premium)** с **одним контейнером для зернового кофе (1VHO*)** и **двумя контейнерами для зернового кофе (2VHO*)**; используя те же основные компоненты, обе машины отличаются друг от друга в компонентах и в функциях, указанных позже; описания, предоставленные этим документом, разделяются двумя версиями, если не указано иначе текстом или значками, типичными для каждой отдельной модели.
 (*), используется в этом руководстве, где необходимо указать различия;



**laRhea Variplus grandeT
1 VHO**



**laRhea Variplus grandeT
2 VHO**

видимый контейнер зернового кофе	один	два
датчик зернового кофе	да	нет
кофемолка	один	два
Variflex (F)	да	да
Variterm (T)	да	да
Varigrind (G)	опционально	опционально

содержание

01.	условные обозначения	стр. 10
02.	введение	стр. 10
03.	технические характеристики	стр. 11
04.	конфигурации	стр. 13
05.	описание	стр. 15
06.	предварительные действия	стр. 29
07.	соединения	стр. 31
08.	установка и первое включение	стр. 32
09.	программирование	стр. 35
10.	параметры	стр. 53
11.	решение проблем	стр. 56
12.	техобслуживание	стр. 59
13.	что делать, чтобы...	стр. 63
14.	гидравлическая схема	стр. 65

В указанных главах руководства описывается аппарат **laRhea grandeT**

с его комплектующими аппаратными средствами и программным обеспечением, в целях возможности полного и осознанного использования всех функций аппарата; в связи с большим количеством имеющихся опций, существует вероятность того, что какая-либо деталь аппарата или функция не описываются детальным образом; в данном случае, свяжитесь с нами;

телефон: 0039 02 966 551
 факс: 0039 02 96 55 086
 e mail: rheavendors@rheavendors.com



ВНИМАНИЕ: данная наклейка наносится рядом с серийным номером на аппарате и указывает на то, что следует внимательно прочесть инструкции, предоставленные в этом руководстве, перед установкой и эксплуатацией аппарата;

пожалуйста, распечатывайте данное руководство только по необходимости; защита окружающей среды в наших общих интересах



04	28.02.2018	общее обновление и интеграция с версиями 2VHO;	
03	13.03.2017	общее обновление;	
02	03.02.2016	обновление программного обеспечения;	
01	09.11.2015	обновление программного обеспечения;	
00	04.09.2015	первый выпуск;	A4
вер.	дата	описание	
этот документ доступен в электронном виде на сайте www.rheavendors.com			

01.

условные обозначения

01.01. аббревиатуры и пиктограммы

общая информация, которая может быть полезна для работы с данным руководством;

- E = выдача напитков на основе растворимых ингредиентов и зернового кофе;
- A = автоматы с внутренним баком для воды;
- R = автоматы с внешней гидравлической системой;
-  = миксер для смешивания растворимого ингредиента с водой;
- VSF = шаг червячного механизма в продуктивном контейнере;
-  = миксер контейнеров растворимых ингредиентов;



= кофевлок эспрессо;



= диспенсер для горячей воды;



= максимальное рабочее давление бойлера



= диапазон давления гидравлической системы аппарата;

02.

введение

02.01. информация об авторских правах

© Rheavendors Industries S.p.A.; все права защищены; данный документ содержит конфиденциальную информацию, являющуюся эксклюзивной собственностью компании Rheavendors Industries S.p.A.; содержание данного документа не может быть ни разглашено третьим лицам, ни скопировано либо воспроизведено полностью или частично без предварительного письменного согласия компании Rheavendors Industries S.p.A.; использование, воспроизведение или разглашение технической информации в настоящем документе защищено компанией Rheavendors Industries S.p.A. в соответствии с законом;

данное руководство предназначено для владельца аппарата; является неотъемлемой частью машины и должно храниться вместе с ним;

информация, представленная в данном руководстве, предназначена для наилучшего использования торгового аппарата в установленной производителем области применения; компания Rheavendors Industries S.p.A. сохраняет за собой право в дальнейшем на улучшение производства без предварительного уведомления и без принятия на себя каких-либо обязательств по обновлению продуктов на рынке; производитель не несет ответственность за какие-либо неточности и опечатки;

02.02. контактная информация

Компания **Rheavendors Industries S.p.A.** готова предоставить поддержку или информацию по данному аппарату;

телефон: 0039 02 966 551

Факс: 0039 02 96 55 086

электронная почта: rheavendors@rheavendors.com

для получения информации о наших партнерах, пожалуйста, посетите наш сайт:

www.rheavendors.com;

02.03 этикетка

чтобы незамедлительно и однозначно установить подлинность аппарата, а также получить лучшую поддержку, пожалуйста, укажите данные наклейки с серийным номером;

код: D12345A67890 (пример)
s/n: 1234 56 7890

серебристые наклейки с серийным номером нанесены на внутренней и наружной поверхности аппарата;



03.

технические характеристики

03.01. размеры

высота (включая видимый контейнер для кофейных зерен): 666 мм
 ширина: 422 мм
 глубина: 599 мм
 глубина с открытой дверцей: 880 мм

03.02. масса

1VHO 35.4 кг
 2VHO 37.9 кг

03.03. питание

гидравлическое

соединение с помощью электромагнитного газового клапана 3/8" от 0.1 МПа до 0.8 МПа
 подключение посредством погружного насоса: 24 В пост. тока, 1.2 А макс.;

электрическое

- 230 В пер. тока, 50/60 Гц; однофазное и заземление; - тип кабеля: H05VV-F 3G 1 мм² 300/500 В; 3,000 Вт;



значения и показания для стандартной машины в любом случае относятся к данным серийной маркировки

см 02.03.

03.04. звуковое давление

уровень среднего звукового давления А;;

менее чем 70 дБ(А)

03.05. сенсорный экран

сенсорный экран 7";
 до 48 кнопок выбора (12 на экране);

1024 x 600 пикселей

03.06. отсек выдачи

открытый; с откидной подставкой для чашек: (полезная высота 85 мм);

максимум 149 мм

03.06. каплесборник

поддон под поверхностью чашки:

емкость 750 мл

03.08. модуль выдачи

фиксированная зона выдачи;

03.09. система защиты

гидравлическая

датчик переполнения и предохранительный клапан; электромагнитный клапан подачи воды с датчиком контроля давления;

электрическая

главный выключатель, выключатель дверцы; два плавких предохранителя 6,3x32 мм;

230 В пер. тока; 16 А ;

тепловая

сбрасываемые вручную датчики;

105 °С

программное

временные пределы для циклов выдачи воды;

03.10. мотор кофемолки

230 В пост. тока; 150 Вт

03.11. кофемолки

конические;

400 о. мин

03.12. заварочный узел

заварочная камера с изменяемым объемом;

эспрессо

два диаметра, в зависимости от степени помола:

Ø 36 мм; 5 ÷ 9 гр.
 Ø 45 мм; 8 ÷ 15 гр. 24 В пост. тока; 30 Вт

мотор:

03.13. воздушный прерыватель

воздушный прерыватель с переливом и переключателем уровня;

03.14. помпа

вибрационный насос с байпасом;

230 В пер. тока; 1,1 М. а

03.15. моторы ингредиентов

Максимум. 4, в соответствии с конфигурацией машины;

95 г.р.м.; 24 В пост. тока

03.16. емкости для смешивания

Максимум. 2, в соответствии с конфигурацией машины;

03.17. моторы миксеров

Максимум. 2, в соответствии с конфигурацией машины;

15,000 г.р.м.; 24 В пост.

03.18. сенсор ингредиента

только в 1VHO версии: один; установлен для контроля наличия

тока емкостный;

зернового кофе

мгновенный нагрев воды с помощью магнитной индукционной системы:

пластиковый контейнер;

03.19. нагревание воды

мощность:

2,900 Вт

частота:

~ 22 Гц ÷ 50 Гц

03.20. контейнеры ингредиентов

максимум четыре для растворимых ингредиента, в зависимости от конфигурации машины; одиночная ширина (55 мм) и/или двойная (110 мм); червяки подачи с шагом 9 мм или 18 мм; с зубчатым колесом и мешалкой, где они предусмотрены конфигурацией и со стандартным или уменьшенным выходом желоба (см. 05.22.);

- объем контейнеров растворимых ингредиентов:

ширина 55 мм	
объем 1,7 литров	
кофе	0.33 кг
молоко	0.38 кг
шоколад	0.94 кг
чай	0.98 кг
сахар	1.20 кг

ширина 110 мм	
объем 3,5 литров	
молоко	0.80 кг
шоколад	2.20 кг

- объем контейнера (или колпака) зернового кофе:

машины и компоненты были протестированы со стандартными продуктами; если вы планируете использовать специальные нетрадиционные продукты, наши службы поддержки готовы для профилактических испытаний, которые также могут повлиять на выбор некоторых компонентов машины;

одиночный 2.0 кг
двойной 0.8 кг (каждый)

03.21. разное

доступно программирование параметров машины с ключом USB, флэш-картой или кнопочной панелью; сбор данных с ключом USB (see 05.41.);

03.22. примечание

пределы допуска воды и энергоснабжения, которые могут обеспечить хорошую и правильную работу машины laRhea grande T:

гидравлическое питание:

- общая жесткость:
- рекомендуемая проводимость:

от 10 °f до 25 °f (*)
400 µS @ 20 °C

(*) при большей жесткости, следует использовать фильтр против накипи;

электропитание:

- номинальное напряжение:

+10 % /- 15 %

окружающая среда (при хранении и в ходе функционирования):

- температура:
- относительная влажность :

5 °C ÷ 35 °C
max 80 %

электропитание:

- мощность (фаза приготовления):
- мощность (режим ожидания):

346 Вт
15 Вт/ч

полные данные в соответствии с протоколом измерения энергии EVA-EMP предоставляются по запросу (см. 02.02);

электрический силовой кабель, предоставляемый с аппаратом, не должен подвергаться каким-либо изменениям; в случае его утраты или повреждения, только авторизованный или квалифицированный персонал может произвести его замену на оригинальный компонент;



убедитесь, что электрическая система питания, к которой подключается аппарат, может обеспечивать указанную мощность (см. 03.03.); эффективное заземление, кроме того, что является обязательным в соответствии с законом, для защиты пользователей и операторов, гарантирует соответствующее электропитание;

04. configurations

04.01.

a. контейнеры ингредиентов

laRhea grandeT многочисленны; они закодированы с помощью некоторых вариантов, приведенных здесь ниже в аббревиатуре машины:

-растворимые ингредиенты и зерновой кофе:
-растворимые ингредиенты и два различных вида зернового кофе:

laRhea grandeT E4
laRhea grandeT EE4

b. гидравлическая система питания:

снаружи, с помощью входного электромагнитного клапана:

laRhea grandeT E4 R

c. нумерация

контейнеры для ингредиентов, емкости, миксеры пронумерованы в порядковой последовательности слева направо, в соответствии с приведенными ниже указаниями; данная нумерация используется в главе программирования (см. 09.) напитков;

04.02. примеры конфигураций

V.M. laRhea V+ grandeT E4 R

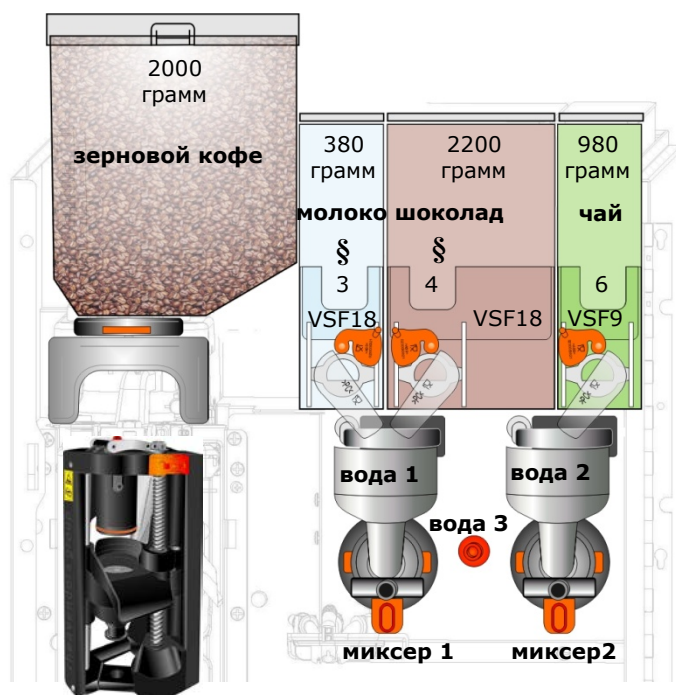

кнопки выбора

1. эспрессо
2. американо
3. Эспрессо Макиато
4. Лунго Макиато
5. капучино
6. Латтэ Макиато
7. Моккачино
8. шоколад
9. шоколад с молоком
10. растворимый кофе
11. чай
12. горячая вода

V.M. laRhea V+ grandeT E3 R

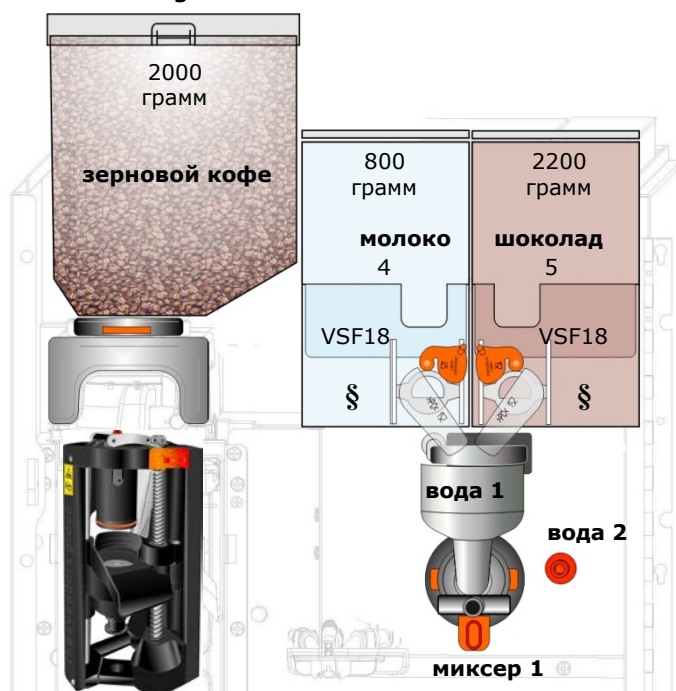

кнопки выбора

1. сахар
2. Ристретто
3. Эспрессо Макиато 1
4. Ристретто 2-й вкус
5. Эспрессо Макиато 2
6. Моккачино
7. капучино
8. Латтэ Макиато
9. молоко
10. шоколад
11. шоколад с молоком
12. горячая вода

V.M. laRhea V+ grandeT EE4 R

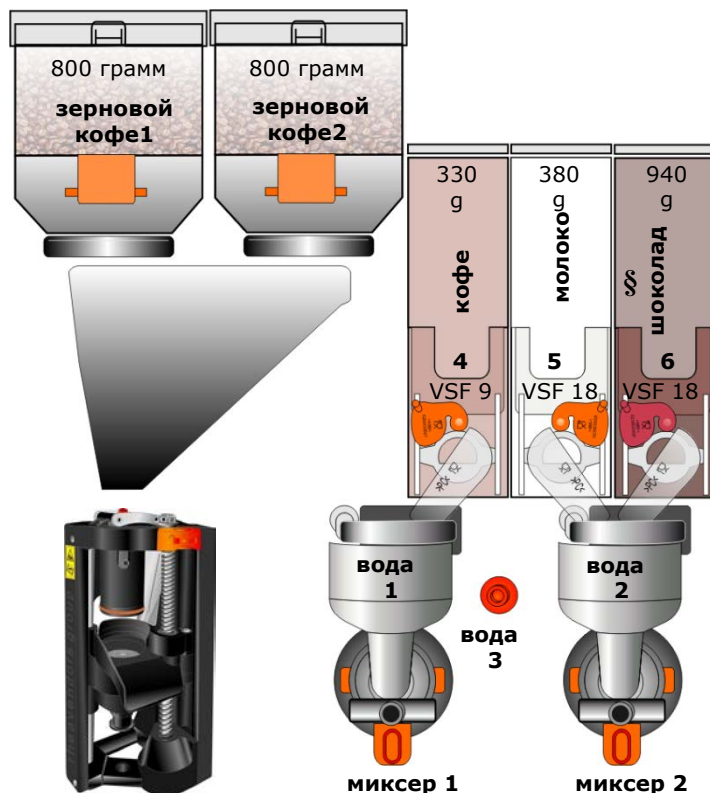

кнопки выбора

1. эспрессо 1
2. лунго1
3. эспрессо с молоком 1
4. капучино1
5. эспрессо 2
6. лунго 2
7. эспрессо с молоком2
8. капучино2
9. молоко
10. шоколад
11. растворимый кофе
12. горячая вода

приведенные выше варианты конфигураций - это лишь некоторые из возможных конфигураций **laRhea grandeT**, учитывая выпуски и программное обеспечение аппаратов; принципы работы и сообщения в любом случае универсальны и применимы ко всем машинам диапазона **laRhea grandeT**;

04.03. комплектность

чтобы дополнить и дополнить автоматы серии **laRhea grandeT**, Rheavendors Industries SpA имеет серию аксессуаров, изготовленных для этих машин, таких как шкафы, автономные комплекты для водоснабжения, платежные системы, соединения с машинами, предназначенными для приготовления холодных напитков, **modul on ...** ;

Rheavendors Services S.p.A. готов оказать любую поддержку и дать информацию о специальных конфигурациях (см. 02.02.);

05.
presentation

1 VHO

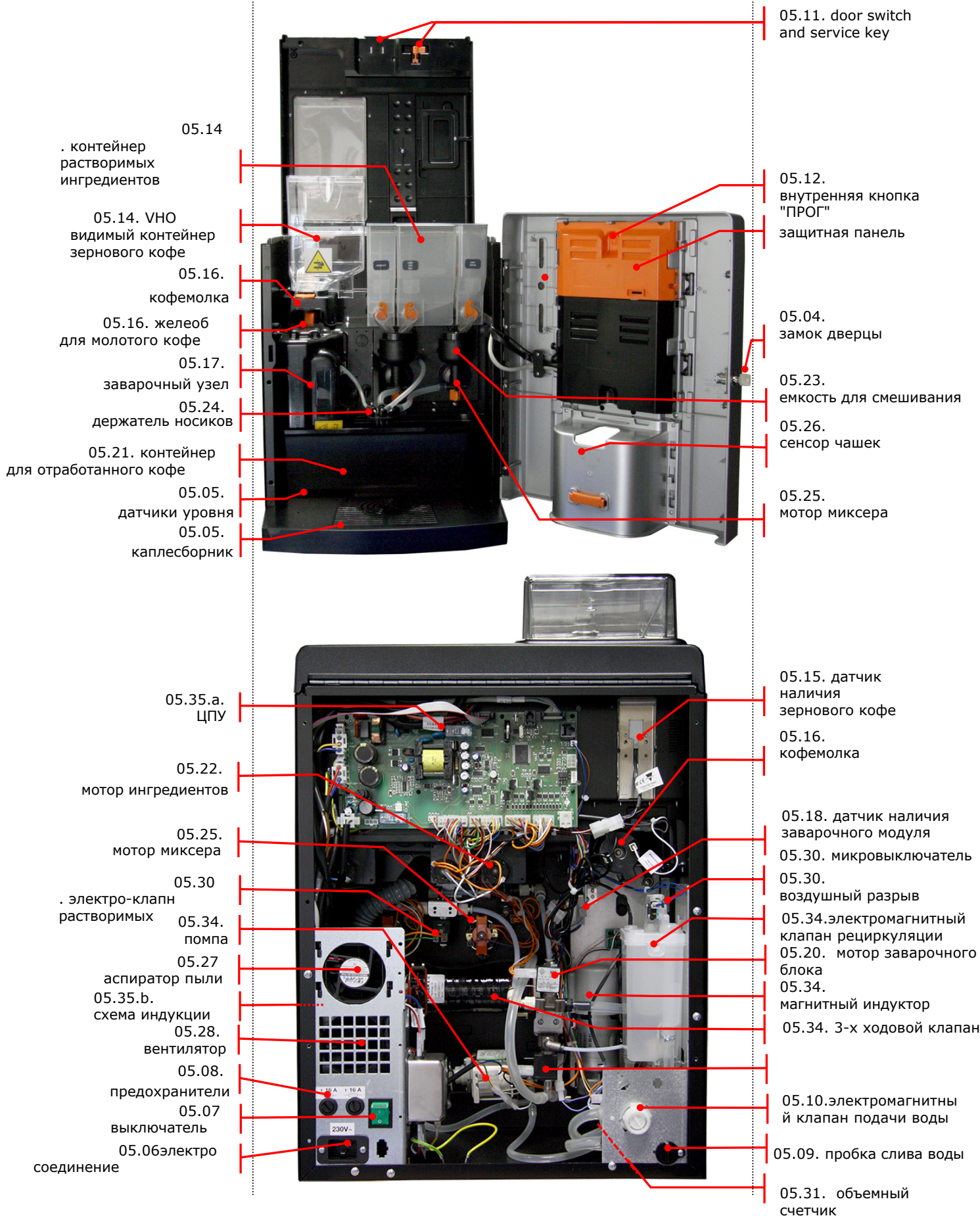

2 VHO

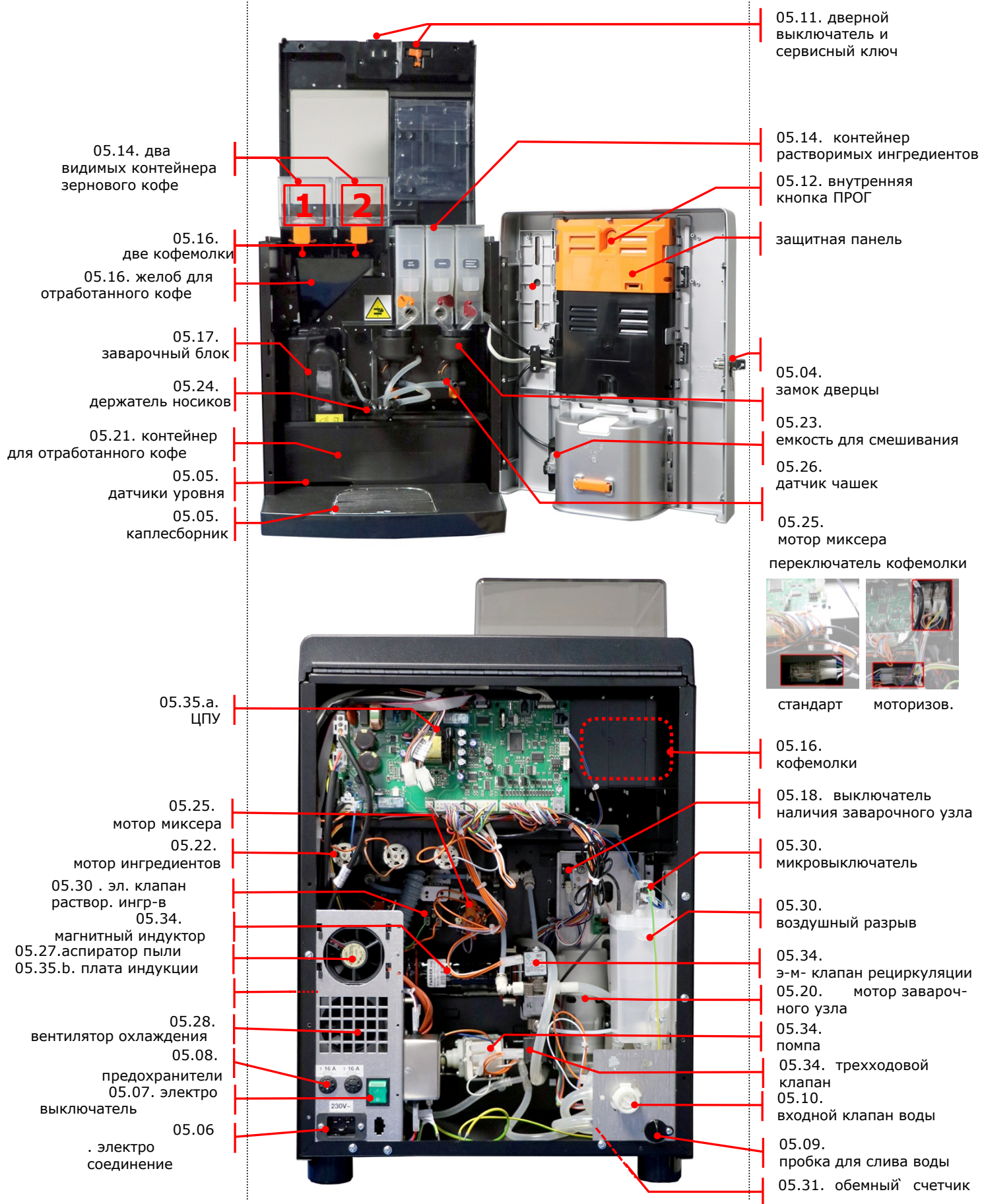

- 05.14. два видимых контейнера зернового кофе
- 05.16. две кофемолки
- 05.16. желоб для отработанного кофе
- 05.17. заварочный блок
- 05.24. держатель носиков
- 05.21. контейнер для отработанного кофе
- 05.05. датчики уровня
- 05.05. каплесборник

- 05.11. дверной выключатель и сервисный ключ
- 05.14. контейнер растворимых ингредиентов
- 05.12. внутренняя кнопка ПРОГ
- защитная панель
- 05.04. замок дверцы
- 05.23. емкость для смешивания
- 05.26. датчик чашек
- 05.25. мотор миксера
- переключатель кофемолки

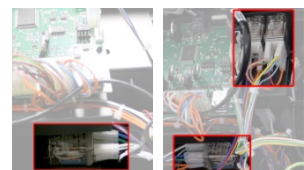

- стандарт
- моторизов.
- 05.16. кофемолки
- 05.18. выключатель наличия заварочного узла
- 05.30. микровыключатель
- 05.30. воздушный разрыв
- 05.34. э-м- клапан рециркуляции
- 05.20. мотор заварочного узла
- 05.34. помпа
- 05.34. трехходовой клапан
- 05.10. входной клапан воды
- 05.09. пробка для слива воды
- 05.31. объемный счетчик

- 05.35.a. ЦПУ
- 05.25. мотор миксера
- 05.22. мотор ингредиентов
- 05.30 . эл. клапан раствор. ингр-в
- 05.34. магнитный индуктор
- 05.27.аспиратор пыли
- 05.35.b. плата индукции
- 05.28. вентилятор охлаждения
- 05.08. предохранители
- 05.07. электро выключатель
- 05.06 . электро соединение

1 VHO

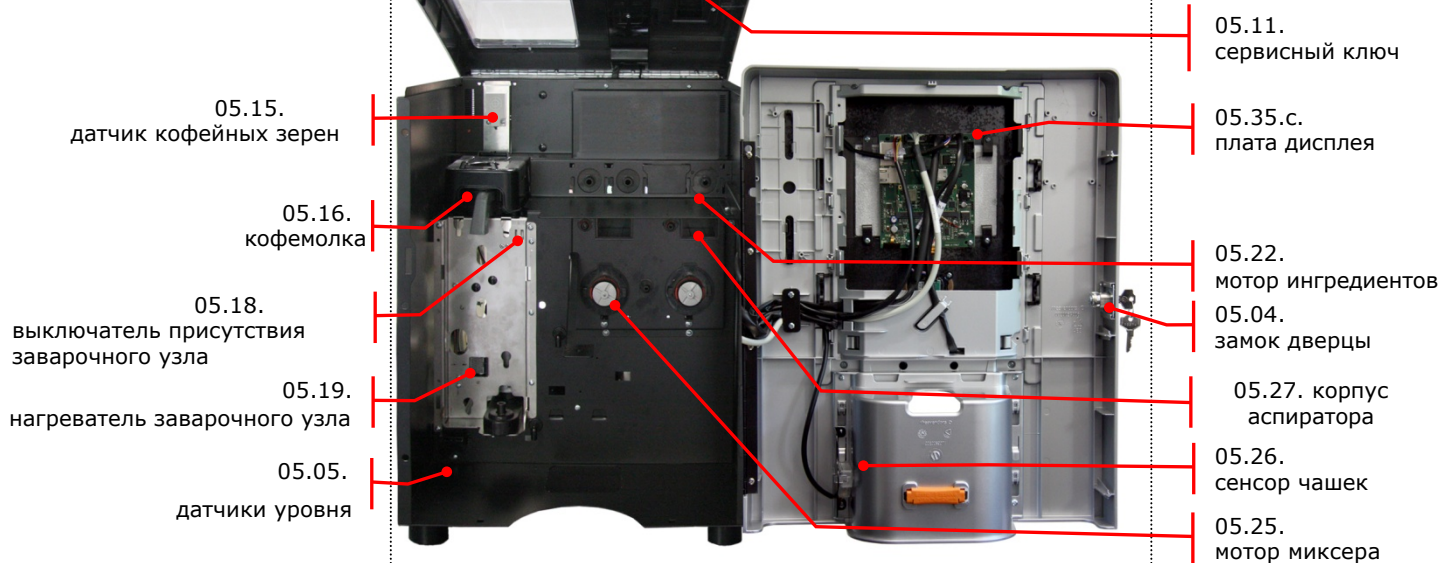

05.14. датчик наличия зернового кофе

05.22. мотор ингредиентов



2 VHO

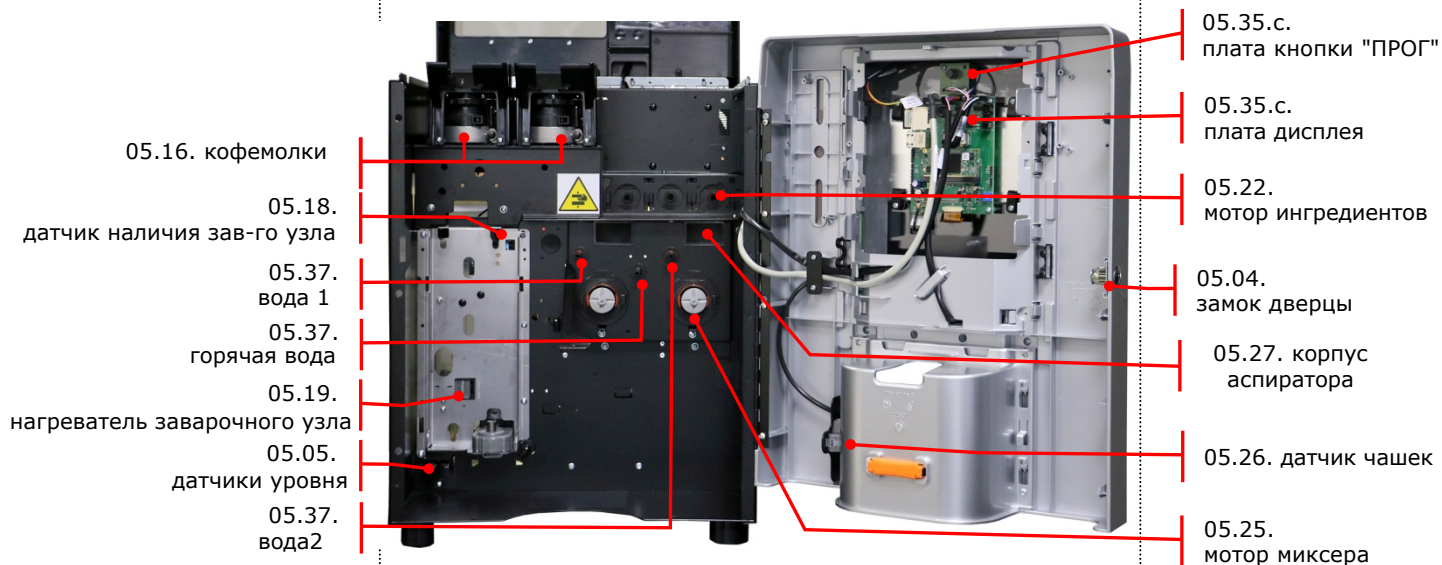

05.01.основная информация



Rhea **laRhea grande T** представляет собой устройство, специально разработанные для удобного применения всеми пользователями, не требуют каких-либо специальных навыков при приготовлении напитков;

функция заключается в выдаче напитков, полученных путем смешивания ингредиентов с водой при соответствующей температуре; надлежащее функционирование аппарата гарантируется в закрытых помещениях, при нормальных условиях окружающей среды и при температуре от 5 °C до 35 °C, с относительной влажностью не более 80%;

использовать только продукты и ингредиенты, специально предназначенные для аппаратов;;

выдача производится путем краткого нажатия кнопки кнопочной панели (см. 05.02.); следует убедиться в соответствующем положении чашки или стаканчика в отсеке выдачи, используя при необходимости откидную подставку для чашек(см 03.06.);

05.02. сенсорный экран

центральный 7-дюймовый сенсорный экран сочетает в себе все функции, которые служат для коммуникации с пользователями; в этом компоненте собраны команды выбора и программирования, а также все мультимедийные сообщения и информация;

laRhea grande T оснащена фиксированным отсеком выдачи напитков на опорной поверхности стаканчиков;

05.03. отсек выдачи

замок обеспечивает закрытие дверцы; бородка ключа пронумерована для идентификации;

05.04. замок дверцы

обеспечивает сбор капель отсека выдачи и при необходимости избыточной воды трехходового электроклапана; установлен в нижней передней части шкафа аппарата и состоит из контейнера и решетки, которые могут промываться водой; электрический контакт контролирует уровень заполнения (см11. и 13.01.);.

05.05. каплесборник

в задней части корпуса предусмотрен цоколь с тремя выводами для подсоединения сетевого кабеля;

05.06. электросоединение

для включения и выключения кофемашины

05.07. выключатель

установлены на системе питания сети для защиты аппарата (см. 03.09.); плавкие предохранители должны заменяться только специализированным техническим персоналом;

05.08. предохранители

из которой выводится силиконовая трубка от воздушного прерывателя для возможности слива; она крепится винтом к задней панели;

05.09. пробка слива

электроклапан подачи воды оснащен системой защиты от перелива, блокирует подачу воды в случае неисправностей; к его электрическим выводам может быть параллельно подсоединен погружной насос (см.03.03.) или **модуль водоснабжения;**

05.10. электромагнитный клапан подачи воды

для отключения машины при открываниидверцы;

05.11. замок дверцы

внимание

некоторые элементы, в любом случае, остаются подключенными к сети, следует действовать с максимальной осторожностью

использовать ключ для подключения аппарата в случае необходимости его включения при открытой дверце; ключ находится в гнезде крышки;

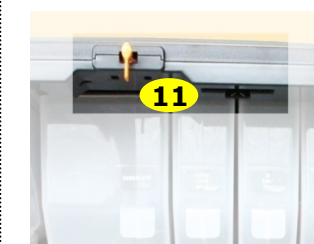
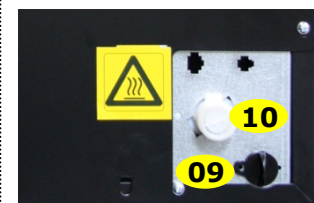
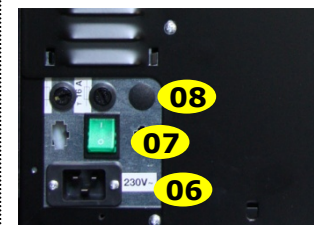

- 05.12. внутренняя кнопка ПРОГ (PROG) на защитной оранжевой панели на дверце находится кнопка доступа в режим программирования аппарата (ПРОГ);
- 05.13. гнездо флэш-карты USB на схеме дисплея, за оранжевой панелью на дверце, предусмотрено гнездо для флэш-карт USB;
- 05.14. контейнеры ингредиентов распределяют свое содержимое в основных чашах для смешивания; внутренний червячный винт, приводимый в действие двигателем продукта, подталкивает ингредиент к желобу; они могут быть оснащены колесом и шейкером для постоянного дозирования; выход, размер которого может быть как стандартным, так и меньшим, имеет заслонку; контейнер для кофейных зерен (бункер) имеет закрытое оранжевое лезвие, которое должно быть вставлено в 1VHO, потяните 2VHO, прежде чем поднимать контейнер; наличие контейнера с кофейными зернами обнаруживается переключателем; канистры закрыты крышкой для защиты продуктов;
- 05.15. датчик наличия зернового кофе только в машинах 1VHO, датчик продукта, предназначенный для проверки наличия кофейных зерен в контейнере, расположен за контейнером для кофейных зерен; если продукт отсутствует, он сигнализирует об этом через дисплей аппарата;
- 05.16. кофемолка обеспечивает помол зернового кофе, присутствующего в контейнере, для его последующего высыпания в камеру кофеплока; степень помола регулируется вручную посредством колесика, доступ к которому возможен после снятия кофейного колпака, в то время как количество молотого ингредиента определяется параметром программного обеспечения (см. 09.01.а "время помола"), определяющим время работы жернова;
- 05.17. заварочный узел в заварочном узле, после получения порции молотого кофе от жерновов и его прессования, происходит смешивание с водой, поступающей из помпы; использованная чалда направляется на желоб, который отправляет ее в контейнер в основании аппарата; структура блока поддерживается при соответствующей температуре системой воздушного нагрева, программируемой посредством ПО (см. 09.01.е.); наличие заварочного узла контролируется микровыключателем, который в случае его отсутствия, блокирует выбор напитков, для приготовления которых необходим зерновой кофе;
- 05.18. выключатель наличия заварочного узла защитный кожух, который кроме защиты оператора от движущихся частей, обеспечивает сохранение температуры кофеплока, посредством воздушного нагревателя, который гарантирует качество напитка даже после длительного периода паузы аппарата;
- 05.19. нагреватель заварочного узла
- 05.20. мотор заварочного узла мотор кофеплока регулирует фазы закрытия и прессования камеры в целях спрессовывания молотого кофе для возможности смешивания с водой; его работа контролируется энкодером, который информирует ЦПУ о положении блока;
- 05.21. контейнер для использованного кофе позволяет собрать шестидесяти пяти чалд молотого кофе после их использования в кофеплоке; опция программного обеспечения (см. 09.01.о.) позволяет отобразить предупредительное сообщение при наполнении контейнера;
- 05.22. моторы ингредиентов моторы, обеспечивающие вращение червячных механизмов внутри контейнеров растворимых ингредиентов, в целях выдачи в емкости количества ингредиента, необходимого для напитка;

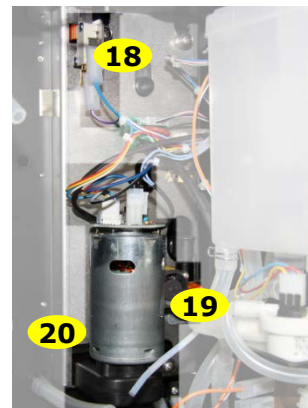
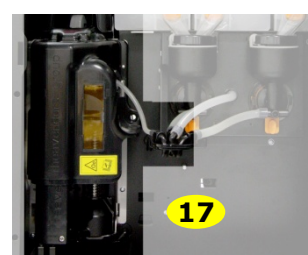
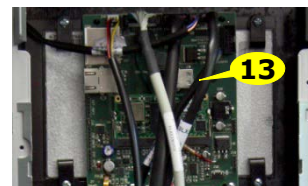

05.23. ёмкости миксеров

в емкостях миксеров собираются растворимые ингредиенты для их смешивания с водой; в нижней части действует вентилятор моторов миксеров, и обратный поток напитка к устройству выдачи происходит через силиконовую трубку; емкости и выходные трубки могут промываться теплой проточной водой;



05.24. держатели носиков

на фиксированном суппорте узла стаканчиков предусмотрены трубки выдачи, выходящие от кофеблока, емкости миксера и горячей воды; для операций очистки или извлечения кофеблока, он может смещаться в правую сторону, нажимая рычаг расцепления;



05.25. моторы миксеров

моторы миксеров, путем вращения вентилятора, монтированного на их оси, содействуют смешиванию растворимых ингредиентов с водой; скорость вращения регулируется (см.09.01.a.) в соответствии с характеристиками различных ингредиентов;



05.26. сенсор чашки

если он установлен и включен (см. 09.01.f. «датчик чашки»), он отключает выбор клавиатуры, предотвращающий выдачу напитка, до тех пор, пока он не определит, что чашка расположена в раздаточном отсеке;

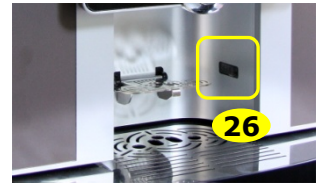

05.27. аспиратор пыли

аспиратор обеспечивает выталкивание изнутри аппарата остатков ингредиентов, остающихся во взвешенном состоянии; аспиратор соединен с ящиком, под желобами ингредиента, таким образом, чтобы удалять остаточную пыль; время действия аспиратора программируется посредством параметра программного обеспечения (см. 09.01.f.); всасываемый воздух выталкивается через прорези задней панели;

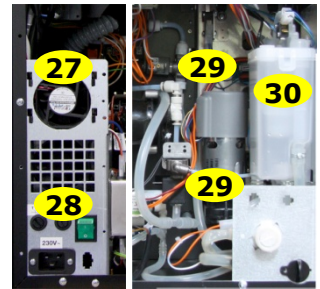

05.28. охлаждающий вентилятор

он обеспечивает циркуляцию воздуха внутри машины, чтобы поддерживать рабочие температуры электронных плат;

05.29. соленоидные клапаны

контролируемые процессорной панелью машины, электромагнитные клапаны обеспечивают подачу горячей воды непосредственно в чаши для смешивания или для рециркуляции горячей воды внутри предварительно нагретого внутреннего контура;

05.30. воздушный прерыватель

накапливает воду для ее подачи в нагреватель воды; уровень контролируется поплавком и, если превышает установленный, отходит на выключатель входного электроклапана, блокируя подачу новой воды;



05.31. объемный счетчик

передает на ЦПУ информацию о количестве воды, поданой через кофеблок, в целях определения объема; количество воды для растворимых ингредиентов определяется только временем, установленным в параметре "вода №" (см. 09.01.a.);

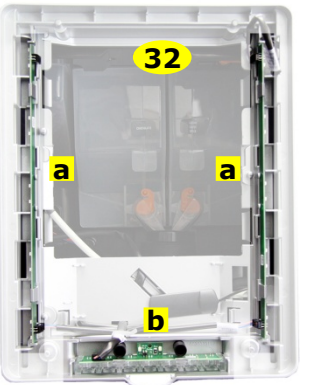

05.32. подсветка дверцы

- боковые панели освещаются двумя светодиодными модулями, смонтированными внутри ("a");

- подставка для чашек и логотип освещаются модулем, установленным внутри («b»);

by 05.34. нагреватель воды

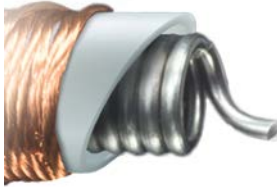

внимание

эти компоненты могут быть очень горячими, даже, если машина выключена;

устройство для нагрева воды представляет собой генератор переменных магнитных полей;

для гидравлического контура не используйте герметики или резьбовые блоки, даже если они приспособлены для такого использования;

быстрая система нагрева воды с магнитным индукционным преобразователем, защищенным и контролируемым кликсоном и температурным зондом;
 вибрационный насос с байпасом передает воду в гидравлический контур: магнитный индуктор, электромагнитный клапан рециркуляции, электромагнитные клапаны для растворимых напитков и 3-ходовой электромагнитный клапан для эспрессо;

соответствует Директиве Европарламента 2004/40/CE (и ее приложениям) ;



электро клапан рециркуляции

соленоидные клапаны, смесителей и горячей воды

магнитный индуктор

05.30. воздушный разрыв

EX 3-х ходовой эл. клапан

05.11. электро клапан входа воды

05.09. пробка слива воды

solenoid valve	name sw	outlet
EV1	вода 1	смеситель 1
EV2	вода 2	смеситель 2
EV3	вода 3	гор. вода 3
EX	вода для кофе	зав. узел

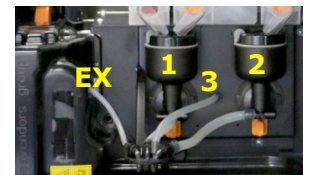

05.35. electronics

05.35.a. ЦПУ

схема ЦПУ управляет функционированием аппарата, здесь находятся программы автомата, она прикреплена к раме посредством опорных башен; два телефонных кабеля обеспечивают соединение с модемом (в шкафу машины); плоский кабель подсоединен к схеме индукции, и от этой схемы ЦПУ генерируются сигналы, также управляющие схемой дисплея; плавкий предохранитель, обеспечивающий защиту мотора жернова, установлен рядом с разъемом;

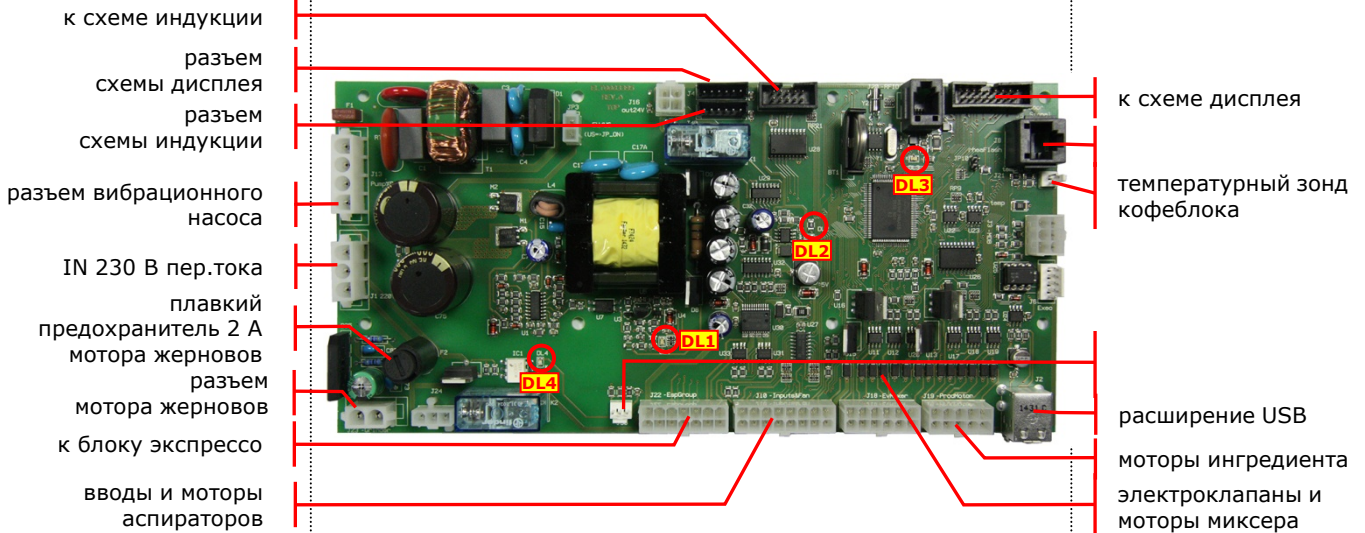

приведенные светодиоды отображают статус машины;

назв.	цвет	описание
DL1	красный	+ 24 В общий
DL2	зеленый	+ 5 В общий
DL3	красный	+ 5 В микропроцессор
DL4	зеленый	вибрационный насос

05.35.b. схема индукции

схема индукции, расположенная с правой боковой стороны аппарата и под контролем логики ЦПУ, обеспечивает соответствующее питание датчика, нагревая таким образом подаваемую воду, проходящую по змеевику; мощность схемы постоянно измеряется и предусмотрена для достижения лучших показателей;

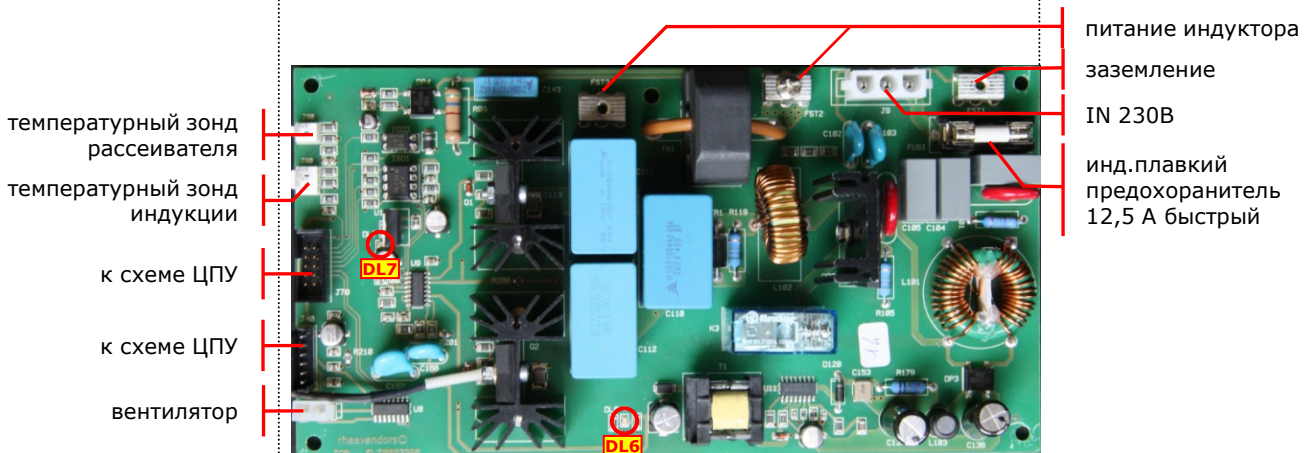

назв.	цвет	описание
DL6	красный	+ 5 В нагрев
DL7	зеленый	+ 5 В нагреватель

laRhea grandeT by rheavendors group

05.35.c. display board

на панель дисплея , расположенная внутри двери, приходят сигналы с цифровой клавиатуры, которые визуализируются в виде сообщений на дисплее; он связан с процессором плоским кабелем для обмена сигналами; внутренняя кнопка программирования установлена на печатной плате;

сенсор чашек
сигнал с платы ЦПУ
SD-карта

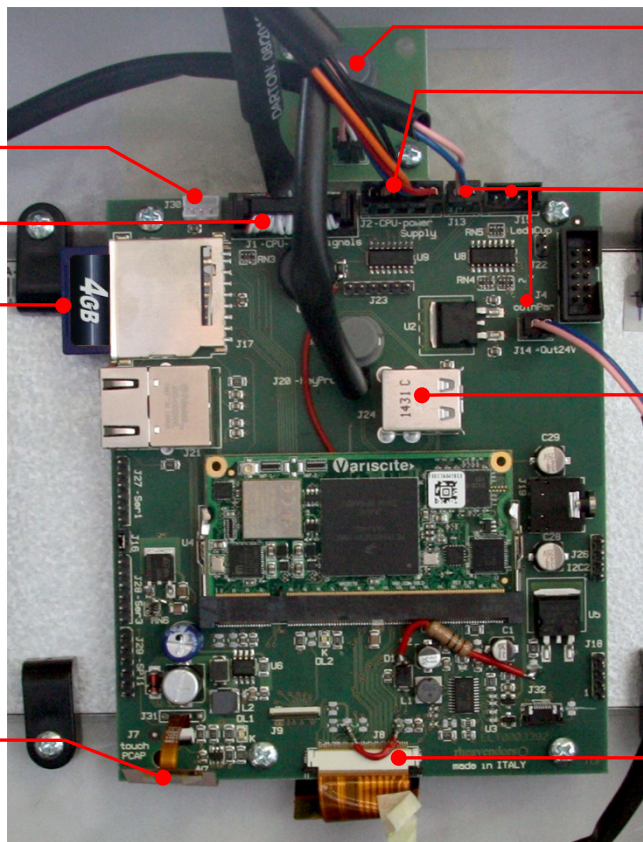

кнопка "ПРОГ"
питание из платы ЦПУ
подставка для чашек, дверца, подсветка логотипа
USB
к дисплею

J7 контроллер
сенсорного
экрана

05.35.e. модем



модем, соединенный со схемой ЦПУ посредством телефонного кабеля с питанием 24 В, обеспечивает соединение с находящимся на расстоянии оператором для передачи/получения данных о работе аппарата посредством антенны, расположенной на дверце аппарата;

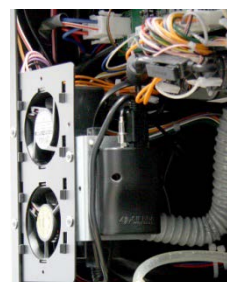

05.36. программное обеспечение

передача данных
флэш-картой USB

значения переменных, образующих программирование аппарата laRhea grande T (VMC), могут быть сохранены и загружены на машину посредством флэш-карты USB; на дверце, за оранжевой панелью расположена схема дисплея, на которой предусмотрен вход USB;

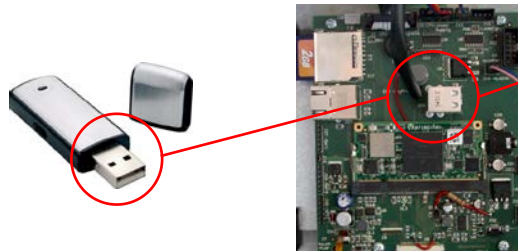

программы «мастер», «конфигурации» и «изображения», отображаемые на дисплее, могут быть сохранены на USB-карте емкостью 4 ГБ, отформатированном в системе FAT;

 Rhea

изначально должна быть создана папка Rhea, содержащая четыре подпапки:

 rheafirmwareCPU01 -
(file.mhx)

папка с именем rheafirmwareCPU01 с «главными» файлами (file.mhx) - это программное обеспечение, определяющее машинные циклы, связи между функциями, порядок выполнения операций; это программное обеспечение не может быть изменено оператором, его можно заменить в CPU с помощью USB-ключа, написанного производителем;

примечание: файлы, содержащиеся в этой папке, могут быть переданы только с USB-ключа в аппарат;

 rheafirmwareGPU01 -
(file.mh6)

папку с именем rheafirmwareGPU01 с «мастер» файлами (file.mh6), которая содержит прошивку для карты графического процессора; это программное обеспечение не может быть изменено оператором, его можно заменить в CPU с помощью USB-ключа, написанного производителем;

примечание: файлы, содержащиеся в этой папке, могут быть переданы только с USB-ключа в аппарат;

 rheaData -
(file.da3)

папку с именем rheaData с файлами «конфигурации» (file.da3), программное обеспечение, определяющее время и последовательность раздачи напитков, протокол платежной системы, режимы отображения, ...; переменные могут быть изменены оператором либо вручную в машине, либо с помощью rheAction или с помощью USB-ключа;

примечание: файлы, содержащиеся в этой папке, могут быть переданы либо с USB-ключа на аппарат, либо из аппарата на USB-ключ;

 rheaGui -

папка rheaGui, включает папки с графическим интерфейсом на машине в режиме ожидания и дозирования;

программа rhea-media используется для создания или изменения графического интерфейса машины с пакетом изображений (GUI-pack), а затем импортирует некоторые параметры из файла конфигурации, созданного rheAction; 1. для каждого выбора вы можете менять значок, прокручивать изображения и информацию, страницу меню, содержимое в режиме ожидания, содержимое во время подготовки напитка, содержимое, когда напиток готов, некоторые текстовые строки расположены на разных страницах экрана ;

выберите «Сохранить GUI-пакет», чтобы создать окончательный интерфейс, который можно увидеть в папке «Обзор GUI», после сохранения, его можно снова открыть;

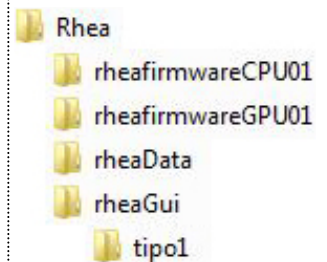

затем нажмите «Копировать GUI на USB», чтобы перенести пакет GUI на USB-ключ, чтобы вручную обновить машину; на USB-ключе будет создана папка rhea / rheaGUI (например, d: \ rhea \ rheaGUI \ gui_name);



изображения должны иметь максимальное разрешение 1024x600 пикселей и иметь формат jpg, bmp, png;

подготовьте USB-ключ, включая файлы, как указано выше;

выключите машину; откройте дверцу и оранжевую защитную панель, слегка отжав язычок крепления

вставьте ключ USB в плату дисплея; включите питание на машине с помощью сервисного ключа в гнезде крышки;

ВНИМАНИЕ

аппарат в рабочем состоянии;
следует соблюдать максимальную осторожность;

на экране аппарата появится панель обновления программного обеспечения ; если файл для обновления GPU включен в USB-ключ, отобразится следующая панель:



примечание:
программа обновления программного обеспечения может поддерживать несколько файлов на одном USB-ключе;

на экране будет отображаться список файлов, входящих в USB-ключ, и вы можете выбрать нужный элемент;

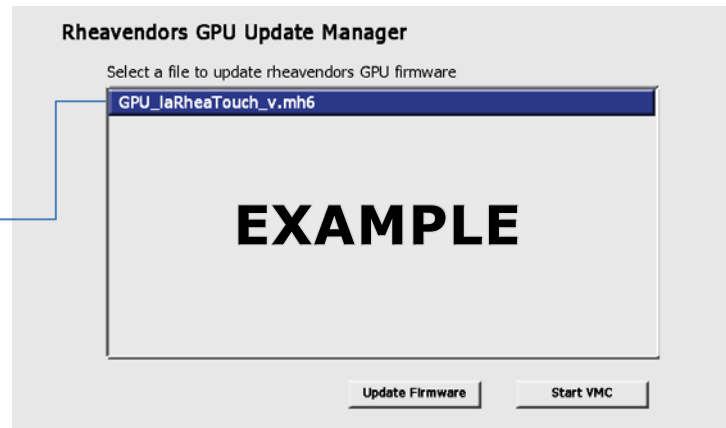

выберите нужный файл и обновите его, нажав кнопку обновления прошивки; нажмите «начать», чтобы отобразить новую панель;

после обновления GPU, на дисплее отобразится новая страница экрана, на которой можно изменить следующие параметры:

VMC - установки
конфигураций

CPU- прошивка
п.о. мастер

GUI
графический интерфейс

платы
конфигурационные файлы

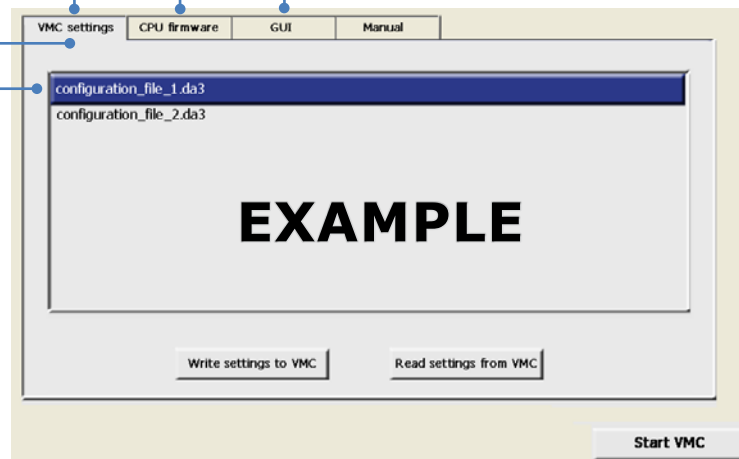

VMC установки

здесь вы можете прочитать конфигурационный файл рецептов, щелкнув на кнопке «read settings from VMC»; или выберите файл обновления машины, нажав кнопку «Параметры записи в VMC»;

прошивка CPU

`cpu_to_update_nr_1.mhx`
`cpu_to_update_nr_2.mhx`

здесь вы можете добавить мастер-файл из машины;

GUI

`configuration_file_1.da3`
`configuration_file_2.da3`

здесь вы можете обновить новый интерфейс в машине, выбрав имя пакета GUI из списка;

или вы можете прочитать текущий интерфейс с аппарата, нажав «читать GUI»;

примечание:

в этом случае новая папка с именем GUI_read_progressive_number будет сохранена в USB-ключ в папке Rhea / rheaGUI. Например. GUI_read_0, GUI_read_1

когда процесс обновления завершен, вы можете обновить другие файлы или удалить USB-ключ;

нажмите кнопку «старт VMC», чтобы запустить аппарат со всеми обновлениями, которые вы только что сделали;

(из-за постоянного обновления программного обеспечения наших аппаратов) может случиться так, что какая-то специальная функция здесь не описана, как ожидалось; в этом случае вы можете обращаться в службу поддержки клиентов Rheavendors Services S.p.A., которая в вашем распоряжении для любой поддержки и информации;

запись в VMC

чтение из VMC

запись прошивки CPU

запись GUI

чтение GUI

старт VMC

передача данных с флэш-карты
(опция)

имеющиеся программы могут перемещаться и копироваться также посредством флэш-карты, только при наличии интерфейса флэш-памяти, не предоставляемого с аппаратом;

эти программы называются:

- **мастер:** программа, определяющая циклы аппарата, связи между функциями, порядок выполнения аппаратом операций; данное программное обеспечение не может изменяться пользователем, но может заменяться в ЦПУ посредством флэш-карты, записанной на заводе или посредством rheAction;
- **конфигурация:** программа, установленная в ЦПУ, определяющая время и последовательность выдачи напитков, протокол платежной системы, режимы визуализации, ...; переменные могут изменяться оператором, как вручную на борту аппарата так и посредством rheAction, для адаптивования требованиям конечных пользователей поведения аппарата (количество и смеси, предупредительные сообщения, ...) (см. 09.);

флэш-карта, использованная для этих перемещений, должна быть предварительно инициализирована с rheAction;

следует отметить, что флэш-карта может содержать:

только мастер

может перемещаться только с флэш-карты на ЦПУ, и обновление происходит автоматически при включении аппарата;

только конфигурация

при включении дисплея отображаются:
выбрать "1" для обновления аппарата данными флэш-карты; на дисплее отображается "ПРОГРАММИРОВАНИЕ EAROM";
выбрать "2" для передачи данных с аппарата на флэш-карту; на дисплее отображается "ПРОГРАММИРОВАНИЕ ФЛЭШ-КАРТЫ";
при завершении на дисплее отображается "ПРОГРАММИРОВАНИЕ ОК"

мастер и конфигурация

могут передаваться только с флэш-карты на ЦПУ, и обновление происходит автоматически при включении аппарата;

1 с флэш-карты на VMC
2 с VMC на флэш-карту

ПРОГРАММИРОВАНИЕ
ОК



ЦПУ

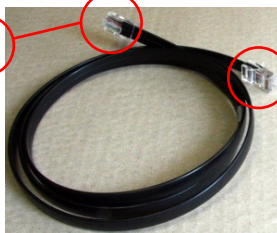

ТЕЛЕФОННЫЙ
КАБЕЛЬ



ФЛЕШ-ПАМЯТЬ И
ИНТЕРФЕЙС



ФЛЕШ-КЛЮЧ



- выключить аппарат;
- вставить флэш-карту в разъем интерфейса флэш-памяти, подсоединенного к ЦПУ посредством телефонного кабеля;
- включить аппарат ключом;
- подождать, чтобы статусный светодиод DL3 ЦПУ, спустя несколько секунд мигания, остался включенным;
- выключить аппарат и вынуть флэш-карту;

05.37. rheAction

для возможности программирования, выполняемого на аппарате, существует система, называемая rheAction, образованная из программного обеспечения и аппаратных средств, устанавливаемая на ПК, способная сохранять, изменять, записывать данные конфигурации аппаратов Rhea; Rheavendors Services S.p.A. находится в распоряжении пользователей и готова обеспечить поддержку и информацию относительно системы RheAction (см.02.02.);

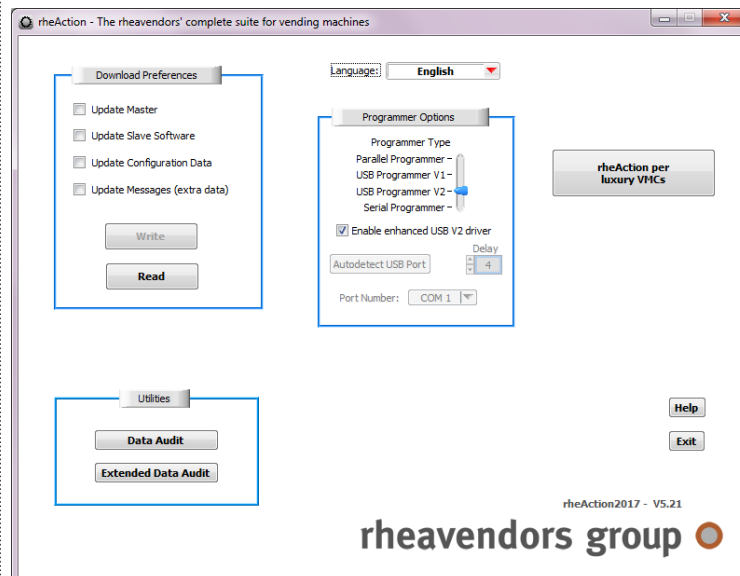

06.

предварительные действия

06.01. перемещение



транспортировка, перемещение, позиционирование аппарата должны выполняться только опытным и подготовленным персоналом, в ходе перемещений аппарат не должен переворачиваться, кроме того, следует соблюдать указания стрелок на упаковке;

ВНИМАНИЕ

следует обращаться с аппаратом с соответствующей осторожностью в целях предупреждения возможных травм работающего персонала; в связи с весом и габаритами аппарата, рекомендуется использовать погрузчик на низкой скорости;

- приблизить упакованный аппарат к его рабочему положению;

06.02. снятие упаковки



- отрезать два пластиковых ремня;

- поднять внешнюю упаковку;

- снять вверх защитный пакет;

- поднять аппарат и осторожно позиционировать его на рабочую поверхность;

ВНИМАНИЕ

упаковочные материалы не должны оставаться в пределах доступа посторонних лиц, в особенности, детей, в связи с тем, что являются потенциальными источниками опасности; утилизация упаковочного материала должна осуществляться только специализированными компаниями;

06.03. размещение



размещение аппарата в его рабочее положение должно происходить в крытом помещении, при использовании опоры, соответствующей весу аппарата (см. 03.02.), оставляя от стенок расстояние, которое позволяет обеспечить хорошую циркуляцию воздуха и удобный доступ;

наклон опорной поверхности не должен превышать 2°;

рекомендуется использовать непроницаемую защитную подставку, легко очищающуюся, под аппаратом, таким образом, чтобы защитить пол от случайного падения ингредиентов;

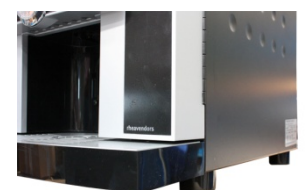
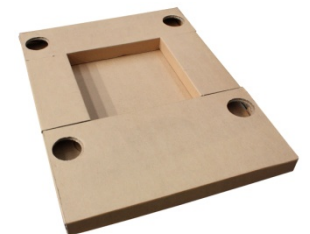
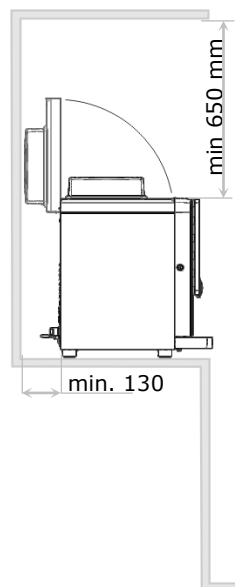

06.04. подготовка

рекомендуется использовать непроницаемую защитную подставку, легко очищающуюся, под аппаратом, таким образом, чтобы защитить пол от случайного падения ингредиентов;

когда аппарат находится в рабочем положении:

- следует отрезать хомутик, который прикрепляет ключ дверцы к решетке каплесборника;

- вставить его в замок (см. 05.06.), повернуть и открыть дверь;

- вынуть конверт с документами и этикетками;

- взять силовую кабель и гидравлическое соединение; оно может использоваться для гидравлического подключения к сети;

- поднять крышку аппарата и убрать крепежные защитные приспособления, использованные для транспортировки, контейнеров ингредиентов;

- вставить этикетки, соблюдая порядок выбора, определенный конфигурацией машины (см. 04.02);

07.
соединения

07.01. с гидравлической системой



убедиться, что вода, используемая для питания аппарата, обладает всеми характеристиками питьевой воды;

убедиться в отсутствии загрязнений и проверить степень жесткости, при необходимости обращаясь в лабораторию анализов; предусмотреть, в случае необходимости, фильтр-умягчитель, регулярно заменяя патрон, в соответствии с указаниями изготовителя, таким образом, чтобы защитить компоненты аппарата;

проверить, что давление сети является соответствующим для аппарата (см. 03.03.) и использовать насос или редуктор в случае несоответствия; может быть целесообразной установка вентиля, изолирующего аппарат от сети; соединение должно осуществляться следующим образом:

- при использовании новой трубы;
- из материала, предназначенного для использования с продуктами питания;
- в соответствии с нормой "IEC 61770 Electric appliances connected to the water mains";
- при выдерживании рабочего давления;

в случае если труба не предоставляется в комплектации с аппаратом, или в случае ее замены, следует использовать трубы с вышеуказанными характеристиками;

в аппарате с внутренним баком воды, следует убедиться в соответствующем позиционировании емкости и ее заполнении;

питьевые характеристики "воды, предназначенной для питья", можно получить на следующем интернет-сайте:

<http://eur-lex.europa.eu/>
директива 98/83/EC от 03/11/1998

07.02. с системой электропитания



соблюдать нормы, соответствующие подключению к электрической сети, в частности, в отношении того, что касается заземления, и подключить аппарат на постоянной основе без использования редукторов, переходников, многополюсных розеток или удлинителей; использовать только кабель подсоединения к сети, предоставляемый в комплектации к аппарату; может быть рекомендована установка выключателя, отсоединяющего аппарат от сети; рекомендуется установка устройства дифференциального тока с функционированием при токе менее 30 мА, которое отключает аппарат от сети и своевременно срабатывает в случае несоответствующего электропотребления, в целях гарантии снижения рисков, обусловленных возможными короткими замыканиями;

внимание

предварительно убедиться в способности системы электропитания обеспечить мощность, требуемую аппаратом (см. 03.03.), и ее соответствии действующим нормативам; тщательно придерживаться данных электрической таблички (см. 02.03.); в целях правильной и надежной конфигурации электрической системы питания, следует обращаться к интернет-сайту:

<http://eur-lex.europa.eu/>
директива 2006/95/EC от 12/12/2006

внимание

в соответствии с приведенными ранее указаниями, аппаратом используется контур проточного нагрева воды, основанный на генераторе электромагнитного поля, в соответствии с действующими законами (см.заявление о соответствии);

это не освобождает пользователя от принятия соответствующих мер предосторожности при пользовании аппаратом;

вставить кабель в соединительный цоколь (см. 05.07.) и только затем вставить вилку в розетку, предусмотренную для питания аппарата;

08. установка и первое включение

08.01. введение

после снятия упаковки с аппарата, его позиционирования в рабочее место и выполнения электрических и гидравлических соединений, необходимо выполнить некоторые операции для обеспечения его функционирования;

тщательно вымыть руки водой с мылом перед началом проведения работ на аппарате или при обращении с ингредиентами; для мытья его частей следует использовать только питьевую воду



08.02. выполнение работ

открыть дверцу, поднять крышку и включить главный выключатель аппарата (см. 05.08.);

вставить и повернуть ключ выключателя дверцы (см.05.13.);



внимание

аппарат подключен и работает; подвижные части кофевлока перемещаются; следует действовать с максимальной осторожностью;

при завершении сборки и конечного испытания, из аппарата сливается вода, использованная для испытания; при первом включении, в первую очередь, заполняются все контуры; аппаратом проводится цикл диагностики заполнения воды и соответствующего позиционирования кофевлока; на дисплее отображаются предупредительные сообщения о выполнении данных фаз;

при завершении этой фазы, на дисплее отображаются сообщения ожидания:

08.03. мойка

в связи с транспортировкой, складированием и установкой, аппаратом нельзя пользоваться незамедлительно, следует выполнить полный цикл мойки перед началом использования аппарата;

нажать кнопку программирования (см. 05.15.); на дисплее поочередно появляются следующие сообщения:

Внимание

аппарат подключен и работает; подвижные части кофевлока перемещаются; следует действовать с максимальной осторожностью;

поставить стаканчик под форсунки; аппаратом подается, для каждой мойки, заданное количество воды;

нажать "4" для включения режима мойки соответствующего гидравлического контура (нагреватель, трубки, емкости,);

следовать указаниям дисплея, которые требуют проверки того, что каплесборник пустой, а аппарат подключен к гидравлической системе питания;

на дисплее отображается:

мойка аппарата осуществляется в соответствии с приведенными далее указаниями:

- кнопка "1" через кофевлок;
- кнопка "2" через емкость для растворимых ингредиентов;
- кнопка "4" через трубку выхода горячей воды в чашку;

повторить операцию несколько раз, таким образом, чтобы достичь полной промывки гидравлического контура аппарата; в ходе процесса мойки, на дисплее отображается контур, находящийся в процессе мойки;

УСТАНОВКА

ожидайте ...
наполнение воды

ПОЖАЛУЙСТА
ОЖИДАЙТЕ

машина
готова

поставьте
стаканчик

1=ПРОГРАММИР.
2=СТАТ. 3=ТЕСТ

4= МОЙКА6=МОДЕМ
5= ОБСЛУЖ.

поддон пустой?
10= СТАРТ

Вода ОК ?
10= СТАРТ

мойка 1-2-4
5=пар 8=табл

кнопка "5" для мойки гидравлического контура **CAPPUCCINO-R**, если он подсоединен к аппарату **laRhea grandeT** ;

кнопка "8" особый цикл мойки обеспечивает санобработку кофеплока посредством специальных моющих средств в таблетках;



нажать "8=hc.", на дисплее отображается:

после размещения стакана под форсунки, положить таблетку в камеру кофеплока;

нажать "10", следовать указаниям дисплея и подождать автоматического завершения цикла мойки;

внимание

для каждой из шести моек подаются приблизительно 100 куб.см воды;

в случае прерывания этого цикла (неожиданное отключение электропитания, ...), при возврате в режим функционирования, процедура будет возобновлена с начальной фазы этого цикла мойки;

при завершении цикла санитарной мойки кофеплока, аппаратом осуществляется мойка также и емкостей и контура воды; поэтому следует убедиться в наличии, по меньшей мере, двух стаканчиков для позиционирования под форсунки;

выключить аппарат ключом;

положить его на суппорт (см. 05.13.);

также выключить главный выключатель с задней стороны аппарата (см.05.08.);

08.04.

подготовить антибактериальный дезинфицирующий раствор на основе хлора при использовании инструкций, прилагаемых к продукту; снять и погрузить в раствор разобранные контейнеры ингредиентов, а также емкости миксеров, их крыльчатки и силиконовые трубки выдачи продуктов; время, необходимое для дезинфекции, указано на упаковке антибактериального средства; по истечении данного времени, следует вынуть из раствора все дезинфицированные части, тщательно высушить чистой тряпкой и вновь монтировать на аппарат; повернуть в закрытое положение перегородки желобов контейнеров растворимых ингредиентов и наполнить контейнеры предусмотренными ингредиентами, соответствии с конфигурацией аппарата (см. 04.) и этикетками контейнеров; наполнить кофейный колпак зерновым кофе; закрыть контейнеры и кофейный колпак верхними крышками; повернуть в открытое положение перегородки желобов ингредиентов (см.05.23.) и натянуть на себя затвор кофейного колпака; (также см.12.);

для правильного выполнения операций очистки и обработки продуктов питания, следует обращаться на интернет-сайт

<http://eur-lex.europa.eu/>
Директива 2004/852/EC от 29/04/2004

опустить крышку и закрыть дверцу на ключ (см. 05.05.), после чего убрать его в надежное место;

МОЙКА 1-2-3-4
5=nap 8=hc.

МОЙКА 1-2-3-4
5=steam 8=hc.

положите таблетку
P10=СТАРТ

мойка
4:30мин 1:15мин

мойка блока
6 раз 1/6

08.05.

включить аппарат посредством главного выключателя;

аппарат предусмотрен для бесплатной выдачи, на дисплее отображается следующая последовательность сообщений ожидания:

Rheavendors

установите чашку
cup

08.06. ежедневная промывка

чтобы поддерживать цепи приготовления напитков, чистыми, всегда можно выполнить полный цикл промывки; расположите чашку под соплами; в любое время, когда машина обычно работает (включена, закрыта дверь, готова к использованию), прокрутите страницы сенсорного экрана, чтобы отобразить четвертый, и нажмите «Очистить»,



пока не начнется автоматический цикл чистки; в конце, без какой-либо другой операции, машина будет доступна для нормального использования;

08.07. сбросить счетчик кофейных отходов

для сброса счетчика кофейных отходов на значение, установленное в «09.01.о. техническое обслуживание "-" дек. коф. отходы»;



09. программирование



переход в режим программирования

выход из режима программирования

09.01. "прог"

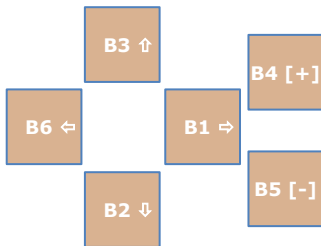

09.01.a. кнопка1
.....
кнопка 48

09.01.e. температуры

09.01.f. разное

09.01.g. диагностика

09.01.h. данные о напитках

аппарат запрограммирован с параметрами, которые считаются стандартными для определенной конфигурации; значения, образующие рецепты, записанные в памяти схемы, позволяют осуществлять выдачу напитков без того, чтобы установщик должен был выполнять особое программирование; в случае необходимости изменения этих параметров для адаптации их производимым напиткам, следует обращаться к приведенным далее указаниям; в конце раздела (см. 09.07.) обобщающая таблица может помочь определить все позиции, составляющие программирование;

для доступа в режим программирования, необходимо открыть переднюю дверцу аппарата и вставить ключ в выключатель;

ВНИМАНИЕ

в данном режиме функционирования аппарат является полностью функционирующим; следует действовать с максимальной осторожностью;

нажать кнопку "ПРОГ" (см. 05.14.); на дисплее поочередно отображаются следующие сообщения:

- "1" доступ к программированию переменных аппарата;
- "2" визуализация количества выданных напитков;
- "3" возможность бесплатной выдачи;
- "4" подача воды для мойки гидравлических контуров;
- "5" параметры обслуживания;
- "6" тестирование модема

при завершении программирования, для возврата к нормальному режиму функционирования аппарата и сохранения в памяти внесенных изменений, следует нажать "1", а затем кнопку "ПРОГ"; на дисплее отображается:

нажать кнопку "ПРОГ", нажать "1"; кнопки кнопочной панели приобретают следующие функции:

кноп. 1	прокручивание вперед аргументов
кноп. 6	прокручивание назад аргументов
кноп. 2	прокручивание вперед переменных аргументов
кноп. 3	прокручивание назад переменных аргументов
кноп. 4	увеличение значения отобр.переменной
кноп. 5	уменьш.значения отобр.переменной

аргументы являются следующими (прокрутка кнопкой "1"):
содержит переменные выбора 1;
.....
содержит переменные выбора 48;

позволяет установить температуру некоторых устройств;;

программирование различных опций;

вывод различных параметров машины;

отображает количество выполненных выдач;

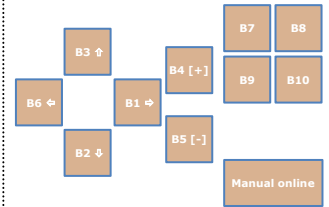

1=Программирование 2=Дата 3=ТестПрод
4=Чистка 5=Тех. обслуж. 6= Модем

1=Программ-е 2=Дата 3=ТестПрод

4=Чистка 5=Тех. обслуж. 6= Модем

1= ПРОГРАММ-Е 2= ДАТА
3= ТЕСТП

4=ЧИСТКА 6=МОДЕМ
5= ТЕХ.ОБСЛУЖ.

КОНЕЦ ПРОГРММИРОВАНИЯ
ожидайте

1= ПРОГ.

ПРОГРАММИРОВАНИЕ
КНОПКА N

ПРОГРАММИРОВАНИЕ

ПРОГРАММИРОВАНИЕ
ТЕМПЕРАТУРА

ПРОГРАММИРОВАНИЕ
ТЕХ. ОБСЛУЖ.

ДИАГНОСТИКА

АУДИТ напитков

09.01.l. часы	позволяет настраивать часы аппарата;
09.01.m. сбои	регистрирует возможные неисправности;
09.01.n. обратный счетчик	проверяет и подключает выдачу продуктов;
09.01.o. обслуживание	содержит контрольные параметры обслуживания аппарата;
09.01.q. калибровка моторов	регулирует время моторов продукта и жерновов;
09.01.r. граммы-секунды	программирование количества ингредиента, выдаваемого за промежуток времени;
09.01.s. данные вылачипродуктов	контроль количества выданных продуктов;
09.01.t. ИД аппарата	содержит идентификационные параметры аппарата;
09.01.u. variflex	программирование кофеплока;
09.01.v. varigrind	программирование моторизованных жерновов (только для аппаратов, предусматривающих данную опцию);
09.01.z. капучинатор	программирование CAPPUCCINO-R ;
09.01.a. кнопки от 1 до 48	если, при отображении на дисплее "кнопки n", нажимается кнопка "2", прокручиваются (нажимая "4" и "5") переменные, составляющие функцию данной кнопки; - при нажатии "2" при активации опции "ПОДКЛЮЧЕН", кнопкой выполняется функция, на которую она была запрограммирована (выдача напитка); см.параграф "подключен"; - при нажатии "2" при активации опции "НЕ ПОДКЛЮЧЕН", кнопка заблокирована, и не выполняется какая-либо функция; - при нажатии "2" при активации опции "ПРЕДВ.ВЫБОРА", кнопка, нажатая до соответствующего выбора, выполняет функцию опций, приведенных в параграфе "предварительный выбор"; прокручиваются (нажимая "4" и "5")
"подключен"	используйте кнопку "2" для прокручивания следующих пунктов: выберите «расширенный» вариант, чтобы отобразить все переменные и «ограниченную» опцию, чтобы отображать только параметры, значения которых отличны от нуля (используйте клавиши «4» и «5», чтобы изменить параметр); прокручивая при использовании опции "2", на дисплее отображается: первый продукт, программируемый для каждой кнопки выбора, это кофе эспрессо; существуют три переменные: - количество воды в чашке; изменяемое от "4" до "5"; если переменная на нуле, эспрессо не будет выдано (напиток, состоящий только из растворимых ингредиентов); - выдача кофе осуществляется до (значение 1) или после (значение 0) растворимых ингредиентов; - позволяет регулировать давление блока, расширяя заварочную камеру от 0 до 10 мм;

ПРОГРАММИРОВАНИЕ ЧАСОВ

РЕГИСТРАЦИЯ СБОЕВ

ПРОГРАММИРОВАНИЕ СЧЕТЧ.ПРОДУКТА

ПРОГРАММИРОВАНИЕ ОБСЛУЖИВАНИЯ

ПРОГРАММИРОВАНИЕ КАЛИБ.МОТОРОВ

КАЛИБРОВКА ПРОДУКТОВ

ДАН. ПРИГ. ПРОД.

ПРОГРАММИРОВАНИЕ ИД МАШИНЫ

ПРОГРАММИРОВАНИЕ VARIFLEX

ПРОГРАММИРОВАНИЕ VARIGRIND

ПРОГРАММИРОВАНИЕ КАПУЧИНАТОРА

ПОДКЛЮЧЕН

НЕ ДОСТУПЕН

ПРЕДВ. ВЫБОР

программирование: РАСШИРЕННОЕ

программирование: ОГРАНИЧЕННОЕ

ВОДА КОФЕ ЭСПР.
0= откл. сс: 00

ПОСЛЕД. КОФЕ
1=сначала кофе N

ДАВЛЕНИЕ БЛОКА

кнопками "4" и "5" можно изменить время вращения мотора ингредиента N, изменяя таким образом количество выданного ингредиента; если время на нуле, ингредиент N не выдается; можно выполнить "тест на время" заданного значения; (см 13.18.);

если запрограммировано время, отличающееся от 0, мотор ингредиента N активируется с запрограммированной задержкой; время задержки увеличивается или уменьшается кнопками "4" и "5";

время вращения мотора ингредиента может быть прервано на короткий промежуток времени один или два раза при выдаче (0 = без прерывания); (см. также 13.16.);

параметр, использованный для регулировки количества молотого кофе, которое будет выдано и наполнено в блок;

при активации данной опции, после прессования чалды молотого кофе, помпой на секунду подается небольшое количество воды для ее смачивания, затем останавливается в течение установленных здесь секунд (от 01 до 15), и возобновляется нормальный цикл выдачи;

определяет время открытия электроклапана растворимых ингредиентов и количество воды; можно выполнить "тест на время" заданного значения; (см. 13.18.);

подача воды в емкость осуществляется с запрограммированной здесь задержкой;

время вращения вентилятора миксера может изменяться посредством кнопок "4" и "5"; при нулевом времени, миксер не вращается; можно выполнить "тест на время" заданного значения; (см. 13.18.);

если время вращения отличается от нуля, вращение вентилятора миксера будет осуществлено с данной задержкой;

скорость вращения миксера может здесь регулироваться между медленной, средней, быстрой посредством кнопок "4" и "5";

нажмите кнопку «2», и на дисплее появится:

переменные активны только с CAPPUCCINO-R; см. 09.01.z .;

ЭСПРЕССО → устанавливает температуру воды для эспрессо;

EV1 → устанавливает температуру воды в чаше 1;

EV2 → устанавливает температуру воды в чаше 2;

EV3 → устанавливает температуру воды в стаканчике;

see 05.34.

"Латтэ Макиато" → устанавливает температуру воды второго молока в " Латтэ Макиато "; см. 10.02;

только для машины с регулированием моторизованной кофемолки; см. 09.01.v.

ИНГРЕД. N
0= откл. 0.0

задержка
ИНГРЕД. N 0.0

Прерывание 00

время работы
кофемол. 0.0

ПРЕД.СМАЧИВАНИЕ
0=нет сек.: 00

время ВОДЫ N
0= отключ. 0.0

задержка запуска
ВОДА N 0.0

МИКСЕР N
0= отключ. 0.0

задержка запуска
МИКСЕРА N 0.0

скорость МИКС. N
средняя

EV
свежее молоко 0.0

ЭСПРЕССО 00

температура
EV1 ... EV2 00

температура
EV3 00

температура
Латтэ Макиато 00

ГРАНУЛОМЕТРИЯ

- выдача LM при выборе "Латте макиато", определяется задержка между второй выдачей молока и выдачей эспрессо;
- выдача LM определяет количество молока второй выдачи;
- выдача LM определяет задержку второй выдачи молока;
- выдача LM определяет прерывания второй выдачи молока;
- выдача LM определяет количество воды второй выдачи молока;
- выдача LM определяет задержку количества воды при второй выдаче молока;
- выдача LM определяет время вращения миксера при второй выдаче молока
- выдача LM если отличается от нуля, задерживает время, установленное при включении миксера;
- выдача LM определяет скорость, при которой должен вращаться миксер при второй выдаче молока;

для выдачи напитков в значительном объеме (кувшин), позволяет автоматически повторять несколько раз выдачу;

посредством "4" и "5", выбрать название напитка, отображаемое при выдаче; предусмотрены следующие опции:

- **"standard"**: на дисплее отображается "напиток N в процессе приготовления";
- **"перечень названий"** напитков, имеющихся в памяти аппарата; на дисплее отображается "название напитка в процессе приготовления";
- **"custom"**: на дисплее отображаются персонализированные названия пользователя; необходимо создать файл конфигурации посредством rheAction (см. 05.37.) и загрузить его в автомат посредством флэш-карты (см. 05.36.);

в версиях, оборудованных двумя контейнерами для кофейных зерен, можно выбирать между двумя различными смесями кофе, активируя соответствующую кофемолку; 0 = кофейный контейнер слева; 1 = кофейный контейнер справа;

в зависимости от различных моделей аппарата, предусмотрены различные сообщения предварительного выбора;

"предварительный выбор"

это особая опция, позволяющая воспользоваться виртуальным выбором "13-48"; достаточно установить одну из 12 кнопок кнопочной панели (например, кнопка "1") в данную опцию для возможности использования других 12 опций выбора; для программирования виртуальных кнопок от "13" до "48", осуществляется обычная процедура программирования кнопки выбора, приведенная в параграфе "подключен"; при выборе, нажимая (в данном примере) "1", а затем "3", обеспечивается виртуальный выбор "15" со значениями, запрограммированными для "кнопки 15";

латте макиато
зад.блока 0.0

ИНГРЕД. LM
0= откл. 0.0

задержка
ИНГРЕД. LM 0.0

прерывание
00

время ВОДЫ LM 0=
отключ. 0.0

задержка
ВОДЫ LM 0.0

МИКСЕР LM
0= отключ. 0.0

задержка
МИКС. LM 0.0

скор. МИКСЕРА LM N
средняя

КУВШИН
0=нет n:00

название выбора N
xxxxx стандарт.

название выбора N
xxxxx стандарт.

название выбора N
xxxxx стандарт.

название выбора N
xxxxx стандарт.

выбор кофемолки 2
1=да 0

"кофе без кофеина" или
"молоко"

1 кнопка предварительного выбора кофе без кофеина

"большая чашка"

2 кнопка предварительного выбора большой чашки

n кнопка выбора

1	4	7	10
2	5	8	11
3	6	9	12

без предварительного выбора

кнопка 3 = выбор 3
 кнопка 4 = выбор 4
 кнопка 5 = выбор 5
 ...
 кнопка 12 = выбор 12



1	4	7	10
2	5	8	11
3	6	9	12

с предв.выбором 1 "кофе без кофеина" или "молоко"

кнопка 3 = выбор 15
 кнопка 4 = выбор 16
 кнопка 5 = выбор 17
 ...
 кнопка 12 = выбор 24

1	4	7	10
2	5	8	11
3	6	9	12

с предв.выбором 2 "большая чашка"

кнопка 3 = выбор 27
 кнопка 4 = выбор 28
 кнопка 5 = выбор 29
 ...
 кнопка 12 = выбор 36

1	4	7	10
2	5	8	11
3	6	9	12

с предв.выбором 1+2

кнопка 3 = выбор 39
 кнопка 4 = выбор 40
 кнопка 5 = выбор 41
 ...
 кнопка 12 = выбор 48

нажмите «4» и «5», чтобы выбрать вариант предварительного выбора, отображаемое на дисплее;

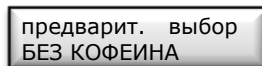

"кувшин" определяет повтор выдачи в количестве раз, определенном ранее в опции "кувшин", для выдачи значительного количества продукта;



09.01.e. температура

нажимая кнопку "2", на дисплее отображается:
 определяет температуру нагрева кофеплока;



09.01.f. разное в позиции "разное" включены различные опции (значения этих опций могут быть изменены кнопками "4" и "5"):

- код машины А и В: аппарат может быть нумерован для его отличия от других подобных (сбор данных);
- номер сообщения: позволяет выбрать кнопками "4" и "5" различные сообщения, отображаемые на дисплее, при режиме ожидания аппарата;
- код доступа: обеспечивает доступ в режим программирования только после ввода пароля, который может быть выбран кнопками "4" и "5"; следует тщательно запомнить выбранную комбинацию;
- задержка вентилятора: определяет количество минут после последней выдачи, когда вентилятор остается включенным;
- время звукового сигнала: время звукового сигнала, активируемого при завершении каждой функции аппарата
- десятичные доли: определяет, сколько десятичных долей рассматриваются при сравнении цены опции выбора и введенного кредита;
- язык: позволяет отображать сообщения на одном из трех предусмотренных языков;
- после активации данного пункта, выдача напитка может быть прервана нажатием кнопки "СТОП"

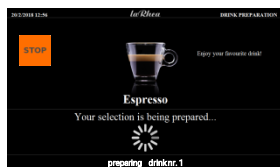

- первая установка: используется, чтобы убедиться, что контур воды будет заполнен при следующем включении; если значение равно нулю, машина выполнит цикл так же, как и для 08.02 при следующем включении;

код машины А NN

код машины В NN

номер сообщения N

код доступа NN

время вентилят. мин. NN

время звук.сигнала 0.0

десятичные доли N

язык: русский

КНОПКА СТОП
1=доступно N

первый запуск
0=первый N

- деинсталляция: для автоматического слива воды из контура
- отсоедините подачу воды и нажмите «10»;
- следуйте сообщениям дисплея, убедитесь, что поддон для капель и контейнер для отработанного кофе пусты и нажмите клавишу «10»;
- вставьте удлинитель в сливной кран закрытого бойлера, выньте пробку из выпускного шланга воздушного разрыва, поместите их близко к емкости для слива воды и нажмите " 10";
- откройте дренажный кран бойлера и нажмите "10" ;

- на дисплее будет выведено:
- когда на дисплее появится:
 - закройте кран бойлера;
- на дисплее будет выведено:
- отсоедините трубку и вставьте сливную пробку;
- в конце цикла деинсталляции температура воды в бойлере будет установлена равной нулю, и машина будет установлена на «ПЕРВАЯ УСТАНОВКА = 0»;

- если =1, датчик чашек активирован; см. 05.26.;
- подключает функцию декретного времени (с последнего воскресенья марта до последнего воскресенья октября, установленное время автоматически увеличивается на один);
- выдача LM - указывает аппарату, какой контейнер ингредиента использовать для второй выдачи молока;
- выдача LM - определяет, какую воду использовать для второй выдачи молока;
- при подключении, позволяет оператору произвести сброс обратного счетчика фильтра воды, нажимая кнопку "ПРОГ";
- если данный параметр запрограммирован на 1, при предварительном выборе пользователем функции "кувшин" (см. "предварительный выбор"), аппаратом ожидается удаление каплесборника перед выдачей для обеспечения кувшину большей высоты;
- делает доступным датчик контейнера зернового кофе;
- доступно только с CAPPUCCINO-R; см. 09.01.z.;

- 09.01.g. диагностика - путем доступа кнопкой "2" в режиме диагностики, можно запрограммировать аппарат (кнопки "4" и "5") таким образом, чтобы визуализировать, поочередно с сообщением ожидания, значение температуры воды;
- вновь нажимая "2", на дисплее отображается значение напряжения питания приводов 24 В пост.тока;
- тест модема;

деинсталляция
10=СТАРТ

поддон для капель
пустой? 10=СТАРТ

удалите кофейные
отходы 10=СТАРТ

деинсталляция
10=СТАРТ

идет деинсталляция...

ДЕИНСТАЛЯЦИЯ
ЗАКОНЧЕНА

датчик чашек
1=доступно 0

Декрет. время
1= ДА N

МОЛ.ПРОДУКТ
Латте Макиато: N

ЛМ. ВОДА
Молоко номер= 0

Акт. сброса фильтра
воды 0=нет 0

Присутствие каплесб.
1=Да 0

ДАТЧИК КОФЕ
1=доступен 0

Латте Ж.Топпинг-
перекл. si=1 0

ПОКАЗАТЬ ТЕМП.
НА ДИСП.1=ДА N

НАПРЯЖЕНИЕ
вольт 00.0

ТЕСТ МОДЕМА
кн. 4

09.01.l. часы в данном разделе могут быть определены следующие параметры:

- текущее время;
- текущий день;
- текущий месяц;
- текущий год;
- день недели;

с тремя парами параметров ("начало временного интервала N" и "конец временного интервала N") можно установить три временных интервала, в течение которых аппаратом применяются цены, определенные в опции "специальные цены" (см. 09.01.с.);

для каждого дня недели может быть определен один временной интервал, в течение которого аппаратом не принимается выбор;

счетчик энергопотребления аппарата;

в указанное время, аппаратом выполняется цикл мойки, если с последнего выполненного цикла, были произведены, по меньшей мере, пять выдач;

в данном параметре, предусмотренном для **CAPPUCCINO-R**, устанавливается время, при котором на дисплее аппарата мастер отображаются в переменном режиме сообщения ожидания, вызов выполнения цикла санитарной мойки; использовать кнопки "4" и "5" для настройки; даже если данное сообщение не блокирует выдачи, рекомендуется выполнить процедуру санобработки;

ВРЕМЯ: 00:00

ДЕНЬ: 00

МЕСЯЦ: 00

ГОД: 00

ДЕНЬ НЕДЕЛИ:
(напр.) вторник

начало FN: 00:00

конец F2: 00:00

ВКЛЮЧЕНИЕ:
xxxxx 00:00

ВЫКЛЮЧЕНИЕ:
xxxxx 00:00

Киловатт/час 0.0

МОЙКА: 00:00

ВРЕМЯ МОЙКИ:
КАПУЧ., 00:00

09.01.m. сбой

отображает регистрацию последних двадцати ошибок аппарата; прокрутить регистрации посредством кнопки "2", в то время как обнуление регистрации происходит путем нажатия кнопки "4" (см. 11.);

п. N выкл. NN
чч:мм дд-мм-гггг

09.01.n. обратный счетчик ингредиента

каждому мотору ингредиентов может быть присвоен кредит времени в секундах, который уменьшается при каждой выдаче ингредиента; при завершении кредита, при запросе выдачи, включающей данный ингредиент, аппарат отвечает << выбор невозможен >>; изначально данный контроль отключен, и аппарат не имеет ограничений; для программирования времени кредита мотора ингредиента, достаточно установить переменную посредством кнопок "4" и "5"; при достижении желаемого времени, следует нажать кнопку "ПРОГ"; значение будет скопировано в скобках с левой стороны дисплея;

кол-во прод. N
[0.0] 100.0

кол-во прод. N
[100.0] 100.0

выйти в обычном порядке из режима программирования;

следует отметить, что можно запрограммировать первый порог предупреждения, при превышении которого на дисплее отображается предупредительное сообщение, не мешая при этом функционированию аппарата;

авар. прод. N
порог 17.0

кроме того, можно решить, если заблокировать или нет выдачу данного ингредиента, при завершении кредита времени;

ост.прод. N
1=стоп 0

09.01.o. обслуживание

в данном блоке параметров "кнопка 2" можно установить некоторые счетчики для достижения предупредительного сигнала после запрограммированного числа событий (установить с "4" и "5" и нажать кнопку ПРОГ для сохранения в памяти):

- выдачи до замены патрона внешнего фильтра; когда остаются 500 выдач, на дисплее отображается сообщение "выполнить замену фильтра воды", и когда обратный счетчик достигает 0, отображается "фильтр воды не действует", блокируя функционирование аппарата;

обр.счетч.фильтра H2O
[00] 00

- выдачи эспрессо до обслуживания кофеплока; когда остаются 5 возможных выдач, на дисплее отображается сообщение "выполнить мойку блока", а когда обратный счетчик достигает 0, отображается сообщение "не действует мойка блока", блокируя функционирование аппарата;

обр.счетч.кофебл.
[00] 00

- выдачи эспрессо до необходимости опустошения контейнера использованных чалд; когда обратный счетчик достигает 5, отображается сообщение "опустошить кофейный жмых" до тех пор, пока счетчик не будет на нуле, функционирование аппарата будет заблокировано, и на дисплее появится сообщение "не действует в связи с кофейным жмыхом";

обр.счетч.коф.
жмыха [00] 00

09.01.q. калибровка моторов

- время вращения каждого мотора ингредиента может изменяться (кнопки "4" и "5") на +/- 30%; изменение касается всех активаций моторов ингредиента для всех опций выбора;

калиб.мотора N
+00 %

- время активации мотора жернова может калиброваться относительно установки при каждом выборе на +/- 30%; также и данное увеличение или уменьшение является после определения, постоянным при каждой активации;

калиб.жерновов N
+00 %

09.01.r. граммы-
секунды

данная процедура позволяет преобразовывать программирование доз молотого кофе или растворимого ингредиента, выражая его в граммах вместо, как обычно, в секундах активации мотора жернова или мотора ингредиента;

для выполнения данной процедуры необходимо располагать:

емкостью (стаканчиком) для сбора доз молотого кофе;

весами со шкалой 50 грамм (d = 0.01 грамма);

перед началом цикла калибровки необходимо взвесить емкость (стаканчик) для молотого кофе или ингредиента;

калибровка
МОЛОТОГО КОФЕ

нажать "2" для доступа, на дисплее отображается следующее:

нажать ПРОГ;

удалить группу переменной (см.13.06.);

вновь установить направляющую кофе и расположить стаканчик для сбора молотого кофе;

нажать ПРОГ; аппаратом осуществляются два цикла помола;

полученный таким образом молотый кофе должен весить 20 грамм; в данном случае следует нажать кнопку "1"; в противном случае, указать взвешенное количество путем воздействия на кнопки "4" и "5", таким образом, чтобы изменить цифры дисплея в нижней правой стороне; при завершении нажать кнопку "1" (не забывать вычистить вес пустого стаканчика);

на дисплее отображается:

вновь установить кофевлок и монтировать все компоненты аппарата (направляющая кофе, панель, сборочная емкость жмыха, ...) и нажать ПРОГ;

аппаратом сохраняются введенные данные; подождать завершения автоматического цикла, который также включает выключение и повторное включение, без ручного воздействия;

при завершении процедуры, на дисплее отображаются сообщения ожидания:

как указано выше, в каждом рецепте, включающем зерновое кофе, дозировка выражается в граммах молотого кофе, и аппарат компенсирует изменения дозировок, сохраняя постоянным количество; натуральное изнашивание жерновов, которое со временем уменьшает количество кофе в блоке, автоматически компенсируется без какого-либо внешнего вмешательства;

КАЛИБР.КОФЕ
НАЖМ>ПРОГ.< 0.0

СНИМИТЕ ЗАВ.УЗ.
НАЖМИТЕ ПРОГ.

счит.граммы 4=+
5=- 1=ok: NN

УСТАНОВ.ЗАВ.УЗ.
НАЖМИТЕ ПРОГ

Rheavendors

поставьте
стаканчик

калибровка
РАСТВОРИМОГО
ИНГРЕДИЕНТА

выбрать емкость ингредиента:

расположить стаканчик для сбора продукта, нажать кнопку "ПРОГ" кнопочной панели; мотор ингредиента будет запущен на 10 секунд;

взвесить продукт (внимание таре) и указать значение в граммах кнопками "4" и "5";

нажать 1=ok;

доза продукта в рецепте теперь будет выражена в граммах; при желании возврата в режим программирования и визуализации во времени и не в граммах, привести все параметры на ноль;

в машинах 2VHO, калибровка, как указано выше, но с кофейными зернами 2;

калиб.мотора N
г/сек

счит.граммы 4=+
5=- 1=ok NN

КАЛИБР.КОФЕ 2
НАЖМ>ПРОГ.< 0.0

09.01.s. данные выдачи продуктов отображает частичное и общее количество выданного продукта; частичный контроль каждого счетчика обнуляется, с соответствующей визуализацией и удерживая кнопку 4 в течение нескольких секунд;

09.01.t. ID аппарата идентификационные коды для определения данных на EVA DTS

- номер аппарата;
- номер расположения;
- комплектация аппарата;
- адрес для соединения с протоколом DDCMP;
- когда необходимо передать данные с автомата на внешнее устройство, следует выбрать желаемый протокол посредством кнопки "4":
 - "TM-ON" протокол RS232 Rheavendors;
 - "DDCMP 2400++": стандартный протокол DDCMP;
 - "DDCMP 9600 бод": протокол DDCMP на фиксированной скорости 9600 бод;
 - "DDCMP 1200 бауд": протокол DDCMP на фиксированной скорости 1200 бод;
 - "DEX": стандартный протокол DEX-UCS;
 - "сброс DEX": протокол DEX-UCS с обновлением частичных данных audit;
 - "TEST FUN": зарезервированный протокол тестирования;

когда аппарат занят передачей данных, выбор напитков заблокирован, и на дисплее отображается:

при завершении выбора одной из этих переменных, необходимо выйти из режима программирования обычным образом (кнопка "1" и кнопка "ПРОГ") и выключить/вновь включить аппарат;

выбранный таким образом протокол сохраняется и используется при обмене данных посредством дистанционного управления;

09.01.u. variflex здесь устанавливается диаметр кофеплока, установленного в аппарате;

принимается решение, если в резервном режиме, удерживать заварочную камеру кофеплока установленной в верхний поршень (закрытый);

подключает калибровку времени помола;

если данная переменная подключена (1=да), аппарат контролирует цикл эспрессо при использовании параметров, замеренных при предыдущей выдаче;

при кофеплоке Ø 45, следует учитывать следующее: грамм молотого кофе, высотой девять десятых миллиметра (при компрессии) генерирование трех импульсов датчика мотора блока;

при выдаче программным обеспечением определяются и сохраняются данные, касающиеся прессования таблетки; в ходе следующего цикла будут использованы данные параметры для программирования и адаптации работы жернова и движений кофеплока;

установить время для растворения таблетки в цикле санитарной мойки кофеварки; (см. 08.03 «8 = hc»);

прод. N исп. част. г. 00

прод. N исп. общ. г. 00

код ID 101 00

код ID 104 00

код ID 106 00

адрес VIDTS 00

Протокол TM-ON

Протокол DDCMP 2400++

Протокол DDCMP 9600 бод

Протокол DDCMP 1200 бод

Протокол DEX

Протокол сброс DEX

Протокол TEST FUN

ДАнные ПРОВЕРКИ ПОЖ.ОЖИДАЙТЕ

ДИАМЕТР БЛОКА 0=36 1=45 00

ПОЛ.ПАУЗЫ 0=ЗАКР. 1=AP 00

вкл.калиб.времени помола 1=да 0

импульсы на грамм 0.00

вкл. раств. пуза сек. 0.0

09.01.v. Varigrind

только для аппаратов с моторизованным жерновом



Varigrind – моторизованные жернова с автоматической регулировкой, сообщаемые за счет электронной системы с ЦПУ для выдачи молотого продукта, соответствующего выбранному напитку;

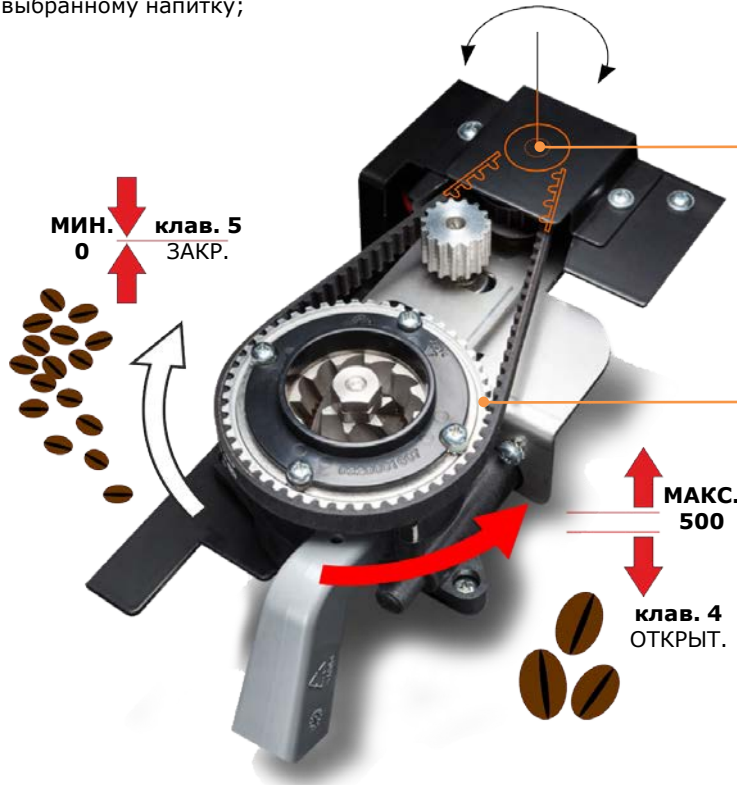

мотор регулировки расстояния между жерновами

регулирующая гайка расстояния между жерновами

регулировка помола:

Varigrind

- 1 град. помола
- 2 контр. выбор
- 3 включ. рег. разм. зерн.
- 4 контр. поток
- 5 № образцов
- 6 контр. пол. помола

для доступа к программированию следует нажать кнопку "ПРОГ." и посредством кнопок дисплея зайти в позицию меню: Varigrind – градусов помола; этой переменной определяется расстояние между жерновами (на примере <290> угловое значение, изменяемое от 0 до 500);

клавиша	жернова	вращение	гран.состав	значение
4	открыты	против.ч.стр.	крупный	500 макс.
5	закрыты	по час.стр.	тонкий	0 мин.

для контроля градуса помола кофе и регулирования открытия жерновов; в меню программирования, в опциях выбора, кнопкой "N", выбрать позицию "время помола", которое является параметром, используемым для регулирования времени функционирования жерновов при выдаче (например 7 = значения в секундах включения мотора жерновов);

- убрать направляющую кофе
- убрать кофеплок variflex ;
- вновь установить направляющую кофе и расположить стакан для сбора молотого кофе;

нажать кнопку ПРОГ. в течение приблизительно 3 секунд, машиной осуществляется цикл помола, повторить предыдущие операции для достижения желаемой степени помола;

вновь монтировать кофеплок Variflex и выйти из режима программирования, нажимая кнопку ПРОГ.

ПРОГРАММИРОВАНИЕ
VARIGRIND

град.помола **290**
4=откр. 5=закр.

номин.диапазон 280>350

ПРОГРАММИРОВАНИЕ
КНОПКИ N

время помола 7.0



КОНЕЦ ПРОГРАММИР.
ожидайте ...

авторегулировка
помола:

Varigrind

- 1 градусы помола
- 2 контр.выбор
- 3 включ.рег.разм.зерн.
- 4 контр.поток
- 5 № образцов
- 6 контр.положение жерн.

начальная фаза процедуры предусматривает **контрольный выбор**, который должен быть тем, который наиболее часто используется; ПО будут получены контрольные данные только по данному выбору;

сделать контрольный выбор и несколько выдач до получения желаемой регулировки напитка; при необходимости воздействовать на граммы и зернистость;

далее в опции "VARIGRIND" указать контрольный выбор (в примере 01), в котором ПО будут взяты контрольные данные при выдаче;

установить количество выдач (как правило 100), которые будут контролироваться для получения контрольных данных для расчета среднего значения;

позволяет включать или выключать авторегулировку размера гранул;

0 = нет = отключена;

1 = да = включена;

2 = тест = запуск процедуры авторегулировки;

Varigrind

- 1 градусы помола
- 2 контр.выбор
- 3 включ.рег.разм.зерн.
- 4 контр.поток
- 5 № образцов
- 6 контр.положение жерн.

установить "2 тест";

вернуться на страницу "контрольный выбор" и нажать кнопку "ПРОГ" для подтверждения данных;

Нажать кнопку "ПРОГ" для сохранения; на дисплее отображается "ПРОГРАММИРОВАНИЕ ОК";

"включ.рег.зерн. " автоматически устанавливается **1=да**

указываются сохраненные данные:

контрольный поток для выбора 01;

контрольное положение помола (текущее значение потенциометра);

примечание: ВЫХОД ИЗ РЕЖИМА ПРОГРАММИРОВАНИЯ

при необходимости изменения регулировки, использовать функцию 0 = нет = отключен, перед изменением регулировки помола, в противном случае, жернова будут всегда приводиться на настроенное автоматически значение

Размер зерн.

- 1 отключено
- 2 мелкая
- 3 контрольная
- 4 крупная

в режиме программирования, при выборах позиции "N", выбрать опцию "размер гранул", если для выбора необходима особая степень помола по сравнению с базовой, программирование этой переменной (кнопки "4" и "5") может позиционировать жернова следующим образом:

1. жернова остаются на контрольном значении

2. перед выполнением выбора, жернова приводятся в угловое положение, соответствующее "тонкому размеру гранул" (10 градусов закрытия жерновов по сравнению с контрольным значением);

3. перед выбором жернова располагаются в соответствии с программированием в **контрольном выборе**;

4. перед выбором жернова располагаются в угловое положение, соответствующее "крупному размеру гранул" (10 градусов открытия гранул по сравнению с контрольным значением);

ПРОГРАММИРОВАНИЕ
VARIGRIND

контр.выб. **01**
ПРОГ для сохр.

№ образцов
100

вкл. рег.разм.гран.
1=да 2=тест **0**

контр.выб. **01**
ПРОГ для сохр.

ПРОГ для сохр.

контр.поток
куб.см/секунд **4.18**

контр.полож.
жернов. **290**

РАЗМЕР ГРАНУЛ

РАЗМЕР ГРАНУЛ
отключен

тонкий
РАЗМЕР ГРАНУЛ

контрольный
РАЗМЕР ГРАНУЛ

крупный
РАЗМЕР ГРАНУЛ

09.01.z. капучинатор

09.01.а. виртуальные кнопки с 13 по 24

активны только при использовании модуля CAPPUCCINO-R

laRhea BL grande grande VHO могут быть подключены, как мастер-машина, к модулю **CAPPUCCINO-R** для приготовления напитков со свежим молоком;

когда машины подключены друг к другу, laRhea BL ес автоматически будет использовать набор параметров, запрограммированных на кнопках от 13, до 24 (физически кнопка 13 равна 1, 14 - 2 и так далее);

прокручивая при использовании опции "2", на дисплее отображается:

кнопками "4" и "5" можно изменить количество свежего молока, образующего выдаваемый напиток; при значении параметра "0.0" электроклапан молока CAPPUCCINO-R не откроется, и выдача молока не будет выполнена; выдача молока произойдет с запрограммированной здесь задержкой;

нажимая "2": время открытия электроклапана воздуха, смешиваемого с молоком CAPPUCCINO-R, с определением количества пены; еще раз нажимая "2": определяется задержка между открытием электроклапана молока и воздуха;

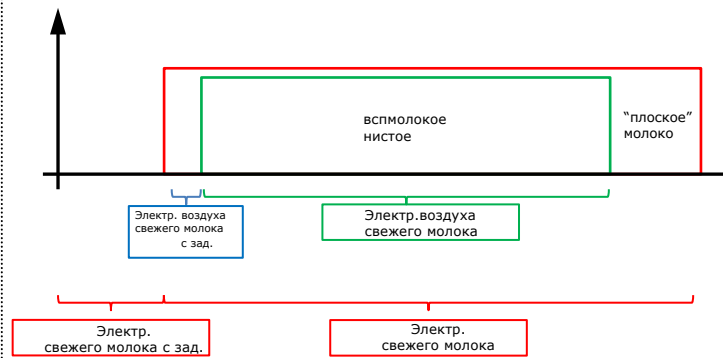

примечание: - обычно ЭЛЕКТРОКЛ. возд. св.молока ≤ ЭЛЕКТРОКЛ. св.молока;

09.01.f. разное

если это возможно, в случае отсутствия свежего молока замените его растворимым молоком;

09.01.l. часы

в этом параметре, предназначенном для CAPPUCCINO-R, устанавливается время, которое будет отображаться на экране ведущего устройства, чередующийся с сообщениями режима ожидания, вызов для выполнения цикла санитарной промывки (см. 09.03); используйте клавиши «4» и «5» для настройки; даже если сообщение не препятствует циклу выдачи, мы рекомендуем выполнить процедуру санирвки;

ПРОГРАММИРОВАНИЕ КНОПКИ 13

ПРОГРАММИРОВАНИЕ КНОПКИ 24

ЭЛЕКТРОКЛ. св.молока 0.0

Задержка ЭЛЕКТРОКЛ. св.молока 0.0

Задержка ЭЛЕКТРОКЛ. возд. св.молока 0.0

ЭЛЕКТРОКЛ. св.молока

Зад.ЭЛЕКТРОКЛ.св.молока

ЭЛЕКТРОКЛ. возд. св.молока

Зад.ЭЛЕКТРОКЛ. возд.св.молока

Топпинг св. мол. - вкл да=1 0

ВРЕМЯ ПРОМЫВКИ КАПУЧ. 0 0:00

09.01.v. капучинатор

если машина подключена к CAPPUCCINO-R, можно установить температуру закрытого бойлера (клавиши «4» и «5»);

в конце каждого цикла дозирования CAPPUCCINO-R может выдавать небольшое количество воды и пара, чтобы избежать стагнации продукта;

устанавливает, что CAPPUCCINO-R каким-либо образом распределяет количество воды и пара, описанное выше, если время, прошедшее после окончания последнего выбора, больше, чем запрограммированное здесь (минуты);

доступна или не доступна эта функция;

позволяет пользователю запрограммировать начальную задержку перед выдачей;

если датчики молока (емкостные и оптические) не работают должным образом, его можно отключить, чтобы продолжать использовать CAPPUCCINO-R;

- 0 = для отключения емкостного и оптического датчиков;
- 1 = для включения емкостного и оптического датчиков;
- 2 = для отключения емкостного датчика и включения оптического датчика;
- 3 = для включения емкостного и отключения оптического датчика

температура пара 00

ВРЕМЯ ПОДАЧИ МИН. 00

ПОДАЧА св. молока 1=доступно 0

ПОДАЧА св. молока ЗАДЕРЖКА сек. 0.0

ДАТЧИК МОЛОКА 1=доступно 0

09.04. "промывка"

для промывки гидравлических контуров CAPPUCCINO-R, этот модуль должен быть соединен с laRhea BL eC;

ПРОМЫВКА 1-2-3 5=пар 8=hc.

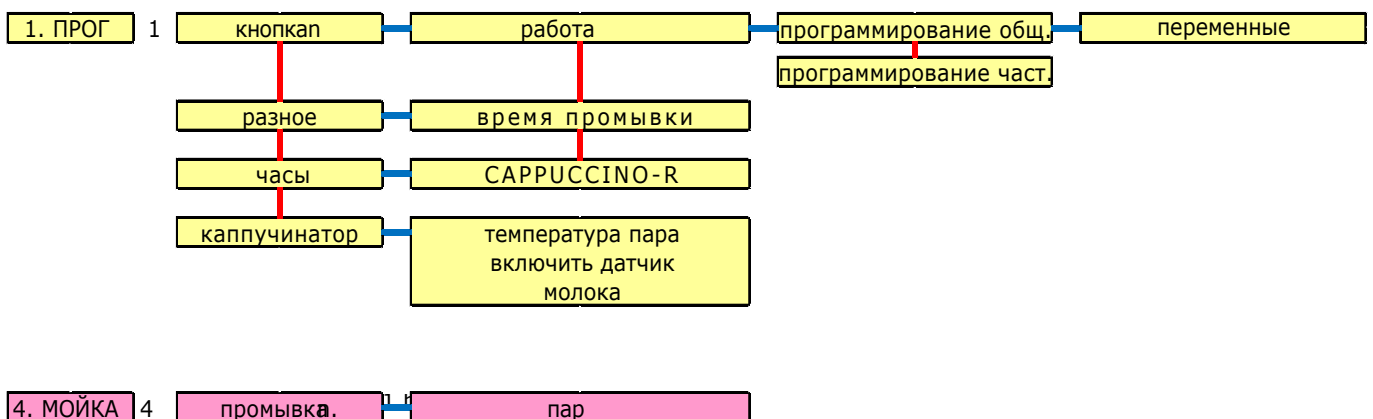

09.04. "мойка"

выберите эту опцию и нажмите «1», «2», «3», «4», «5» или «8 = hc», чтобы аппарат выдал предварительно фиксированную воду для промывки соответствующей цепи (см. 08,03).

мойка 1-2-3-4 5=пар 8=hc

09.05. "тех. обслуживание"

для использования некоторых функций, как описано в пункте 09.01.о.;

09.06. "Тест Модем"

тест модем;

10. параметры

в представленных далее таблицах указаны некоторые параметры, программируемые программным обеспечением **laRhea grande T**; цифровые значения времени исполнительных механизмов, в случае отсутствия других указаний, подразумеваются в десятых секундах (например, 27 обозначает 2 секунды и 7 десятых);

10.01. конфигурация

далее в качестве примера, показаны параметры, которые позволяют выдавать напитки с различным возможным ингредиентами; эти значения позволяют запрограммировать соответствующим образом опции выбора и могут использоваться для достижения функциональных выдач, даже если может возникнуть необходимость в небольших изменениях в целях удовлетворения вкусов потребителей;

01. эспрессо	вода эспр.	45		см.04.02.
02. кофе	ингр. 6	10	задер. вода 2 15	контейнеры
	вода 2	40	задер. миксер 2 20	
03. молоко	ингр. 3	35	задер. ингр. 3 10	молоко P3 шоколад P4 чай P6
	вода 1	110	задер. миксер 1 5	
04. капучино	вода эспр.	65		
	ингр. 3	25	задер. ингр. 3 10	
	вода 1	50		
	миксер 1	60	задер. миксер 1 5	
05. шоколад	ингр. 4	45	задер. ингр. 4 15	
	вода 1	120		
	миксер 1	135	задер. миксер 1 5	
06. чай	ингр. 6	35	задер. ингр. 6 15	или растворимый кофе P6
	вода 2	120	задер. миксер 2 5	
07. чай с молоком	ингр. 3	12	задер. ингр. 3 12	
	prod. 6	35	задер. ингр. 6 70	
	вода 1	50		
	миксер 1	65	задер. миксер 1 5	
	вода 2	70	задер. вода 2 60	
	миксер 2	85	задер. миксер 2 65	

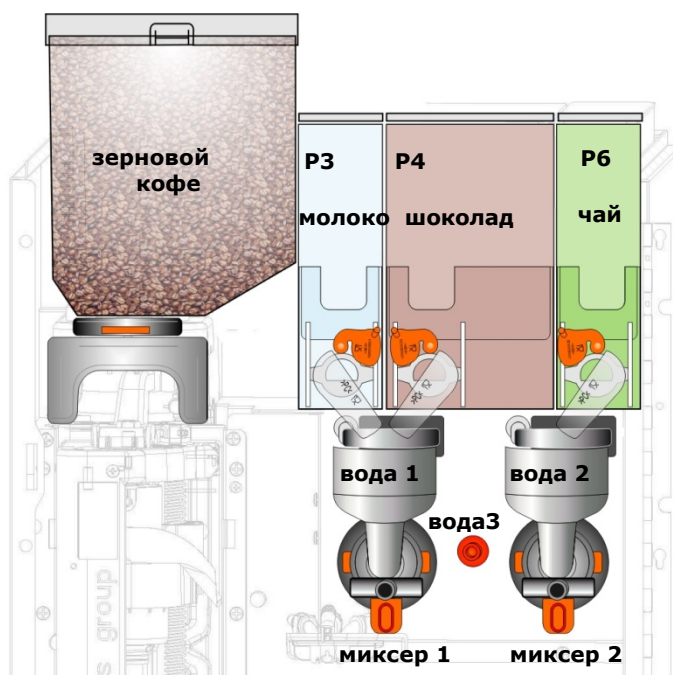

10.02. выбор LM

laRhea BL grande T и grande VHO может производить напиток, называемый латте макиато, состоящий из молока и кофе, в чашке полосами разных цветов, как правило, молоко, кофе и молоко;

для получения этого напитка предусмотрен специальный пакет инструкций, каждая фаза которого определена в главе программирования как "выдача ЛМ";

последовательность выдачи напитка:

- выдача 1-го взбитого молока (на низкой скорости);
пауза 10÷15 секунд;
- выдача 2-го взбитого молока (на высокой скорости);
пауза 12÷20 секунд;
- выдача кофе эспрессо;

разница в консистенции молока, обусловленная различной, обработкой взбитием, позволяет кофе оставаться в центральной зоне, выпуская напиток латте макиато;

в меню программирования следует действовать следующим образом:

диаграмма потока, выбор "Латте макиато";



2 МОЛОКО
КОФЕ
ЭКСПРЕССО
1 МОЛОКО

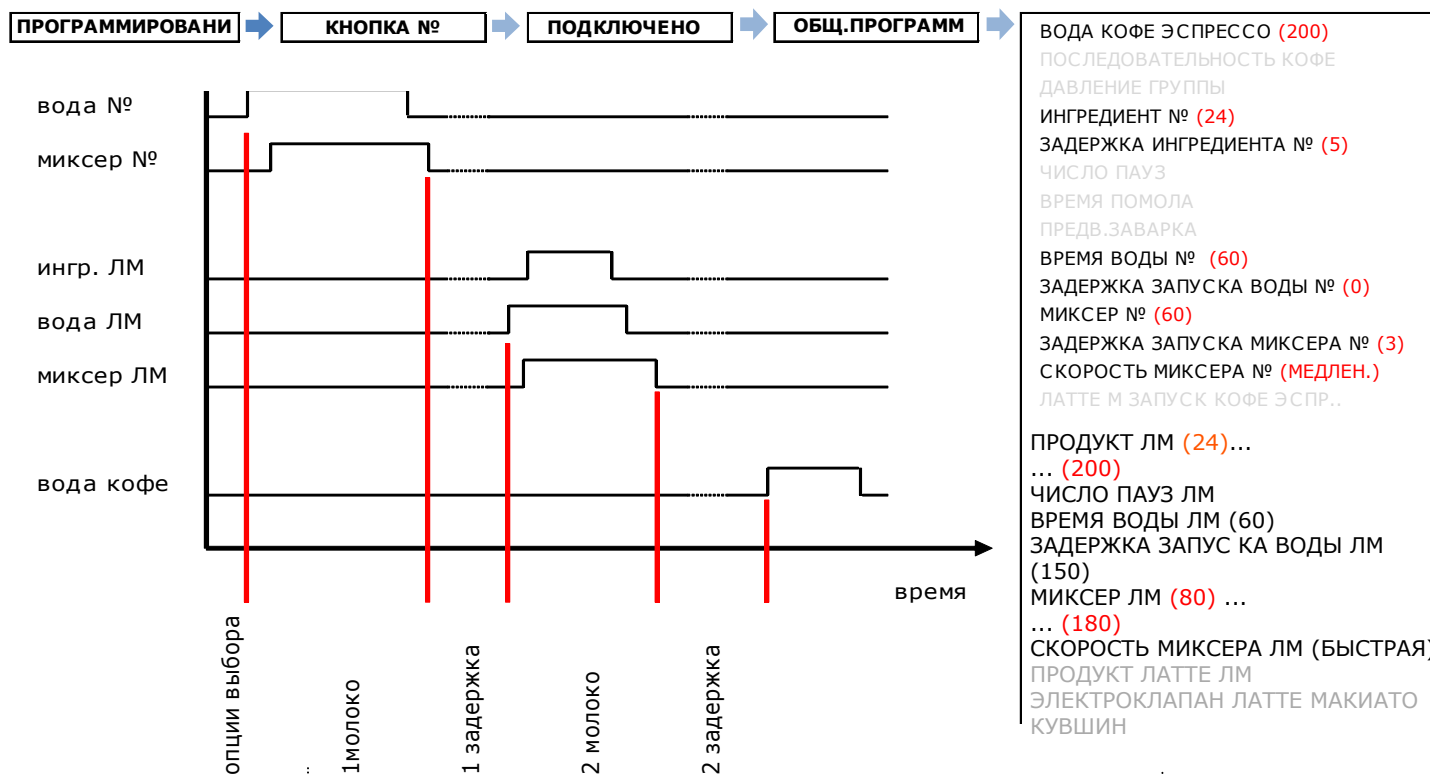

приведенные в таблице данные обеспечивают выдачу "латте макиато" и могут быть изменены для получения напитка, соответствующего вкусу потребителей;

10.03. ограничения

в таблице приведены минимальные и максимальные значения, которые могут присваиваться программируемым параметрам;

	ед.изм	от	до
вода эспрессо	№	0	250
ингредиент	сек.	0	20
задержка запуска ингредиента	сек.	0	20
кол-во пауз ингредиента	№	0	2
время воды	сек.	0	20
задержка запуска воды	сек.	0	20
поток воды	→	→	→
миксер	сек.	0	20
задержка старта миксера	сек.	0	20
скорость миксера	→	→	→
температура бойлера	°C	0	95
температура закрытого бойлера	°C	0	105
температура первого кофе	°C	0	105
время первого кофе	мин.	0	20
температура нагрева	мин.	0	40
обратный счетчик ингредиента	сек.	0	6.000
код машины А и В	№	0	65.535
номер сообщения	№	0	7
задержка вентилятора	min.	0	180
длительность сигнала	сек.	0	1,5
	№	0	3
	№	0	65.000
	№	0	65.000
калибровка моторов	→	→	→
калибровка помола	→	→	→
калибровка помпы	→	→	→

0 = нет эспрессо;

0 = нет ингредиента;

0 = нет задержки;

0 = нет паузы;

0 = нет воды;

0 = нет задержки;

медл., средн., быстр;

0 = нет миксера;

0 = нет задержки;

медл., средн., быстр;

0 = нет ограничений;

+/- 30%

+/- 30%

+/- 30%

11.

решение проблем

в ходе функционирования аппарата могут наблюдаться явления, которые могут полностью или частично повлиять на его работу;

для содействия оператору в целях возможности нормального функционирования аппарата, на дисплее отображается код ошибки, обозначенный символом, определяющим соответствующую функцию, с которой связана проблема;

в данном разделе в сжатом виде содержится описание обозначений для возможности разрешения проблем;

следует отметить, что:

- 1° в аппарате ошибка может сигнализироваться при наличии или без суффикса, который, при его наличии, определяет наилучшим образом значение ошибки; в любом случае, отображенный номер указывает с определенной точностью на устройства, узлы или соответствующие функции;
- 2° в приведенной далее таблице:
 - в первом столбце указывается номер, отображенный на дисплее аппарата; возможные варианты обозначены знаками и детальным указанием;
 - второй указывает на зону или функцию автомата, соответствующую неисправности;
 - в третьем столбце содержится замечание относительно решения проблемы; приведенные замечания, не являются исчерпывающими, в связи с тем, что неисправность может быть обусловлена различными причинами или совокупностью факторов, в связи с этим приводятся всего лишь некоторые указания;
- 3° не все неисправности определяются сообщением ошибки, в связи с тем, что они обусловлены электрическими контролями, не присутствующими во всех зонах аппарата;
- 4° данный документ предназначен только для техников, которые знают, по меньшей мере, некоторые характеристики технологий, аппаратов, устройств и названий, используемых в мире vending; использование электрических схем, предоставляемых в комплектации с аппаратом, служит для содействия в понимании и разрешения описанных далее проблем;



внимание

в ходе выполнения работ, необходимых для восстановления функций аппарата, следует действовать с максимальной осторожностью, строго выполняя правила техники безопасности, касающиеся операторов и пользователей;

также см.техническую информацию 138 → сообщения об ошибках;

OFF 3

каплесборник

сработал датчик, контролирующий уровень жидкости каплесборника; следует слить его и установить в соответствующее положение;

OFF 5

ЕАРОМ

интегрированные в схему ЦПУ системы не функционируют соответствующим образом;

OFF 6

гидравлическая система
питания

OFF 6 C воздушный прерыватель

чрезмерное время наполнения воздушного прерывателя; может отсутствовать гидравлическое питание, давление может быть недостаточным или какое-либо препятствие может замедлить соответствующий поток воды (решетка фильтра, зауженные или закупоренные сливные трубы); сработала защита электроклапана на входе воды;

OFF 6 D воздушный прерыватель

в гидравлический контур поступила вода без выдачи напитков; в контуре питания может быть утечка;

OFF 6 G гидравлический контур

при первой установке, ошибка наполнения воды в аппарат; после открытия электроклапана на входе воды и активации насоса, объемный счетчик должен направить на ЦПУ группу импульсов для свидетельства потока воды; если это не происходит, выводится ошибка 6G;

OFF 7

контур эспрессо

OFF 7 A вибрационный насос

время включения насоса гидравлического контура превысило предельное значение; потоком воды было отмечено сопротивление, превышающее обычное, а импульсы, генерированные объемным счетчиком, требуют времени, признанного избыточным для выдачи в соответствующих пределах; также проверить количество и степень помола зернового кофе в камере блока;

OFF 7 C заварочная камера

в течение заварочной фазы камера сместилась вниз, за пределы безопасности, в связи с давлением;

OFF 7 D объемный счетчик

объемным счетчиком не выявлены импульсы в течение трех секунд;

OFF 7 R рециркуляция

ошибка на этапе рециркуляции воды;

OFF 8

кофеблок

OFF 8 A поршень

ошибка мотора блока в связи с отсутствием или ошибочным питанием, ошибка определения вращения ...;

OFF 8 B наличие

аппаратом не определяется наличие блока; физическое присутствие кофеблока Variflex® контролируется аппаратом таким образом, чтобы заблокировать выдачу напитков с зерновым кофе (если блок не определен в соответствующем положении);

примечание:

может случиться, что **OFF 8** отображается знаками, строчными или заглавными, отличными от вышеуказанных **A, B**; эти сообщения, которые, кроме того, указывают на ошибку, генерированную блоком или его мотором, имеют чисто техническое значение, не нуждающиеся в дальнейшем объяснении;

OFF 9

кофе в зернах

когда фаза помола завершена, заварочная камера кофеблока Variflex® перемещается вверх, к верхнему поршню, таким образом, чтобы спрессовать молотое кофе; если в течение этой фазы, мотором не регистрируется должное сопротивление, это обозначает, что количество молотого кофе меньше должного или отсутствует;

OFF 10

ЕАРОМ

сохраненные данные несоответствующие (ошибка считывания или записи) или общее функционирование аппарата не соответствует должному;

<u>OFF 14</u>	<u>наполнение воды</u>	
OFF 14 B	гидравлический контур	если после шести выдач не обеспечивается наполнение воды, выводится ошибка 14; также и давление воды на входе, отличное от указанного, может вызвать данную ошибку, чрезмерно наполняя гидравлический контур с чрезмерной выдачей ингредиента; при выдаче с ограничением в воде, вероятность возникновения ошибки является большей; при выдачах с ограниченным количеством воды, существует большая вероятность ошибки;
<u>OFF 17</u>	<u>кнопочные панели</u>	
OFF 17 A	выбор	кнопка определяется как будто всегда нажатая;
<u>OFF 24</u>	<u>блок питания</u>	
OFF 24 A	24 В пост.тока	эффективное значение напряжения 24 В пост.тока превышает допустимое;
OFF 24 B	24 В пост.тока	
		замеренное напряжение 24 В пост.тока ниже допустимого предела или отсутствует, например, в связи со срабатыванием плавкого предохранителя; найти и устранить причины, вызвавшие данную ошибку перед повторным включением аппарата;
<u>OFF 31</u>	<u>вода кофе эспрессо</u>	
OFF 31 A	температура	температура воды бойлера превышает запрограммированное значение;
OFF 31 B	температура	вода не достигает заданной температуры;
OFF 31 C	температурный датчик	датчик, определяющий температуру, прерван или его электрический разъем отсоединен;
OFF 31 D	время	температура не достигает запрограммированного значения в допустимых пределах времени;
OFF 31 H	индукционный датчик	отсутствие питания индукционного датчика; сработал clicson, не подается ток от схемы, проводка отсоединена или вне использования;
	<u>нагреватель кофеплока</u>	
OFF 32 A	температура	температура кофеплока превышает заданное значение;
OFF 32 B	температура	температура кофеплока ниже запрограммированной;
OFF 32 C	температура	датчик температуры кофеплока неисправен;
<u>OFF 42</u>	<u>счетчик кофеплока</u>	указывает на необходимость обслуживания кофеплока в связи с количеством выданных эспрессо;
<u>OFF 43</u>	<u>счетчик сбора жмыха</u>	число использованных чалд в емкости достигло максимального предела;
	<u>ЦПУ</u>	
<u>OFF 77</u>		функция "часы" не выполняется соответствующим образом; буферная батарея может быть разряжена; после восстановления функции, тщательно проверить функции аппарата, связанные с часами: happy hour, временные интервалы, ... на которые может повлиять отсутствие указаний часов;

12.
техобслуживание

аппарат **laRhea grande T** не нуждается в особых процедурах для обеспечения его функциональности; поэтому обычные операции очистки, выполняемые при должном внимании и периодичности, могут помочь аппарату поддерживать постоянными его показатели, предупредить неисправности, гарантировать высокое качество выданных напитков; периодичность данных операций зависит от числа выдаваемых напитков и жесткости использованной воды (использовать опреснитель) и должна регулироваться в соответствии с рабочими условиями аппарата; описанные операции нацелены на предупреждение бактериального роста в зонах аппарата, находящихся в прямом контакте с продуктами питания, сохраняя чистыми части, по которым проходят продукты, составляющие напитки; использование в большом количестве теплой воды, посредством которой можно промыть, после снятия указанных далее частей аппарата, рекомендуется в целях удаления образующихся отложений;

использование антибактериального или бактерицидного средства, при условии его соответствия для использования с продуктами питания, может способствовать глубокой очистке; вновь установить на аппарат снятые детали только после их осушения чистой тряпкой;

обращайтесь на интернет-сайт:

http://ec.europa.eu/food/food/biosafety/hygienelegislation/index_en.htm

На данном сайте приведены рекомендации Европейского Парламента в отношении соответствующей обработки пищевых продуктов; также смотрите Директиву ЕС 2004/852/ЕС

<http://eur-lex.europa.eu//>
Директива 2004/852/ЕС от 29/04/2004

перед доступом к аппарату для проведения операций обслуживания, следует указать об этом пользователям посредством индикаторных табличек, позиционированных соответствующим образом, о запрете использования или приближения к аппарату;



внимание

не мыть аппарат струями воды;

тщательно мыть руки водой с мылом перед проведением работ на аппарате или обращении с продуктами;

использовать только питьевую воду;

все компоненты должны мыться только при использовании теплой питьевой воды;



12.01. еженедельно

каплесборник

выключить аппарат; отсоединить силовой кабель и проверить отсутствие следов изнашивания; тщательно проверить устойчивость и эффективности внутренних соединений питания сети.

извлечь каплесборник (а), снять верхнюю решетку и тщательно промыть водой; открыть дверь и очистить внутри аппарата лоток каплесборника, носик суппорта форсунок (е);

сборочная емкость отходов

после открытия дверцы и извлечения каплесборника, натянуть на себя левую сторону ящика и извлечь его; соблюдать положение трубки подачи воды блока;



внимание

кофейный жмых подлежит ответствующей утилизации, в соответствии с санитарными нормами, действующими в стране использования аппарата;

желоба ингредиента

повернуть в закрытое положение перегородки желобов ингредиента (с), вынуть их из контейнеров и вымыть теплой водой (желоба ингредиента закреплены байонетным соединением);

система выдачи

повернуть по часовой стрелке все крепежные рычажки емкостей (d), убрать форсунки подачи с суппорта путем их расцепления, натянуть на себя емкость и кольцо вытяжки порошка; вымыть в теплой воде все снятые компоненты;

внутренняя часть аппарата

тщательно удалить все остатки с внутренних поверхностей, дверцы, в большей степени, рядом с узлом стаканов, и протереть влажной тряпкой;

тщательно осушить части и монтировать на аппарат;

при открытой дверце, вновь подсоединить силовой кабель, включить главный выключатель;

использовать ключ;



внимание

действовать с максимальной осторожностью;

аппарат подключен и функционирует; подвижные части кофеподателя перемещаются;

выполнить несколько циклов мойки гидравлических контуров (см. 08.03.);

вынуть ключ, положить его в соответствующее гнездо, закрыть дверцу;

внешний корпус

очистить внешнюю часть при использовании не абразивной тряпки, смоченной теплой водой; только в случае необходимости, использовать нейтральное непенистое моющее средство;



внимание

использовать только нейтральные моющие средства; не использовать абразивные тряпки, стальные губки, агрессивные или пенистые моющие средства, кипящую воду и кислоты;

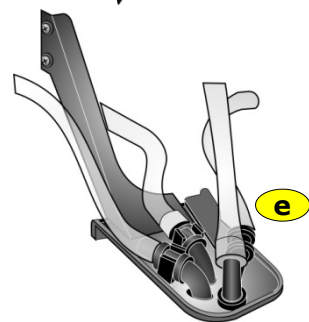
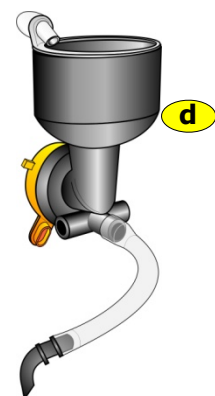
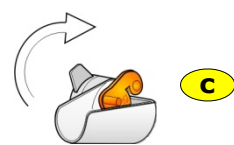
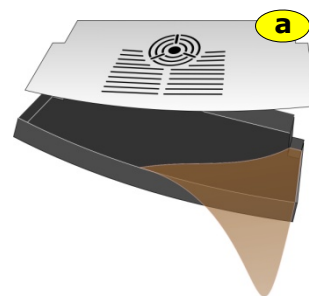

12.02. ежемесячно

система выдачи

кроме операций, указанных в главе 12.01. еженедельно, следует также выполнять следующие действия:

снять все компоненты системы выдачи:

- ящик всасывания (f)
- кольцо выдачи вода (g)
- емкость (h)
- миксер (l)
- трубки выдачи (m)
- суппорт форсунок выдачи ингредиента (n)

крыльчатка миксера может извлекаться просто вытягивая ее на себя; проверить состояние изнашивания w-кольца (i), установленного на вале мотора миксера; вымыть в теплой воде все снятые компоненты;

контейнеры ингредиента

снять контейнеры ингредиента (o), поднимая их с передней стороны и натягивая на себя; снять крышку и извлечь остатки ингредиента;

повернуть в закрытое положение перегородки желобов ингредиента, снять их с контейнеров и вымыть в теплой воде, в соответствии с указаниями главы 12.01. еженедельно;

в задней части контейнера ингредиента повернуть черное кольцо по часовой стрелке и снять его; снять червяк, натягивая на себя черную втулку; для содействия демонтажу, протолкнуть колесо миксера в соответствующем направлении;

изнутри контейнера ингредиента поднять два крепежных зажима (один с каждой стороны) и снять снаружи два красных колпачка; снять колесо миксера; вымыть теплой водой снятые компоненты;

кофевлок

очистка и мойка всего кофевлока могут осуществляться под проточной водой в связи с отсутствием повреждаемых компонентов; для извлечения кофевлока, следует сначала вынуть трубку выдачи кофе с суппорта форсунок, отцепить панель (p), нажимая с боковых сторон и натягивая наружу, снять серую направляющую молотого кофе, просто натягивая ее, снять кофевлок (q) путем воздействия на оранжевую кнопку расщепления и натягивая на себя;

вентилятор и аспиратор пыли

тщательно проверить, что роторы двух вентиляторов, расположенные на задней панели, свободны для вращения, не имеют препятствий и не заблокированы; проверить, что гофрированная соединительная трубка между аспиратором пыли и ящиком всасывания чистая, в ней нет отложений;

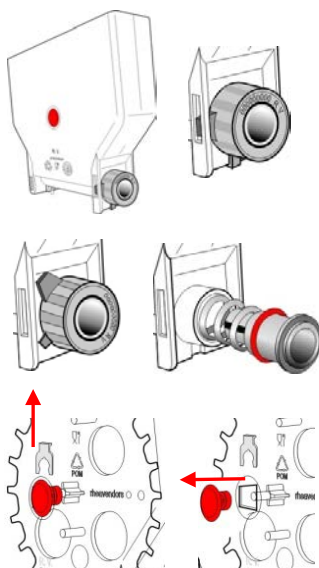
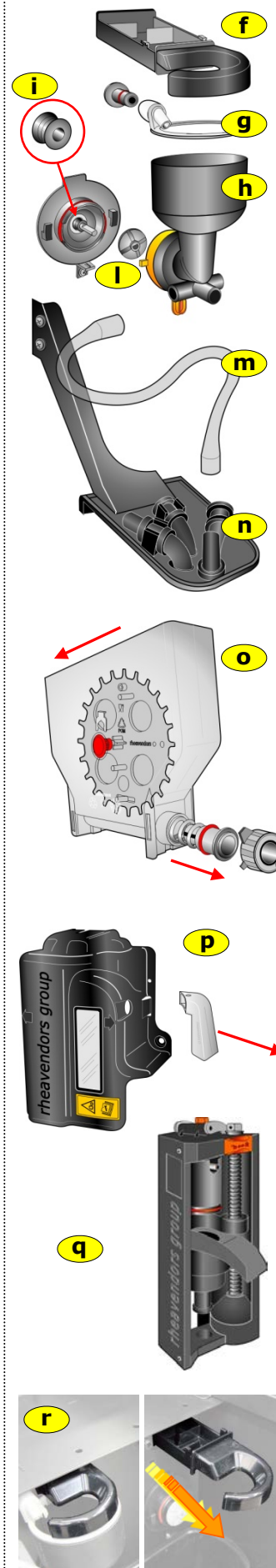

12.03.ежегодно

система выдачи

заменить прокладку в основании емкости миксера; извлечь, натягивая на себя вентилятор мотора миксера; заменить прокладку (h) вала мотора миксера "I";

контейнеры ингредиента

снять с контейнеры ингредиентов; опустошить, разобрать на базовые компоненты и тщательно вымыть в соответствии с указаниями главы "12.02. ежемесячно";

ящики аспиратора пыли

снять емкости, извлечь ящики вытяжки(r); промыть в теплой воде;

силиконовые трубки

проверить, что трубки транспортировки воды целостные и прозрачные; заменить в случае необходимости;

кофеблок

- заменить три уплотнительных кольца (s) компрессионной камеры и направляющей нижнего поршня;
- заменить верхний и нижний фильтр (t);
- проверить состояние компрессионной камеры;

воздушный прерыватель

опустошить и очистить емкость воздушного прерывателя (u); тщательно проверить функционирование микровыключателя, активируемого штоком поплавка, а также его свободное движение и отсутствие препятствий;

12.04. вывод из эксплуатации

временный

- запрограммировать температуру воды на ноль;
- отсоединить гидравлическое и электрическое питание;
- опустошить воздушный прерыватель;
- слить каплесборник и внутренний бак воды;
- опустошить и очистить контейнеры ингредиентов;
- очистить влажной тряпкой внутренние и наружные поверхности;
- покрыть аппарат тряпкой;
- хранить его в защищенном месте, при температуре не менее 5 °С, с относительной влажностью не более 80%;

окончательный



в случае окончательного вывода из эксплуатации и утилизации частей аппарата, следует после выполнения вышеуказанных операций, разобрать его, отделяя различные компоненты, подразделяя их в зависимости от материала; приведенный символ указывает на то, что компоненты аппарата не должны утилизироваться как бытовые отходы, а должны передаваться в специальные сборочные центры электрооборудования; см.Директиву 2012/19/EU и содержащиеся в ней предписания;

с полным текстом европейской директивы, касающейся данного аргумента, можно ознакомиться на сайте:

<http://eur-lex.europa.eu/directive/2012/19/EU>

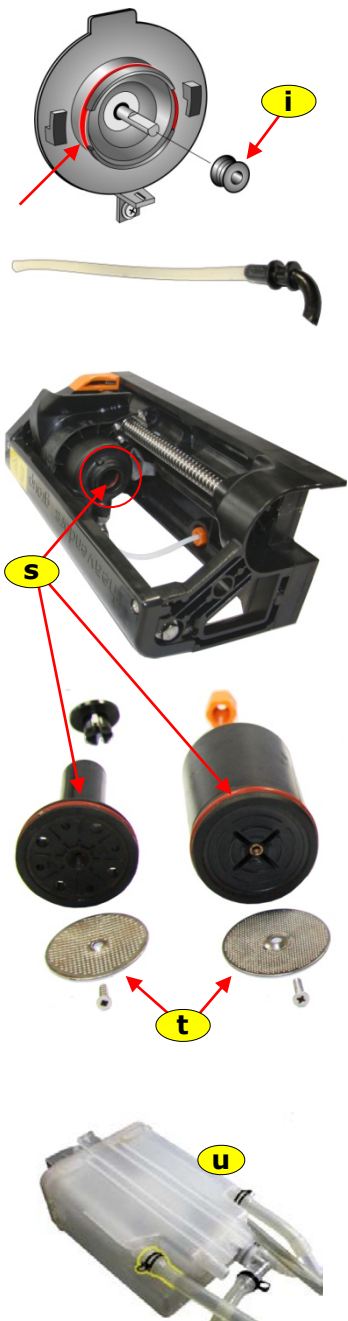

13. как это сделать:

13.01. очистка каплесборника

поддон для капель расположен на рабочем месте и удерживается выемками в конструкции; потяните, чтобы удалить его;

13.04. очистка сборочной емкости отходов

после открытия дверцы и извлечения каплесборника, потяните на себя левую сторону ящика и извлеките его; соблюдая положение трубки подачи воды блока;

13.03. удалить кофейный контейнер

в 1 VHO, вставьте оранжевую закрывающую перегородку в дно

в 2 VHO, потяните оранжевое лезвие и поднимите кофейный бункер, обратите внимание, чтобы не рассыпать его содержимое;

13.04. снять складной держатель чашек

откройте дверь и в ее нижней внутренней части разберите оранжевую защелку, которая фиксирует опору складной подставки; извлеките ее;

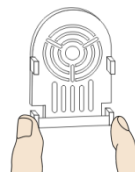

13.05. снятие контейнера для растворимых продуктов

поверните крышку раздаточного лотка и потяните контейнер, слегка подняв его; чтобы собрать его, вставьте заднюю втулку в моторную шестерню и нижний штифт в горизонтальное поверхностное отверстие; лотки продукта подключаются и монтируются из канистр, с поворотом их по часовой стрелке;

13.06. снятие заварочного узла

после открытия машины, надавите на каждую сторону защитного картера (a) и удалите его, освободив сопло эспрессо через паз после его удаления из держателя сопла (b); снимите заварочный блок, потянув его (c); потяните кнопку отпускания заварочного узла (d), поднимите и извлеките его;

13.07. регулировка степени помола

снимите контейнер для кофе; поверните гайку жернова (по часовой стрелке в сторону уменьшения); эффект, создаваемый регулировкой, ощутится в напитке после трех или четырех циклов приготовления;

13.08. регулировка количества молотого кофе

см. программное обеспечение "09.01.а. время помола";

13.09. замена уплотнительного кольца смесительных чаш

удалите силиконовые трубки, предназначенные для дозирования продукта; поверните оранжевую кольцевую гайку по часовой стрелке; потяните корпус смесителя и извлеките лопасти смесителя; теперь вы можете получить доступ к w-образному кольцу вала двигателя, прокладкам для подачи воды в смесительной чаше и прокладкам смесительной чаши, как уже описано в главе 12.02. (ежемесячно);

13.11. снятие мотора миксера

отсоедините силиконовые трубки, предназначенные для дозирования продукта; поверните оранжевую кольцевую гайку по часовой стрелке и потяните корпус смесителя; отвинтите ползун с помощью отвертки PH2 и извлеките мотор; провода питания могут быть удалены без какого-либо инструмента;

13.12. снятие мотора ингредиента

снимите контейнер ингредиента; получите доступ к задней части машины; извлеките два небольших электрических кабеля из двигателя, удерживайте корпус, нажмите его на дно, чтобы освободить его от байонетного соединения конструкции; провода питания могут быть удалены без какого-либо инструмента (соблюдайте полярность);

13.12. определить время подачи воды и ингредиента

время, указанное в таблице 10.01. может считаться как время, принятое для машины и ингредиентов, подлежащих выдаче; однако они могут быть адаптированы к объёму стаканчиков (путем изменения «времени воды N») и ее вкусов (путем изменения «продукта N»); пожалуйста, никогда не забывайте удостовериться, что время выдачи растворимого продукта всегда ниже, чем у соответствующей воды;

см. 05.05.

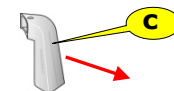
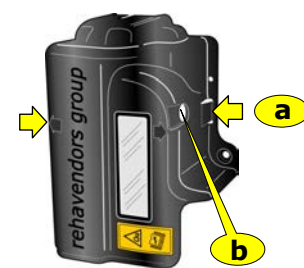
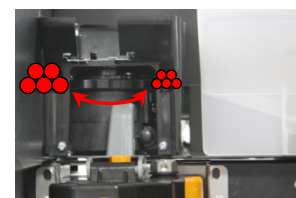
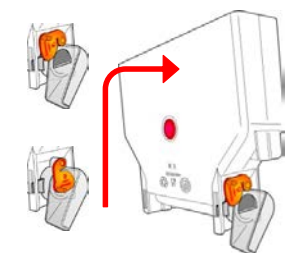
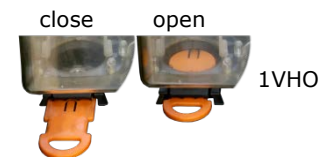

13.13. программирование задержек

(если необходимо) добавление ингредиента начинается, как только пользователь нажимает клавишу выбора; порядок, в задержки котором растворимые продукты добавляются в чашу, зависит от значений задержек (например, то, значение задержки которого равно нулю, будет выдаваться до того, у которого она равна 40, отпускается через четыре секунды после того, как пользователь нажал клавишу выбора); уделяйте особое внимание при программировании задержек в добавлении ингредиента и разбавлении водой в чаше; (за исключением растворимого кофе, для которого применим только противоположный порядок) рекомендуется подавать воду перед продуктом, чтобы последний мог упасть на водную пленку, уже присутствующую в смесительной чаше, для лучшего смешивания; эспрессо дозируется до и после любого растворимого продукта путем программирования переменной «последовательность кофе»;

13.14. регулировка скорости вращения миксеров

скорость вращения моторов миксеров ингредиента регулируется в пределах от 15.000 об.мин. до 5.000 об.мин.; качество растворимых ингредиентов в чашке зависит от действия крыльчаток миксеров: как правило, растворимый шоколад требует длительного действия миксера на максимальной скорости для растворения в воде, в то время как чай, наоборот, не требует действия миксера для получения напитка без пузырей на поверхности;

см. 09.01.a.

13.15. расчет количества стоп-циклов

в случае трудно растворяемых в воде ингредиентов, может возникнуть необходимость в коротком прерывании выдачи ингредиента из контейнера; вода, подаваемая в емкость, будет иметь время, необходимое для растворения продукта;

см. 09.01.f.

13.16. тесты времени

для проверки времени вращения электродвигателя продукта и вентилятора смесителя или времени активации электромагнитного клапана во время фазы программирования, когда на дисплее отображается «ПРОДУКТ N» или «ВОДА N времени» или «МИКСЕР N», нажмите кнопку «ПРОГ»: Устройство будет активировано в течение запрограммированного времени;

см. 09.01.a.

13.17. определить время работы вентилятора вытяжки

в связи с необходимостью удаления остаточной пыли растворимых ингредиентов изнутри аппарата, рекомендуется использовать уже запрограммированное значение в минутах (три); в случае использования крайне летучих продуктов, следует увеличить время до пяти (и более) минут;

13.18. слить воду

активируйте цикл деинсталляции (см. 09.01.f.); установите ведро под опорной поверхностью машины; снимите заглушку, предназначенную для закрытия сливной трубы воздушного потока и убедитесь, что она опустела;

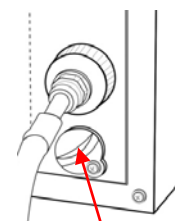

13.21. установка платежной системы

существует комплект, включающий все части, необходимые для установки платежной системы в laRhea grande T; после установки компонентов этого набора, см. выше, чтобы запрограммировать функциональные возможности системы;

Rheavendors Services S.p.A. предоставляет в распоряжение любую поддержку и информацию об установке платежных систем; (см. 02.02);

13.22. возврат по гарантии

если вы хотите вернуть какой-либо материал по гарантии, который является дефектным или не соответствует вашим требованиям, заполните форму «MOD. PO 19.01 / 2B Материалы под гарантию - Авторизация для возврата» и отправить его на номер факса, указанный выше, для подачи заявки на авторизацию; только после получения формы авторизации, подписанной и пронумерованной, вам разрешено отправлять товары за свой счет по адресу, указанному в форме;

