ИНСТРУКЦИЯ ПО УСТАНОВКЕ, ЭКСПЛУАТАЦИИ И ТЕХНИЧЕСКОМУ ОБСЛУЖИВАНИЮ

**Кофейный автомат
«Kikko Max»**

**Эспрессо
Растворимый кофе**

Автоматы для продажи напитков т.м. Nestle

РУС

Русский



№ док. Н 250U 00
Издание ↓ 1 2005 - 02

Производитель:

NESTA
VENDING SOLUTIONS SpA
компания группы
N&W GLOBAL VENDING GROUP

Юр.адрес: Via Roma 24
24030 Valbrembo (BG) Italia
сайт: www.nwglobalvending.com

Тел. +39 035 606111
Факс: +39 035 606460
Trib. Bergamo Reg. Imp. n. 2534
R.E.A. Bergamo n. 319295

DICHIARAZIONE DI CONFORMITA'
DECLARATION OF CONFORMITY
DÉCLARATION DE CONFORMITÉ
KONFORMITÄTSEKTLÄRUNG
DECLARACIÓN DE CONFORMIDAD
DECLARAÇÃO DE CONFORMIDADE
VERKLARING VAN OVEREENSTEMMING
INTYG OM ÖVERENSSTÄMMELSE
ÖVERENSSTÄMMELSESERKLÄRING
YHDENMUKAISUUSTODISTUS
ДЕКЛАРАЦИЯ СООТВЕТСТВИЯ

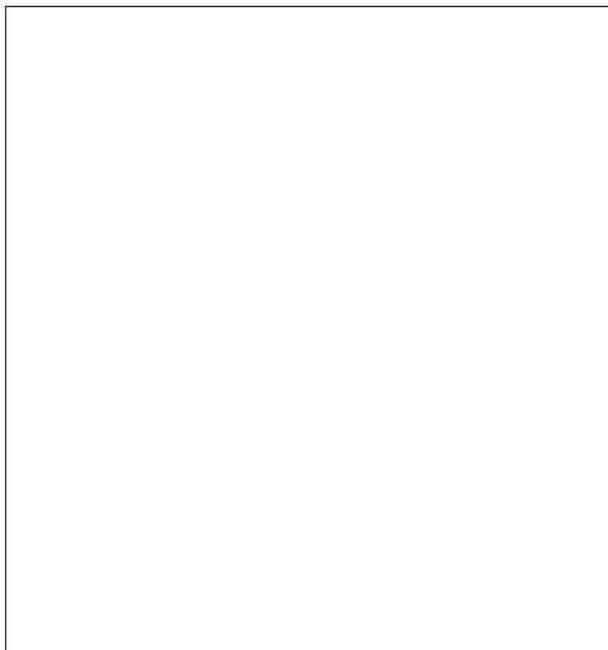

Вальбрембо, 05 марта 2001г.

Dichiara che la macchina descritta nella targhetta di identificazione, è conforme alle disposizioni legislative delle direttive: **89/392, 89/336, 73/23 CEE** e successive modifiche ed integrazioni.

Declares that the machine described in the identification plate conforms to the legislative directions of the directives: **89/392, 89/336, 73/23 EEC** and further amendments and integrations.

Déclare que l'appareil décrit dans la plaque signalétique satisfait aux prescriptions des directives: **89/392, 89/336, 73/23 CEE** et modifications/intégrations suivantes.

Erklärt, daß das im Typenschild beschriebene Gerät den **EWG** Richtlinien **89/392, 89/336, 73/23** sowie den folgenden Änderungen/Ergänzungen entspricht.

Declara que la máquina descrita en la placa de identificación, resulta conforme a las disposiciones legislativas de las directivas: **89/392, 89/336, 73/23 CEE** y modificaciones y integraciones sucesivas.

Declara que o distribuidor descrita na chapa de identificação é conforme às disposições legislativas das directivas **CEE 89/392, 89/336 e 73/23** e sucessivas modificações e integrações.

Verklaart dat de op de identificatieplaat beschreven machine overeenstemt met de bepalingen van de **EEG** richtlijnen **89/392, 89/336 en 73/23** en de daaropvolgende wijzigingen en aanvullingen.

Intygat att maskinen som beskrivs på identifieringsskylten överensstämmer med lagstiftningsföreskrifterna i direktiven: **89/392, 89/336, 73/23 CEE** och påföljande och kompletteringar.

Det erklæres herved, at automaten angivet på typeskiltet er i overensstemmelse med direktiverne **89/392, 89/336 og 73/23 EU** og de senere ændringer og tillæg.

Удостоверяется, что машина, представленная на информационной табличке, соответствует требованиям законодательных директив №№89/392, 89/336, 73/23 ЕЭС, а также поправкам и дополнениям к ним.

Vahvistaa, että arvokyltissä kuvattu laite vastaa **EU**-direktiivien **89/392, 89/336, 73/23** sekä niihin myöhemmin tehtyjen muutosten määräyksiä.

АНТОНИО КАВО
C.E.O



МЕЖДУНАРОДНАЯ СЕТЬ ПО СЕРТИФИКАЦИИ

СЕРТИФИКАТ

IQNet и его партнер
CISQ/IMQ-CSQ

настоящим удостоверяет, что организация

NESTA VENDING SOLUTIONS SPA

ВИА РОМА 24 - 24030 ВАЛЬБРЕМБО (Бергамо) Италия

ВИА ДЕЛЬ ЧИОЗО АНГ. КАПТИАНИ ДИ МОЦЦО - 24030 МОЦЦО (Бергамо) Италия

имеет право осуществления следующих видов деятельности

Проектирование, производство и продажа электронных/электромеханических торговых автоматов

обратиться к документации по качеству для информации о соответствии требованиям ISO 9001:2000

осуществляет деятельность и обслуживание в соответствии с

Системой Управления Качеством

соответствующей требованиям

ISO 9001:2000

вып. 2002 - 09 - 04

Регистрационный Номер IT - 12979



Фабио Роверси
Президент IQNet



Джасперо Прасти
Президент CISQ

партнеры IQNet:

AENOR Spain, AFAC France, AIB-Vinçotte International, AFCEP Belgium, AFCEP Portugal, CISQ Italy, CQC China, COM China, CQS Czech Republic, DOS Germany, DS Denmark, ELOT Greece, FCAV Brazil, FONDONORMA Venezuela, IKOAA, Hong Kong, ICONTEC Colombia, IRAM Argentina, JQA Japan, KEMA, Netherlands, KFO Korea, MSZT Hungary, NCS Norway, NSAI Ireland, OQS Austria, PCBC Poland, PSB Singapore, QMI Canada, SFS Finland, SII Israel, SHI Slovenia, SGS Switzerland, NSAI Ireland, OQS Austria, PCBC Poland, PSB Singapore, QMI Canada, SFS Finland, SII Israel, SHI Slovenia, SGS Switzerland, IQNet is represented in the USA by the following partners: AFAC, AIB-Vinçotte, International, CISQ, DOS, KEMA, and NSAI

перечисл. партнеров IQNet в электронном виде на нашем сайте: Сертификат. Обновленная информация доступна по www.cisq-certification.com

Federazione - Federazione



УЧАСТНИК IQNet

CISQ è una Federazione internazionale ed indipendente di enti di certificazione di Sistemi di Gestione aziendali, operanti ciascuno nei settori di propria competenza.

CISQ - internazionale internazionale, internazionale organizzazione per certificazione internazionale in ogni industria.

CERTIFICAZIONE DEI SISTEMI DI GESTIONE AMBIENTALE DELLE AZIENDE
СЕРТИФИКАЦИЯ ЭКОЛОГИЧЕСКИХ СИСТЕМ УПРАВЛЕНИЯ КОМПАНИЙ



CERTIFICATO n. _____
СЕРТИФИКАТ n. **9191.ZAV2**

SI CERTIFICA CHE IL SISTEMA DI GESTIONE AMBIENTALE DI
НАСТОЯЩИМ УДОСТОВЕРЯЕМ, ЧТО ЭКОЛОГИЧЕСКАЯ СИСТЕМА УПРАВЛЕНИЯ КОМПАНИИ

NESTA VENDING SOLUTIONS S.p.A.

SITO
Адрес

VIA ROMA, 24 - 24030 Вальбрембо, Бергамо

È CONFORME ALLA NORMA
СООТВЕТСТВУЕТ СТАНДАРТУ **UNI EN ISO 14001**

PER LE SEGUENTI ATTIVITÀ
ВИД ДЕЯТЕЛЬНОСТИ

Apparecchiature elettromeccaniche/elettroniche per la
distribuzione automatica e la ristorazione
Электронные/электромеханические торговые автоматы

IL PRESENTE CERTIFICATO È SOGGETTO AL RISPETTO DEL REGOLAMENTO
PER LA CERTIFICAZIONE DEI SISTEMI QUALITÀ E DI GESTIONE DELLE AZIENDE
ПРЕДМЕТОМ СЕРТИФИКАЦИИ ЯВЛЯЮТСЯ УДОВЛЕТВОРЕНИЕ ТРЕБОВАНИЙ ПОДЛИННО ПОДТВЕРЖДАННО
СИСТЕМ УПРАВЛЕНИЯ КАЧЕСТВОМ КОМПАНИИ

Prima emissione
первый выпуск **19 DECEMBRE 1997**

Emissione corrente
текущий выпуск **31 MARZO 2000**

Il presente certificato è valido in vigore fino al 31/03/2000
Этот сертификат действителен до 31 марта 2000 года

Il presente certificato è valido in vigore fino al 31/03/2000
Этот сертификат действителен до 31 марта 2000 года

Il presente certificato è valido in vigore fino al 31/03/2000
Этот сертификат действителен до 31 марта 2000 года

Il presente certificato è valido in vigore fino al 31/03/2000
Этот сертификат действителен до 31 марта 2000 года

Il presente certificato è valido in vigore fino al 31/03/2000
Этот сертификат действителен до 31 марта 2000 года

Il presente certificato è valido in vigore fino al 31/03/2000
Этот сертификат действителен до 31 марта 2000 года

Il presente certificato è valido in vigore fino al 31/03/2000
Этот сертификат действителен до 31 марта 2000 года

Il presente certificato è valido in vigore fino al 31/03/2000
Этот сертификат действителен до 31 марта 2000 года

Il presente certificato è valido in vigore fino al 31/03/2000
Этот сертификат действителен до 31 марта 2000 года

Il presente certificato è valido in vigore fino al 31/03/2000
Этот сертификат действителен до 31 марта 2000 года

Il presente certificato è valido in vigore fino al 31/03/2000
Этот сертификат действителен до 31 марта 2000 года

Il presente certificato è valido in vigore fino al 31/03/2000
Этот сертификат действителен до 31 марта 2000 года

Il presente certificato è valido in vigore fino al 31/03/2000
Этот сертификат действителен до 31 марта 2000 года

ВВЕДЕНИЕ.....	стр.2	Примечания по программированию.....	стр.15
ИДЕНТИФИКАЦИЯ АВТОМАТА.....	стр.2	ВКЛЮЧЕНИЕ.....	стр.15
В СЛУЧАЕ НЕИСПРАВНОСТИ	стр.2	РАБОЧИЕ РЕЖИМЫ	стр.15
ТРАНСПОРТИРОВКА И ХРАНЕНИЕ	стр.2	НОРМАЛЬНЫЙ РАБОЧИЙ РЕЖИМ.....	стр.15
РАЗМЕЩЕНИЕ ТОРГОВОГО АВТОМАТА.....	стр.3	РАБОТА В РЕЖИМАХ.....	стр.16
ВАЖНОЕ ПРИМЕЧАНИЕ ПО УСТАНОВКЕ	стр.3	РЕЖИМ ЗАПОЛНЕНИЯ	стр.16
МЕРЫ ПРЕДОСТОРОЖНОСТИ ПРИ ЭКСПЛУАТАЦИИ УСТАНОВКИ.....	стр.3	СТАТИСТИКА.....	стр.16
ПРИМЕЧАНИЕ ПРИ ПРОВЕДЕНИИ МОДЕРНИЗАЦИИ	стр.3	ВЫБОР ЦЕН.....	стр.16
ТЕХНИЧЕСКИЕ ХАРАКТЕРИСТИКИ	стр.3	УПРАВЛЕНИЕ РАЗМЕННЫМИ ТРУБКАМИ	стр.17
ПОТРЕБЛЯЕМАЯ МОЩНОСТЬ	стр.4	ОТОБРАЖЕНИЕ ТЕМПЕРАТУРЫ	стр.17
КОМБИНАЦИОННЫЙ ЗАМОК	стр.5	ПРОВЕРКА ВЫДАЧИ	стр.17
ВСПОМОГАТЕЛЬНОЕ ОБОРУДОВАНИЕ.....	стр.5	ПРЕДУПРЕДИТЕЛЬНЫЕ СИГНАЛЫ GSM.....	стр.17
Загрузка и чистка	стр.6	ПЕРЕДАЧА ПО EVADTS	стр.17
КОНЦЕВОЙ ВЫКЛЮЧАТЕЛЬ ДВЕРИ.....	стр.6	МЕНЮ ТЕХНИКА	стр.18
ЧИСТКА И ДЕЗИНФЕКЦИЯ.....	стр.6	НЕИСПРАВНОСТИ	стр.18
ИСПОЛЬЗОВАНИЕ ТОРГОВЫХ АВТОМАТОВ	стр.6	ПАРАМЕТРЫ ПРОГРАММИРОВАНИЯ	стр.19
УПРАВЛЕНИЕ И ИНФОРМАЦИЯ.....	стр.7	СТАТИСТИКА.....	стр.22
ЗАГРУЗКА ЧАШЕК.....	стр.7	ПРОВЕРКА	стр.23
ЗАГРУЗКА КОФЕ	стр.8	РАЗНОЕ.....	стр.23
ЗАГРУЗКА САХАРА И БЫСТРОРАСТВОРИМЫХ ПРОДУКТОВ.....	стр.8	GSM	стр.31
ДЕЗИНФЕКЦИЯ СМЕШИВАТЕЛЕЙ И КОНТУРОВ ПОДАЧИ ПИЩЕВЫХ ПРОДУКТОВ	стр.8	Техническое обслуживание ..	стр.332
ОЧИСТКА САХАРНОГО ДОЗАТОРА	стр.9	ВВЕДЕНИЕ	стр.32
ПЕРИОД. ОЧИСТКА КОФЕЙНОЙ ЕМКОСТИ	стр.9	ОБСЛУЖИВАНИЕ МОДУЛЯ ЭСПРЕССО.....	стр.32
ДЕЙСТВИЯ ПОСЛЕ ПРОСТОЯ	стр.9	ОЧИСТКА УСТРОЙСТВА ВЫДАЧИ	стр.33
УСТАНОВКА.....	стр.10	ПЕРИОДИЧЕСКАЯ ОЧИСТКА	стр.33
РАСПАКОВКА ТОРГОВОГО АВТОМАТА	стр.10	ФУНКЦИИ ПЕЧАТНЫХ ПЛАТ И ЛАМП-ИНДИКАТОРОВ	стр.34
ВСТАВКА ТАБЛИЧЕК ПРОДУКТОВ.....	стр.10	БЛОК УПРАВЛЕНИЯ.....	стр.34
ПОДСОЕДИНЕНИЕ АВТОМАТА К ВОДОПРОВОДУ	стр.11	БЛОК УПРАВЛЕНИЯ КОТЛОМ	стр.35
СМЯГЧИТЕЛЬ ВОДЫ	стр.11	ЦПУ.....	стр.35
ПОДКЛЮЧЕНИЕ ЭЛЕКТРОПИТАНИЯ.....	стр.12	КОНФИГУРАЦИЯ ПЛАТ	стр.36
УСТАНОВКА ПЛАТЕЖНОЙ СИСТЕМЫ.....	стр.12	ОБНОВЛЕНИЕ ПО	стр.36
ЗАПОЛНЕНИЕ СИСТЕМЫ ПОДАЧИ ВОДЫ	стр.12	ГИДРОСИСТЕМА.....	стр.37
УСТАНОВКА В ГРУППЕ АВТОМАТОВ	стр.12	СВОДНОЕ ДЕРЕВО МЕНЮ	стр.39
РАБОТА КОФЕЙНОГО МОДУЛЯ.....	стр.13	СХЕМА СОЕДИНЕНИЙ.....	стр.47
ЦИКЛ ВЫДАЧИ КОФЕ	стр.13		
ПРОВЕРКА И РЕГУЛ. НАСТРОЕК АВТОМАТА	стр.13		
СТАНДАРТНЫЕ НАСТРОЙКИ	стр.14		
РЕГУЛИРОВКА ОБЪЕМА КАМЕРЫ ВАРКИ	стр.14		
РЕГУЛИРОВКА СТЕПЕНИ ПОМОЛА.....	стр.14		
РЕГУЛИРОВКА ПОРЦИИ КОФЕ	стр.14		
УПРАВЛЕНИЕ ТЕМПЕРАТУРОЙ ВОДЫ.....	стр.14		

Введение

Настоящая техническая документация входит в комплект поставки данного торгового автомата и должна всегда прилагаться к нему при перемещении или смене владельца, чтобы к ней могли обращаться различные пользователи.

Перед началом установки и использования автомата, необходимо сначала внимательно прочитать и изучить инструкции, изложенные в данном руководстве, поскольку в них содержится важная информация по безопасной установке, инструкции по эксплуатации и обслуживанию.

Данное руководство разделено на три части.

В первой главе описываются загрузочные и обычные операции, проводимые в отсеках автомата, доступ к которым можно просто получить с помощью дверного ключа, без использования других инструментов.

Во второй главе приведены инструкции по правильной установке и вся информация, необходимая для оптимального использования автомата.

В третьей главе описываются операции по обслуживанию, включающие в себя использование инструментов для доступа к потенциально опасным зонам.

Операции, описанные во второй и третьей главах, должны производиться только обученным персоналом, имеющим специальные знания о работе автомата с точки зрения мер электробезопасности и охраны здоровья.

ИДЕНТИФИКАЦИЯ АВТОМАТА И ЕГО ХАРАКТЕРИСТИКИ

Каждому автомату определен серийный номер, указанный на паспортной табличке, прикрепленной к внутренней стороне корпуса с правой стороны.

Производителем признается только данная табличка (см. рисунок ниже), поскольку она содержит всю техническую информацию, предоставляемую производителем. Также она помогает при выборе запасных частей.

В СЛУЧАЕ НЕИСПРАВНОСТИ

В большинстве случаев любые технические проблемы устраняются с помощью небольшого ремонта, однако прежде чем обращаться к производителю, рекомендуется внимательно прочитать данное руководство.

При возникновении серьезных повреждений или неисправностей следует обращаться к производителю: N&W GLOBAL VENDING S.p.A.

Via Roma 24
24030 Valbrembo (Вальбрембо)
Италия – Тел.: +39-035606111

или к уполномоченному представителю производителя:

ООО "НВ Глобал Вендинг"
Олимпийский проспект 29/2, г. Мытищи
Московская область, 141006 - Россия
www.nwglobalvending.com.ru
Тел.: + 7 495 926 07 14

ТРАНСПОРТИРОВКА И ХРАНЕНИЕ

Чтобы предотвратить повреждение автомата, при погрузке и выгрузке торгового автомата необходимо предпринимать особые меры предосторожности. Для подъема автомата можно использовать ручной или механический вилочный погрузчик; вилы подъемника должны заводиться под аппарат с той стороны, которая указана символом на картонной упаковке.

Запрещается:

- переворачивать автомат;
- перетаскивать его с помощью веревок или аналогичных приспособлений;
- поднимать торговый автомат за его боковые стороны;
- поднимать автомат с помощью канатов или веревок;
- трясти автомат и (или) упаковку.

Автомат следует хранить в сухом помещении с температурой от 0°C до 40°C. Не допускается установка автоматов друг на друга; автомат всегда должен стоять вертикально, как указано стрелками на упаковке.



Рис.1

РАЗМЕЩЕНИЕ ТОРГОВОГО АВТОМАТА

Автомат не предназначен для установки на улице. Необходимо установить его в сухом помещении, где температура колеблется в пределах от 2°C до 32°C и не используются потоки воды для мытья и чистки (например, в больших кухнях и т.д.). Автомат необходимо установить вплотную к стене таким образом, чтобы расстояние до задней панели было не менее 4см, что обеспечит необходимую вентиляцию. Автомат нельзя накрывать тканью и т.п.

Автомат необходимо установить на поверхности с уклоном не более 2°.

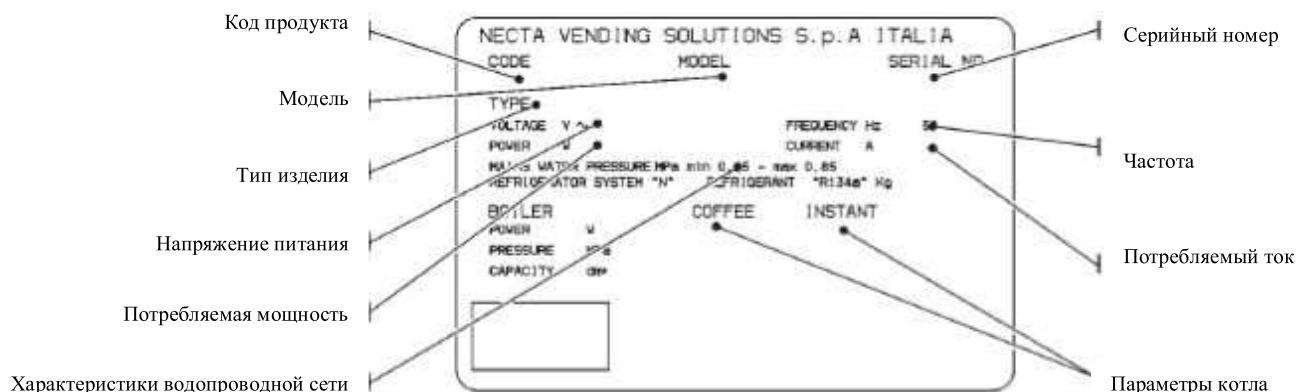
При необходимости обеспечьте необходимое выравнивание посредством регулируемых ножек (см.Рис.12).

Важное примечание по установке!

Установка торгового автомата и его дальнейшее обслуживание должны выполняться только квалифицированным персоналом, обученным обслуживанию установки в соответствии с установленными стандартами.

Автомат поставляется без системы оплаты, следовательно, установщик данной системы несет ответственность за любое повреждение автомата, вызванное этой установкой, а также за ущерб, нанесенный людям, предметам в результате неправильной установки.

Целостность установки и соответствие ее стандартам должна проверяться, по крайней мере, один раз в год квалифицированным персоналом.

Все упаковочные материалы должны быть утилизированы с соблюдением условий безопасности для окружающей среды.

МЕРЫ ПРЕДОСТОРОЖНОСТИ ПРИ ЭКСПЛУАТАЦИИ УСТАНОВКИ

Следующие меры предосторожности обеспечат защиту окружающей среды:

- При чистке установки используйте биоразлагаемые продукты;
- Производите утилизацию упаковки и контейнеров, используемых для отгрузки и очистки установки соответствующим образом;
- Выключайте установку на периоды простоев для экономии энергии.

ПРЕДУПРЕЖДЕНИЯ ПО УТИЛИЗАЦИИ

При утилизации установки должны строго соблюдаться требования действующего законодательства в области охраны окружающей среды. А именно:

- Утилизация металлических и пластмассовых деталей и т.п. должна производиться в предназначенных для этого местах;
- Утилизация изолирующих материалов должна производиться компетентными организациями.

ТЕХНИЧЕСКИЕ ХАРАКТЕРИСТИКИ

Высота	1830мм
Ширина	540мм
Глубина	650мм
Полная глубина с открытой дверцей	1120мм
Вес	126кг



Рис.2

Напряжение питания	230 В переменного тока
Частота источника питания	50Гц
Установленная мощность	1800Вт
Потребляемая мощность ламп	15Вт

ДОЗАТОР ДЛЯ ЧАШЕК

Подходит для чашек диаметром 70-71мм, с приблизительной емкостью 620 чашек.

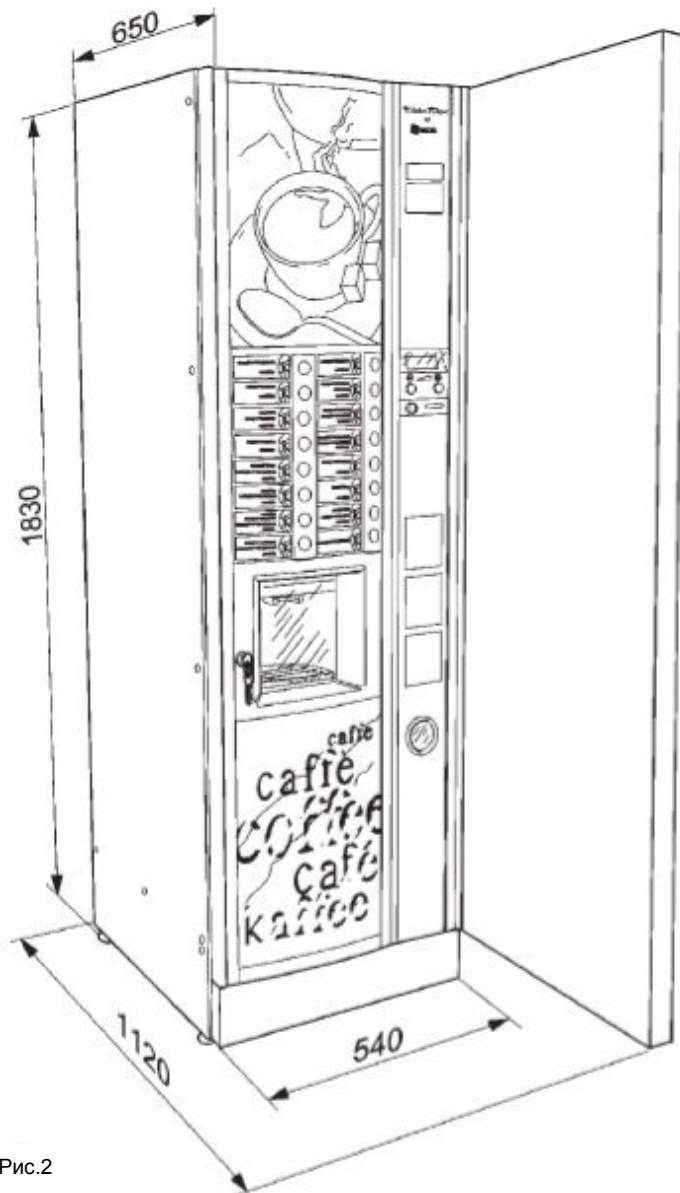
ПЛАТЕЖНАЯ СИСТЕМА

Установка поставляется с подготовленной электрической разводкой для подключения систем, работающих по протоколам Executive, BDV и MDB, а также для установки контрольных устройств питанием ±24В. Около механизма монетоприемника подготовлено пространство для установки (дополнительной) одной из наиболее широко распространенных платежных систем.

ОТПУСКНЫЕ ЦЕНЫ

Можно устанавливать различные программируемые цены для каждого варианта выбора.

При стандартной настройке для всех вариантов установлены одинаковые отпускные цены.

МОНЕТОПРИЕМНИК

Сделан из листового железа с гальванизированным покрытием. Кожух и замок доступны как принадлежности.

ПОДАЧА ВОДЫ

Подача от водопроводной сети, давление от 0,05 до 0,85 МПа (0,5÷ 8,5 бар).

Программное обеспечение установки настроено на подачу воды из внутренней емкости (дополнительный комплект).

ДОСТУПНЫЕ ПАРАМЕТРЫ РЕГУЛИРОВАНИЯ

Эспрессо: степень помола, дозировка кофе и объема воды.
Растворимый кофе: рассчитанные объемы кофе, добавок и воды.

Температура:

Настраивается в программном обеспечении.

КОНТРОЛИРУЕМЫЕ ПАРАМЕТРЫ

- Наличие чашек,
- Наличие воды,
- Наличие кофе,
- Положение кофейной емкости,
- Опустошение водяной емкости,
- Достижение рабочей температуры,
- Положение управляемых распределительных кранов

ПРЕДОХРАНИТЕЛЬНЫЕ УСТРОЙСТВА

- Дверной выключатель,
- Термостат предохранения проточного котла, с ручным сбросом
- Контроль воздушных пробок в потоке воды,
- Электромагнитный клапан переполнения,
- Поплавок для контроля переполнения емкости жидких отходов,
- Датчик контроля короткого замыкания/неисправности проточного котла,
- Защита с выдержкой времени для:
 - Насоса,
 - Редукторного привода кофейного модуля,
 - Распределителя кофе,
 - Кофемолки,
 - Привода перемещения стопки с чашками.
- Защита от перегрева для:
 - Дозаторов,
 - Редукторного привода кофейного модуля
 - Выпускных магнитов
 - Насоса,
 - Мешалок,
 - Двигателя кофемолки.
- Плавкие предохранители для:
 - Трансформатора блока питания монетоприемника и считывателя электронных карт (первичные и вторичные обмотки).

ЕМКОСТЬ КОНТЕЙНЕРОВ

Кофейные зерна	3,2кг
Ложечки	≈550шт
Чашки	≈620шт

В зависимости от модели возможна установка 3,5 или 11-литровой емкости, либо двух контейнеров с отделениями для добавок. Количество данных продуктов указаны в следующей таблице:

Объем контейнера, л	Отделения			
	4,5	11	3,5	7
Раств.кофе, кг	1,2		0,9	1,8
Молоко, кг	1,3	3,2	1,0	2,0
Шоколад, кг	3,1	7,5	2,4	4,8
Сахар, кг	4,2		3,3	6,6
Лимонный чай, кг	4,3		3,4	6,8

Фактическое количество продуктов может отличаться от указанного из-за различной плотности продуктов.

ПОТРЕБЛЯЕМАЯ МОЩНОСТЬ

Потребляемая автоматом мощность зависит от множества факторов, например, температуры и уровня вентиляции в комнате, где он установлен, температуры подаваемой воды и котла и т.д..

При температуре окружающего воздуха 22° С потребляемая мощность следующая:

	Эспрессо	Растворимый
Общий объем 30 порций	1,26л	1,22л
Средняя температура напитка	81,2°С	73,7°С
Потребляемая мощность		
Для достижения рабочей температуры	51,71Вт/ч	174 Вт/ч
24-часовой простой	2405Вт/ч	2130Вт/ч
30 порций/ч	231,7Вт/ч	168,5Вт/ч

Данные расходы энергии вычислены из среднестатистических данных и указаны только в качестве ориентировочных параметров.

ЗАМОК СО СМЕННЫМ СЕКРЕТОМ

Рис.3

Некоторые модели кофейных автоматов могут быть оснащены замком со сменным секретом.

Замок укомплектован одним ключом серебристого цвета со стандартным секретом для операций открытия-закрытия.

Замок может быть доставлен с дополнительным набором, позволяющим изменять секрет.

В набор входят ключ изменения (черный) для стандартного (текущего) секрета, а также ключ изменения с новым секретом (золотой) и рабочие (серебряные) ключи.

Наборы ключей изменения и рабочих ключей для других секретов могут поставляться по желанию Заказчика.

Дополнительные наборы рабочих ключей с указанием на них комбинаций могут быть заказаны дополнительно.

В основном, используется только рабочий ключ (серебряный), в то время как ключи смены секрета могут использоваться в качестве запасных.

Не используйте ключ смены для открывания, так как это может повредить замок.

Для изменения комбинации действуйте следующим образом:

- Откройте дверцу автомата для исключения вращения.
- Немного смажьте замок изнутри специальным спреем.
- Вставьте действующий ключ смены (черный) и поверните его в новую позицию (особая метка на 120°).
- Удалите ключ с текущими комбинациями и вставьте ключ с новыми (золотой).
- Поверните ключ в положение «закрыто» (0°) и выньте ключ смены.

Замок теперь имеет новый секрет.

Ключи со старым секретом не могут использоваться в случае перехода на новые.

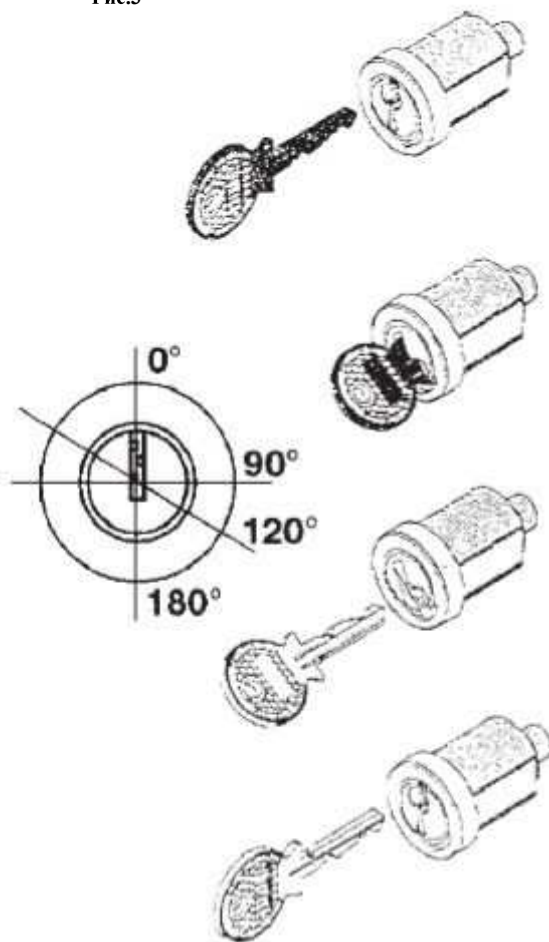

ВСПОМОГАТЕЛЬНОЕ ОБОРУДОВАНИЕ

Широкий ассортимент дополнительного оборудования может быть поставлен к автомату для изменения его производительности:

Установочные комплекты поставляются вместе с собственными руководствами по установке и проверке, которые необходимо внимательно изучить для обеспечения безопасной эксплуатации кофейного автомата.

Установка и последующие испытания должны производиться только обученным персоналом, имеющим специальные знания о работе автомата с точки зрения мер электробезопасности и охраны здоровья.

1. В случае неисправностей

В большинстве случаев любые технические проблемы исправляются с помощью незначительных операций по ремонту. Прежде чем обратиться к производителю, мы рекомендуем внимательно ознакомиться с данным руководством по эксплуатации аппарата.

В случае серьезного сбоя или неполадки в работе аппарата необходимо обратиться в сервисную службу продавца или связаться с уполномоченным представителем производителя:

ООО "НВ Глобал Вендинг"

Олимпийский проспект 29/2, г. Мытищи

Московская область, 141006 - Россия

www.nwglobalvending.com.ru

Телефон + 7 495 926 07 14

2. При соответствующем уходе и обслуживании аппарата срок службы составляет минимум 7 (семь) лет.

3. Дата изготовления аппарата указана на внутренней наклейке.

4. Условия продажи: ВСЕ новые аппараты, реализуемые на территории Таможенного союза (ЕАС), реализуются ТОЛЬКО авторизованными дилерами или по контракту с ООО "НВ Глобал Вендинг", Россия.

5. Аппарат модели Kikko Max позволяет конечному пользователю аппарата приготовить кофейные напитки из натуральных зерен, напитки из растворимых ингредиентов, а также сочетания кофейных напитков с напитками из растворимых ингредиентов.

ЗАГРУЗКА И ЧИСТКА

Автомат не предназначен для установки на улице. Необходимо установить его в сухом помещении, где температура колеблется в пределах от 2°C до 32°C и не используются потоки воды для мытья и чистки (например, в больших кухнях и т.д.).

ДВЕРНОЙ ВЫКЛЮЧАТЕЛЬ

При открытии двери специальный выключатель отключает питание электросистем кофейного автомата, что позволяет безопасно производить операции загрузки, повседневной чистки.

Все операции, производимые с открытой дверью должны проводиться ТОЛЬКО квалифицированным персоналом, знающим о потенциальных рисках, возникающих в результате данных действий.

ЧИСТКА И ДЕЗИНФЕКЦИЯ

Согласно действующим правилам и нормам безопасности и гигиене труда, оператор является ответственным за соблюдение гигиенического состояния материалов, взаимодействующих с пищевыми продуктами, поэтому он должен производить обслуживание установки таким образом, чтобы исключить образование бактерий.

При установке, гидравлические контуры и детали, взаимодействующие с пищевыми продуктами, должны быть полностью продезинфицированы для удаления бактерий, попавших туда во время хранения.

Для чистки желательно использовать специализированные чистящие вещества, а также подвергнуть обработке поверхности, не взаимодействующие с пищевыми продуктами.

Некоторые детали автомата могут быть повреждены в результате использования концентрированных чистящих средств.

Производитель не несет ответственности за ущерб, причиненный несоблюдением вышеупомянутых инструкций или при использовании концентрированных или ядовитых химических веществ.

Перед началом любого технического обслуживания, требующего отсоединения узлов установки, автомат должен быть обязательно отключен.



Рис.4

- 1 – Контейнер для жидких отходов
- 2 – Отделение для выдачи продукта
- 3 – Выдвижная полка с рычажным механизмом
- 4 – Блок заваривания кофе
- 5 – Дверной выключатель
- 6 – Отделение для чашек
- 7 – Отделение для ложечек
- 8 – Отделение для кофе
- 9 – Контейнер для добавок
- 10 – Смешиватели быстрорастворимых продуктов
- 11 – Сервисные кнопки

ИСПОЛЬЗОВАНИЕ ТОРГОВЫХ АВТОМАТОВ ДЛЯ ГОРЯЧИХ НАПИТКОВ В ОТКРЫТЫХ ЕМКОСТЯХ (напр.: пластмассовых, керамических чашки, кружках)

Автоматы по продаже напитков в открытых емкостях должны использоваться только для продажи и выдачи напитков, полученных в процессе:

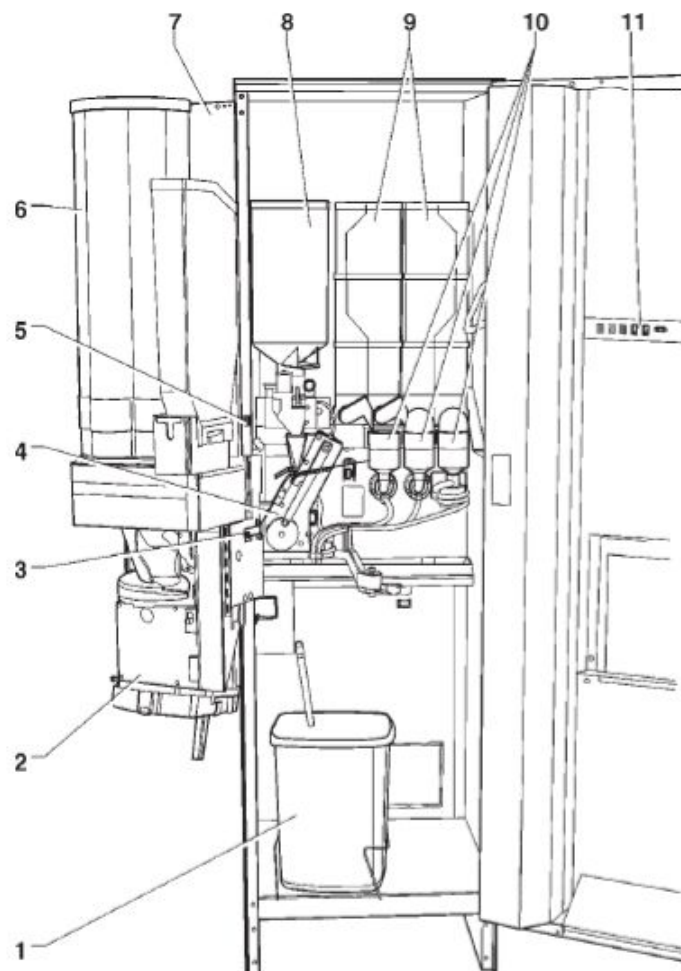
- заваривания кофе и чая
- растворения быстрорастворимых и сублимированных продуктов.

Эти продукты должны быть признаны производителем, как «пригодные для продажи через торговые автоматы» в открытых емкостях.

Добавленные продукты должны быть немедленно использованы. Их ни в коем случае нельзя сохранять и (или) упаковывать для использования в дальнейшем.

Любое другое использование не допускается и считается потенциально опасным.

УПРАВЛЕНИЕ И ИНФОРМАЦИЯ

Пользовательские кнопки управления и информация располагаются на внешней стороне дверцы (см. рис. 5).

Бирки с меню выбора продуктов и инструкциями пользования установкой должны быть установлены во время монтажных работ.



Рис.5

- 1 – Отделение для выдачи продуктов
- 2 – Замок
- 3 – Меню выбора продуктов
- 4 – Табличка с инструкциями
- 5 – Пространство для платежных систем
- 6 – ЖК-монитор (4x20 символов)
- 7 – Выбор сахара
- 8 – Отверстие для возврата монет
- 9 – Поле для информационных сообщений пользователю
- 10 – Створка отделения для возврата монет

Кнопка программирования, служащая для доступа к функциям настройки автомата, расположена с правой стороны монетоприемника.

УРОВЕНЬ ШУМА

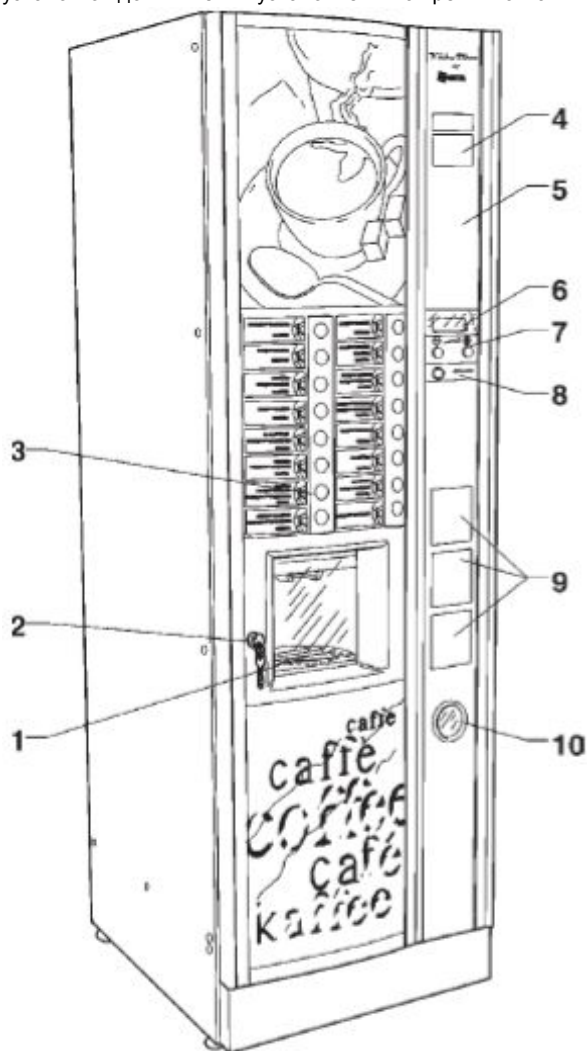
Эквивалентный взвешенный уровень непрерывного звукового давления – ниже 70 дБ.

ЗАГРУЗКА ЧАШЕК

При первой загрузке чашек (то есть при пустом отделении для чашек) следует проделать следующее:

- Отсоединить питание от автомата,
- Поверните полку, удерживаемую предохранительным магнитом, до предела наружу,
- Снимите крышку отделения для чашек,
- Поместите в него стопку с чашками без одной, совпадающей с уровнем отделения выдачи,
- Включите установку и заполненная колонка будет перемещена к устройству выдачи продуктов,
- Заполните пустую колонку,
- достаньте одну или несколько чашек с помощью специальной кнопки и закройте кожух.

Полка устройства выдачи продукта имеет спаренное соединение, облегчающее доступ к системе выдачи, особенно в тех случаях, когда автомат установлен в корпусе.



Рис.6

- 1 – Поворотный кронштейн
- 2 – Поворотный рычаг выключения
- 3 – Прижимаемый магнит для створки
- 4 – Настраиваемая направляющая для лоточек
- 5 – Крышка
- 6 – Отделение для чашек
- 7 – Отделение для лоточек
- 8 – Кнопка выпуска чашки

ЗАГРУЗКА КОФЕ

Снимите крышку и заполните отделение кофе, убедившись в том, что заслонка полностью открыта (см.Рис.7).

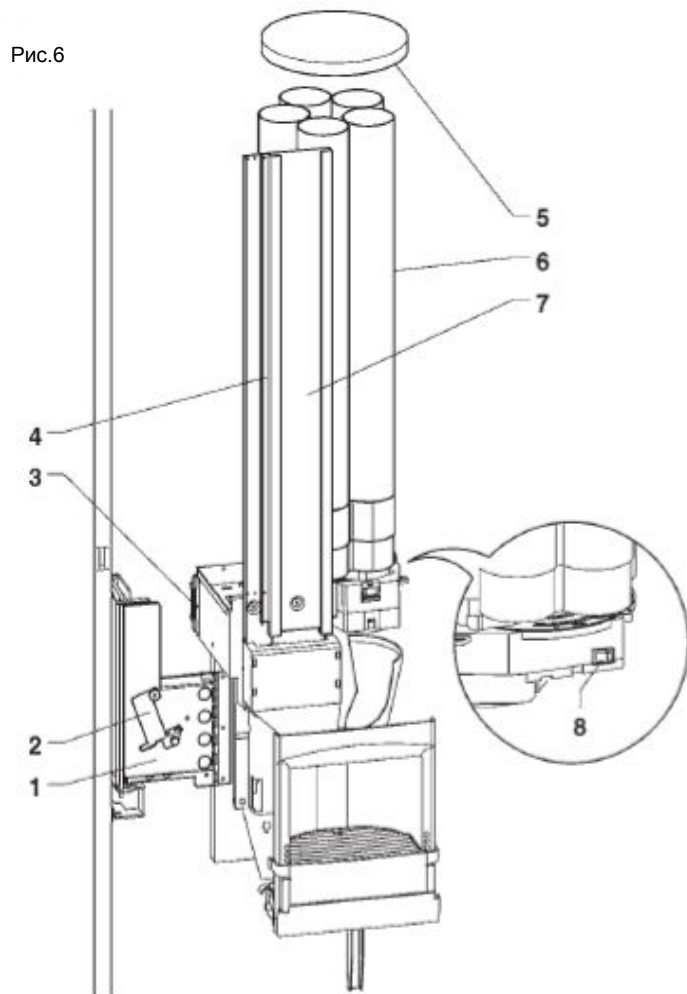

Рис.7

- 1 - Крышка
- 2 – Отделение для кофе
- 3 - Заслонка

ЗАГРУЗКА САХАРА И БЫСТРОРАСТВОРИМЫХ ПРОДУКТОВ

Самоклеющиеся таблички для указания наименования продукта прилагаются к каждому контейнеру. После подъема крышки заполните отделения соответствующими продуктами, стараясь не повредить упаковку. Убедитесь в отсутствии комков продуктов.

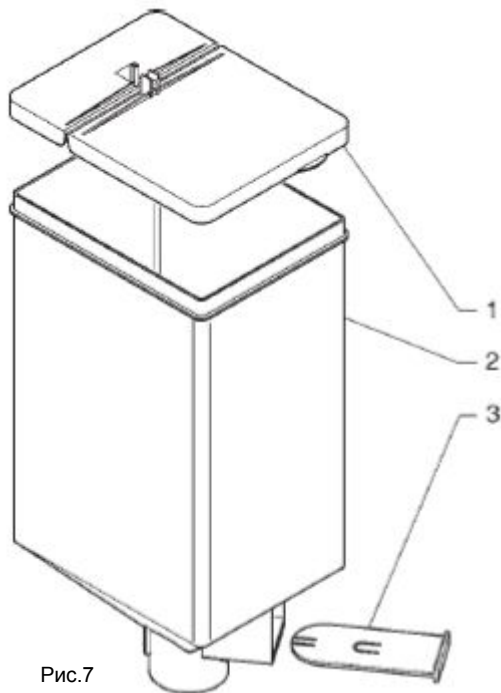
ДЕЗИНФЕКЦИЯ СМЕШИВАТЕЛЕЙ И КОНТУРОВ ПОДАЧИ ПИЩЕВЫХ ПРОДУКТОВ

При монтаже автомата и, по крайней мере, один раз в неделю или чаще, в зависимости от условий эксплуатации установки и качества водопроводной воды, смесиватели и контуры подачи должны быть полностью продезинфицированы (очищены и обеззаражены) для соблюдения гигиенических норм для представляемых продуктов.

Узлы, подлежащие дезинфекции:

- Отделения для порошков, смесиватель и контур подачи растворимых напитков,
- Трубки и сопла подачи,
- Желоб для сахара,
- Отделение подачи продукта,
- Отсоедините воронки подачи порошковых продуктов, воды, контейнеры для хранения сыпучих продуктов, колеса для смесивателей (см.Рис.8).

Рис.8

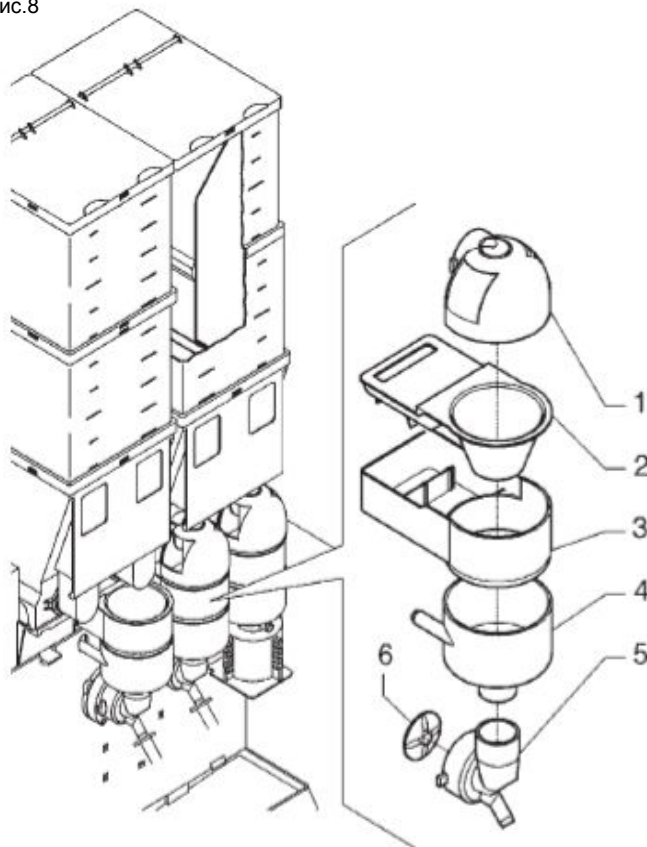

- 1 – Дозатор порошка
- 2 – Воронка для порошка
- 3 –Блок для сбора порошка
- 4 –Воронка для воды
- 5 – Дозатор смесивателя
- 6 – Лопасть смесивателя

- Для снятия колес просто придержите пальцем диск, установленный на валу смесивателя.

Рис.9

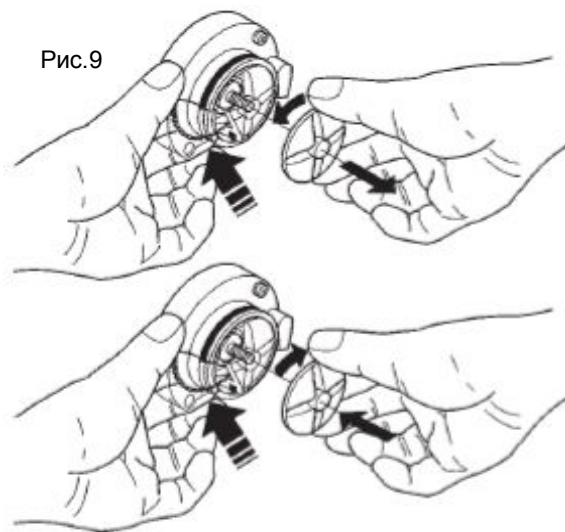

- Вымойте все части моющим средством (используйте дозировку, указанную производителем), убедившись, что все видимые остатки продуктов и налет механически удалены, при необходимости используйте щетку.

Рис.10

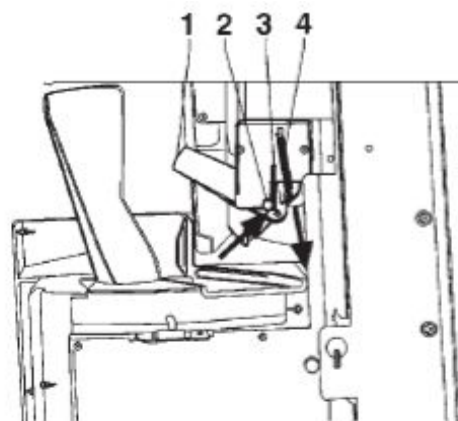

Дезинфекция должна производиться при помощи обеззараживающих средств.

- Погрузите все детали примерно на 20 мин в контейнер с предварительно приготовленным обеззараживающим средством.
- Установите на место дозаторы и водяные воронки,
- Установите на место емкости и воронки для порошка после их ополаскивания и высыхания.

После установки всех деталей необходимо выполнить следующие операции:

- Войдите в режим «Фильтр» для чистки смешивателей (см. соответствующий параграф) и добавьте несколько капель дезинфицирующего вещества в разные воронки.
- После дезинфекции тщательно промойте все детали для обеспечения удаления остатков моющих средств.

ОЧИСТКА РАСПРЕДЕЛИТЕЛЯ САХАРА

Для моделей с порционной подачей сахара прямо в чашку, система распределения сахара должна периодически очищаться с использованием горячей воды (см. рис.10) следующим образом:

- Освободите возвратную пружину;
- Поднимите гибкий рычаг для освобождения стопора;
- Удалите стопор и желоб для сахара,
- Тщательно промойте его и высушите,
- После очистки заново установите все детали в обратном порядке.

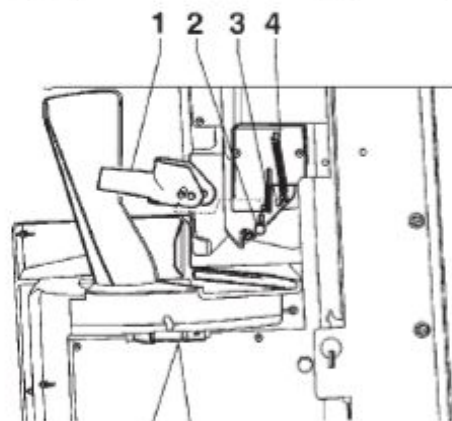

- 1 – Желоб подачи сахара
- 2 - Стопор
- 3 - Гибкий рычаг
- 4 – Возвратная пружина
- 5 – Желоб для чашек
- 6 – Рычаг отпускания желоба для чашек
- 7 – Зажим расположения желоба.

ПЕРИОДИЧЕСКАЯ ОЧИСТКА ЕМКОСТИ ДЛЯ КОФЕ

Каждый раз перед заполнением емкости или, по крайней мере, один раз в неделю, необходимо удалять все остатки порошка с внешних деталей емкости для кофе, особенно из воронки для кофе.

ПРИОСТАНОВКА РАБОТЫ

Если по каким-то причинам машина выключается на период, превышающий срок годности продуктов, необходимо выполнить следующее:

- Полностью опустошить емкости, тщательно вымыть их моющими средствами, используемыми при очистке смешивателей.
- Полностью опустошить дозатор кофемолки через механизм подачи кофе, пока не будет подан сигнал об опустошении.
- Полностью опустошите котел и воздушный выключатель, ослабив зажим на специальном шланге.

Глава 2 УСТАНОВКА

Установка и последующие операции по техническому обслуживанию должны выполняться при **включенной установке** квалифицированным персоналом, обученным правильной работе с данной машиной и знающим о существующих возможных рисках.

Для подачи питания к установке при открытой двери просто вставьте специальный ключ в отверстие (см. рис.11).

Дверь можно закрыть, только убрав желтый ключ из дверного выключателя и опустив верхнюю панель машины.

Машина должна быть установлена в сухом помещении с температурой воздуха 2±32°С.

При установке гидравлического контура и узлов, контактирующих с пищевыми продуктами, необходимо их тщательно продезинфицировать, чтобы удалить любые бактерии, которые могли попасть в них во время хранения.



Рис.11

- 1 – Дверной выключатель
- 2 – Разъем питания (230В~ макс.2 А)
- 3 – Плавкие предохранители сети
- 4 – Кнопка доступа к программированию
- 5 – Кнопка промывки смесителя
- 6 – Последовательный порт RS232

ДВЕРНОЙ ВЫКЛЮЧАТЕЛЬ

При открытии двери специальный микропереключатель разрывает питание электрических систем автомата.

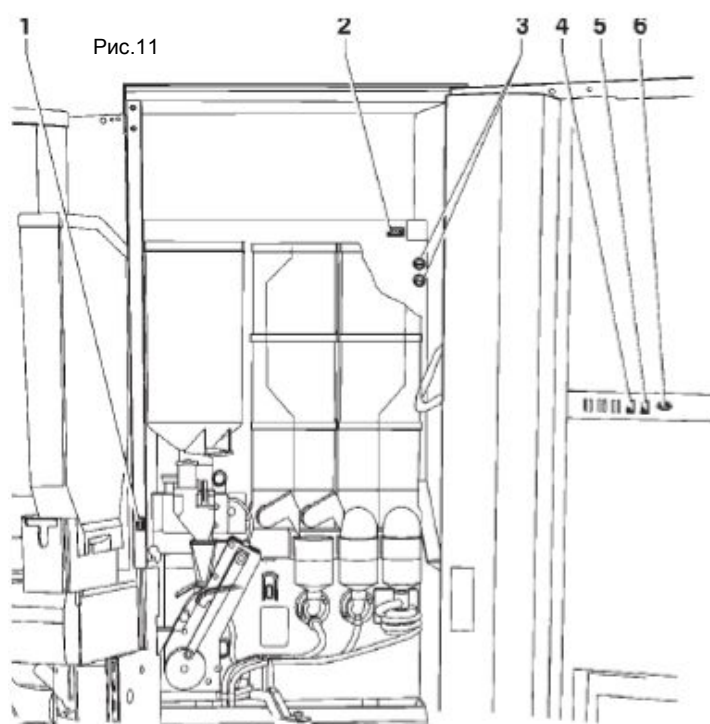
Для подачи питания при открытой двери необходимо просто вставить специальный ключ в отверстие (см. рис.11).

При открытой двери отсутствует доступ к узлам, находящимся под напряжением. Единственными запитанными узлами остаются защищенные кожухами и снабженные табличками «Disconnect the power before removing the protective cover» («Отключить питание перед снятием защитной крышки»).

Прежде чем снять эти крышки необходимо отсоединить шнур питания от розетки.

Дверь можно закрыть только после удаления ключа из дверного выключателя.

РАСПАКОВКА ТОРГОВОГО АВТОМАТА

После снятия упаковки убедитесь в том, что автомат не поврежден.

В случае возникновения подозрений, не используйте установку.

Никакие элементы упаковки (например, полиэтиленовые пакеты, пенополистирол, гвозди и т.д.) нельзя оставлять в доступных для детей местах, так как они опасны для них.

Упаковку следует выкинуть в специальные контейнеры, а пригодные для вторичной переработки материалы должны быть переработаны специализированными организациями.

Важное замечание!!

Установка должна быть установлена с уклоном не более 2°.

При необходимости, обеспечьте необходимое выравнивание при помощи регулируемых ножек (см. рис.12).



Рис.12

- 1 – Регулируемая ножка

ВСТАВКА ТАБЛИЧЕК ПРОДУКТОВ

Отвинтите винты крепления и снимите крышку.

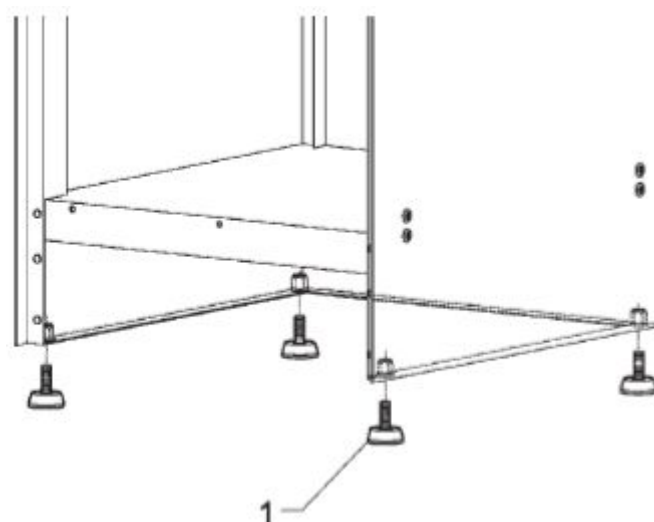
Таблички с наименованиями продуктов должны быть вставлены в соответствующие отделения (см. рис.13).

В зависимости от модели, некоторые кнопки могут быть не задействованы (обратитесь к таблице выбора дозировки).

Автомат комплектуется также самоклеящимися метками, которые можно наклеить на емкости для продуктов (обратитесь к таблице выбора дозировки).



Рис.13

ПОДКЛЮЧЕНИЕ АВТОМАТА К ВОДОПРОВОДНОЙ СЕТИ

Машина должна быть подключена к водопроводу с питьевой водой в соответствии с законодательством страны, в которой она устанавливается.

Давление воды должно быть в пределах от 0,05 до 0,85 МПа (0,5+8,5бар).

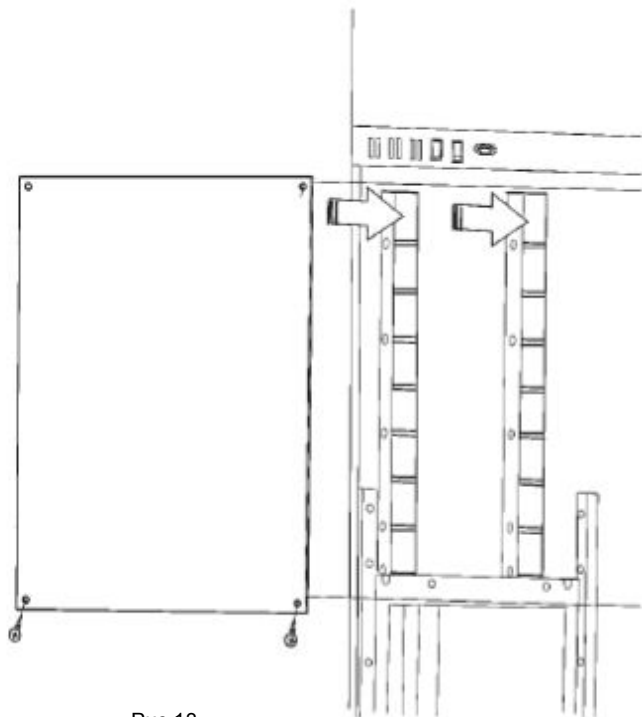
Спустите немного воды из системы, чтобы она стала прозрачной и не имела примесей.

Используйте шланг, рассчитанный на давление в водопроводной сети и подходящий для работы с пищевыми продуктами (мин. Внутренний диаметр – 6 мм) для подключения к впускному патрубку (3/4" газ.) электромагнитного клапана впуска воды (см. рис. 14).



Рис.14

- 1 – Шланг впуска воды (3/4" газ.)
- 2 – Шланг водоснабжения
- 3 – Переливной шланг

Рекомендуется установить кран снаружи машины в легкодоступном месте.

УСТРОЙСТВО ПЕРЕПОЛНЕНИЯ

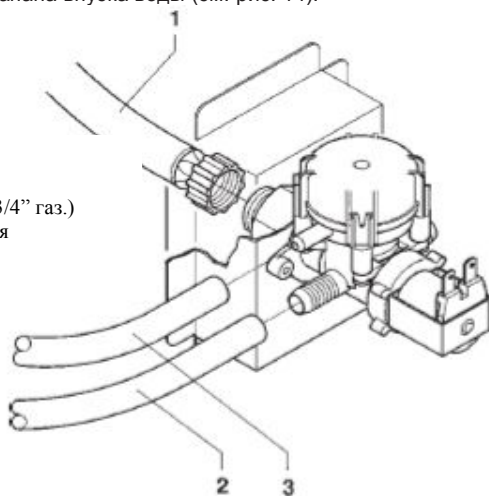
Электромагнитный клапан впуска воды (см.рис.14) оборудован устройством переполнения, которое механически перекрывает подачу воды при возникновении неисправности электромагнитного клапана или устройства контроля уровня воды в котле.

Для восстановления нормального функционирования действуйте следующим образом:

- Отключите электропитание от машины,
- Слейте воду из шланга переполнения,
- Перекройте подачу воды в машину при помощи крана снаружи установки,
- Ослабьте гайку, фиксирующую питающий шланг электромагнитного клапана, выпустив избыточное давление водопровода и заверните ее снова (Рис. 14).
- Откройте кран и включите машину.

СМЯГЧИТЕЛЬ ВОДЫ

Машина поставляется без смягчителя воды.

В случае использования жесткой воды возможна установка смягчителя воды.

Смягчитель воды, доступный в качестве дополнительного оборудования, должен заменяться или обновляться в соответствии с инструкциями изготовителя.

ПОДКЛЮЧЕНИЕ К ИСТОЧНИКУ ПИТАНИЯ

Автомат разработан для работы с однофазным напряжением ~230В и защищен плавкими предохранителями 15А.

Перед установлением соединения убедитесь в том, что номинальные характеристики соответствуют характеристикам сети, в особенности:

- сетевое напряжение должно быть в пределах, рекомендуемых для точек подсоединения,
- Сетевой выключатель должен соответствовать требуемой пиковой нагрузке и, в то же время, гарантировать правильное омниполярное отключение от сети с зазором при размыкании контактов не менее 3 мм.

Выключатель, розетка питания и вилка должны располагаться в легкодоступном месте.

Электробезопасность установки обеспечивается только при правильном заземлении согласно требованиям стандартов электробезопасности.

Это основное требование к электробезопасности должно быть обязательно соблюдено, при возникновении сомнений проверено квалифицированным электротехническим персоналом.

Кабель электропитания данного типа имеет неподвижный штепсель. Замена силового кабеля (смотрите рис. 15) должна осуществляться только обученным квалифицированным персоналом, с использованием кабелей типа HO5 RN-F, или HO5 V V-F, или H07 RN-F с сечением 3x1-1,5мм².

Рис.15

- 1 – откидная крышка
- 2 – кабельный зажим
- 3 – шнур электропитания

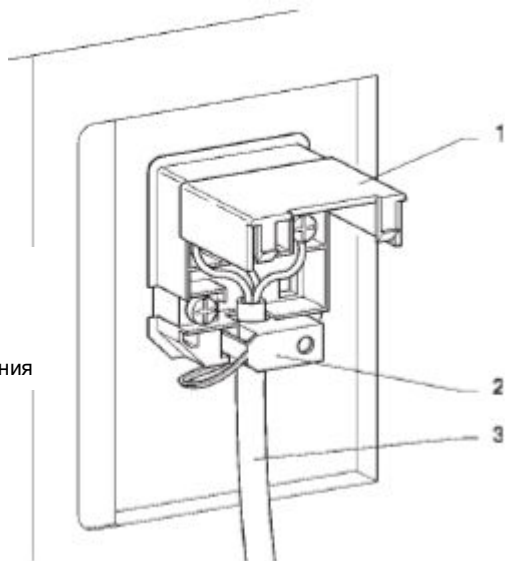

Не используйте адаптеры, тройники и/или удлинители. ПРОИЗВОДИТЕЛЬ НЕ НЕСЕТ ОТВЕТСТВЕННОСТИ ЗА УЩЕРБ, ВЫЗВАННЫЙ НЕСОБЛЮДЕНИЕМ ОПИСАННЫХ ВЫШЕ МЕР ПРЕДОСТОРОЖНОСТИ.

УСТАНОВКА ПЛАТЕЖНОЙ СИСТЕМЫ

Машина поставляется без платежной системы, поэтому установщик данной системы несет персональную ответственность за ущерб, нанесенный автомату, имуществу или людям, вызванный неправильной установкой.

Устанавливайте монетоприемник в зависимости от используемого типа, обратив внимание на:

- Закрепите монетоприемник на опоре, выбрав наиболее подходящие для крепления отверстия,
- Откройте опору панели, отвернув два крепежных винта,
- Ослабьте крепежный винт и отрегулируйте положение спуск щели для монет относительно отверстия монетоприемника,
- Ослабьте крепежные винты и отрегулируйте рычаг возврата монет.

ЗАПОЛНЕНИЕ СИСТЕМЫ ПОДАЧИ ВОДЫ

Если воздушный выключатель будет сигнализировать об отсутствии воды более 10 секунд после включения машины, то автоматически запустится цикл установки, а именно:

- Во время цикла на экране монитора будет отображаться надпись «INSTALLATION» («УСТАНОВКА»),
- Воздушный выключатель и проточный котел заполнятся,
- (для моделей с возможностью приготовления эспрессо) электромагнитный клапан для кофе открывается, чтобы воздух из котла мог выйти, в котел поступает 800см³.



Рис.16

- 1 – Последовательный порт RS-232
- 2 – Кнопка промывки
- 3 – Кнопка программирования
- 4 – Панель ЦП
- 5 – Карта монитора
- 6 – Желоб для монет
- 7 – Рычаг возврата монеты
- 8 – Счетчик выборов
- 9 – Зажим опоры панели

ОБРАТИТЕ ВНИМАНИЕ: Если во время цикла установки вода не будет поступать, автомат заблокируется до начала подачи воды или его отключения.

Данная операция должна проводиться вручную с использованием функции из меню «test» («проверка») в режиме «Technician» («Техник»), если установлен набор для водоснабжения от встроенной емкости (дополнительный) или после технического обслуживания, при котором необходимо опорожнение котла, а не воздушного выключателя.

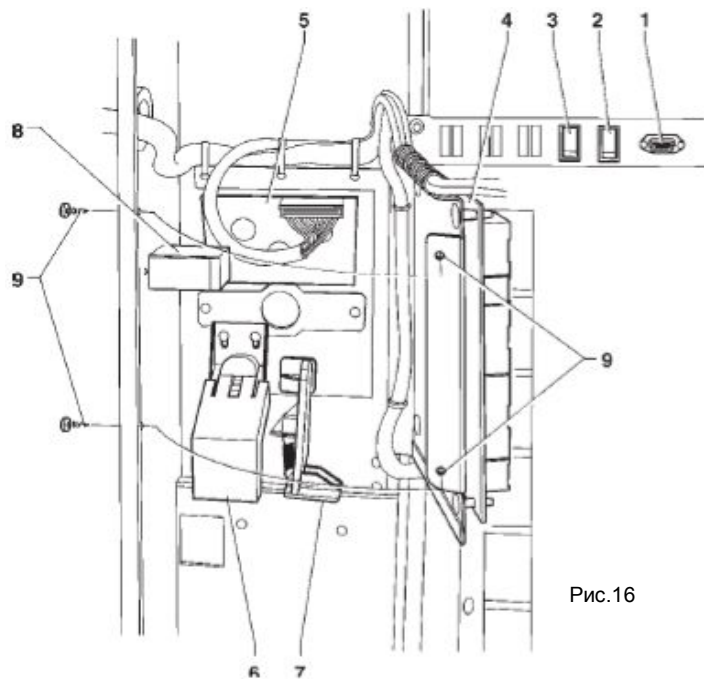
УСТАНОВКА ГРУППЫ АВТОМАТОВ

Система управления автоматом заранее спроектирована таким образом, чтобы систему можно было использовать в группе торговых автоматов с помощью специальных компонентов.

Это позволяет использовать единую систему платежа и удаленное соединение (GSM) для большего числа автоматов.

В случае установки группы автоматов, система может быть сконфигурирована как «Master» («Ведущий»), то есть управляющей вторым автоматом или как «Slave» («Ведомый»), передавая управляющие функции другому устройству.

РАБОТА ОТДЕЛЕНИЯ ДЛЯ КОФЕ

ЦИКЛ ВЫДАЧИ КОФЕ

Каждый раз после включения автомата, отделение для кофе перед обычным циклом полностью поворачивается для обеспечения установки в правильную позицию.

При выборе кофе во время работы кофемолки отделение поворачивается на 180° для перемещения камеры варки в вертикальное положение (см. рис. 17).

Кофемолка продолжает работать до наполнения камеры дозирования кофе.

Когда дозатор заполняется, порция молотого кофе высыпается в отделение для кофе.

Кофе падает в вертикально расположенную камеру варки (см. рис. 17). Вал редукторного двигателя, снабженный диском (2), расположенным снаружи узла, поворачивается на 180°, раскачивая камеру для варки и опуская верхний поршень (3) (см. рис. 18).

Под действием давления воды пружина под камерой (5) и нижний поршень (4) опускаются на 4мм, создавая «водяную подушку», позволяющую равномерно распределить порцию кофе.

В конце цикла выдачи и во время паузы в 3 сек., пружина (5) перед камерой варки выпускает воду третье отверстие распределительного электромагнитного клапана, слегка прессуя порцию кофе.



Рис.17

- 1 – Камера для варки
- 2 – Внешний диск
- 3 – Верхний поршень
- 4 – Нижний поршень
- 5 – Пружина перед камерой для варки
- 6 – Перекидной рычаг

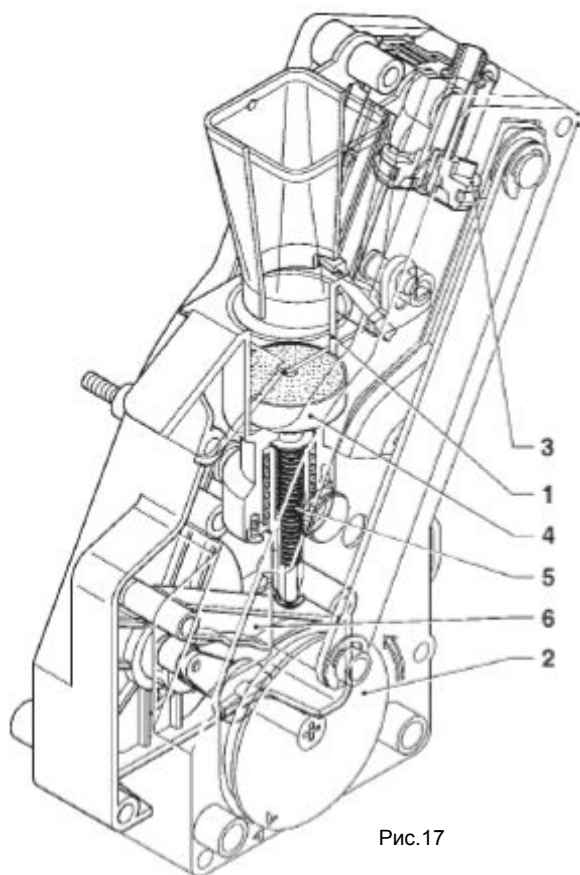

Рис.18

- 1 – Камера для варки
- 2 – Внешний диск
- 3 – Верхний поршень
- 4 – Нижний поршень
- 5 – Пружина перед камерой для варки
- 6 – Перекидной рычаг

По завершении вращения, редукторный двигатель поднимает поршни и порцию чая с помощью перекидного рычага (6).

В это же время, когда камера для варки возвращается в вертикальное положение, скребок на загрузочном люке для кофе останавливает порцию приготавливаемого кофе и выливает ее.

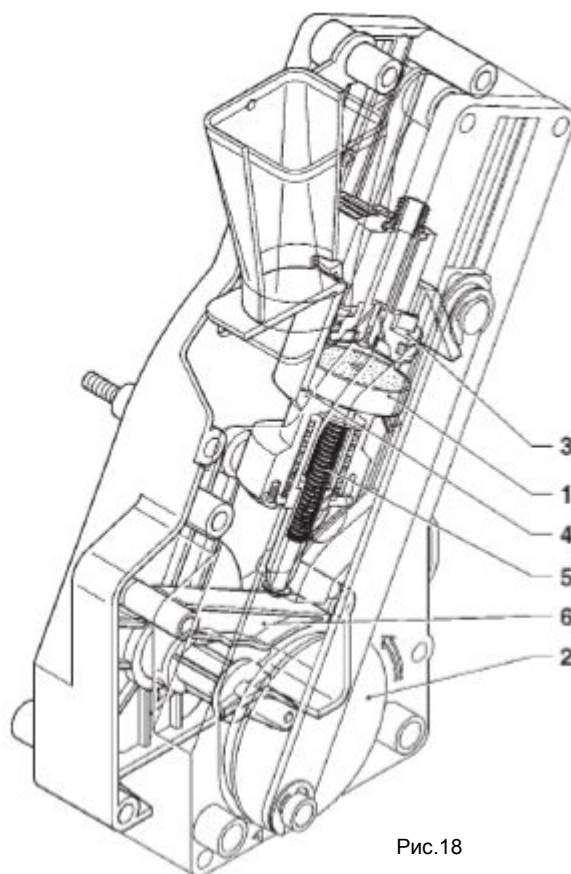
Нижний поршень в это время возвращается в верхнюю мертвую точку.

ПРОВЕРКА И РЕГУЛИРОВКА НАСТРОЕК МАШИНЫ

Для достижения лучших результатов при использовании продукта необходимо проверить следующее:

- Используемая порция кофе немного спрессована и смочена.
- Степень помола молотого кофе.
- Вес порции растворимых продуктов.
- Температуру напитка.
- Порцию воды.

При необходимости изменить стандартные настройки, сделайте все то, что описано в следующих разделах данного руководства.

Вес продуктов, порция воды и температура непосредственно регулируются микропроцессором.

По этой причине для их изменения необходимо следовать процедурам программирования.

СТАНДАРТНЫЕ НАСТРОЙКИ

Торговый автомат поставляется со следующими настройками:

- температура кофе (в желобе) около 85+89° С;
- температура растворимых продуктов (в желобе) около 75° С;

Стандартные настройки машины устанавливают одинаковые цены для всех вариантов выбора, выраженные в количестве «стандартных» монет.

РЕГУЛИРОВКА ОБЪЕМА КАМЕРЫ ДЛЯ ВАРКИ

Когда верхний поршень установится в правильное положение, кофейная машина сможет работать с порциями кофе от 5,5 до 8,5 г. Для изменения положения поршня (смотрите рис. 19) сделайте следующее:



Рис. 19
1 – Уплотнительное кольцо
2 – Верхний поршень
3 – Контрольные риски

- снимите уплотнительное кольцо с основания;
- расположите поршень у соответствующих регулировочных отметок:
Верхние риски для порций от 5,5 до 7,5 г;
Нижние риски для порций от 6.5 до 8.5 г

РЕГУЛИРОВКА СТЕПЕНИ ПОМОЛА

При необходимости изменения степени помола, поверните соответствующую рукоятку настройки на кофемолке (смотрите рис. 20) и учтите следующие моменты:

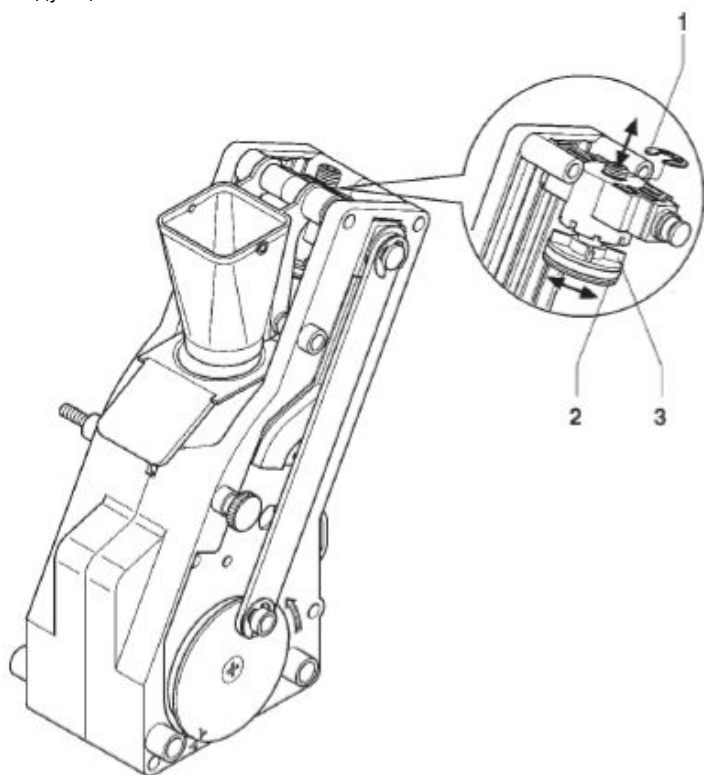
- поверните рукоятку против часовой стрелки для более грубого помола;
- поверните рукоятку по часовой стрелке для более мелкого помола.

Для получения оптимальных результатов рекомендуется изменить степень помола вместе со скоростью работы двигателя кофемолки.

ОБРАТИТЕ ВНИМАНИЕ: после регулировки степени помола необходимо выполнить, по меньшей мере, 2 пробных выбора для того, чтобы проверить новую степень помола кофе:

Чем меньше степень помола, тем больше время, необходимое для размельчения кофе, и наоборот.



Рис. 20

- 1 - Кофемолка
- 2 – Рукоятка регулирования помола
- 3 – Регулятор дозы
- 4 – Рычаг установки дозы
- 5 – Контрольные риски

РЕГУЛИРОВКА ПОРЦИИ КОФЕ

Рычаг установки дозы может быть установлен на одну из 6 контрольных рисков таким образом, что:

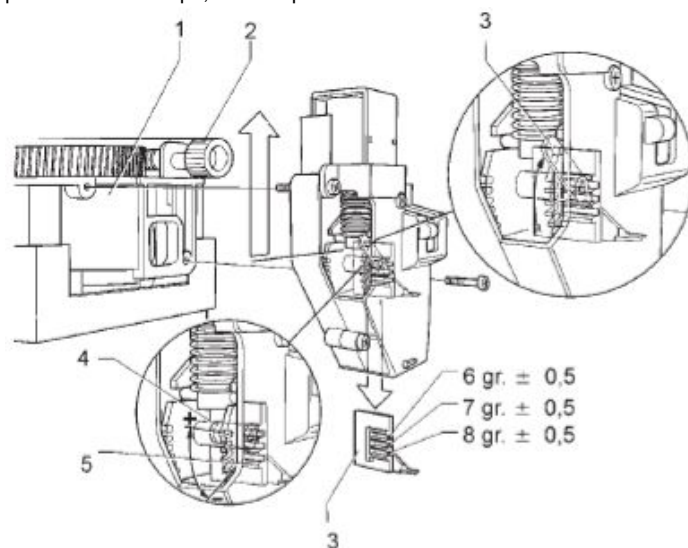
- Порция увеличивается при подъеме рычага,
- Порция уменьшается при опускании рычага.
- Каждая метка изменяет порцию примерно на 0,25г.

Кроме того, когда рычаг поднят до упора, собачка может быть поднята из углубления в регуляторе дозы (см. рис. 20) и помещена в другое углубление, изменяя среднюю дозу:

- слабый кофе 6г ±0,5
- средний кофе 7г ±0,5
- крепкий кофе 8г ±0,5

Для получения порции просто снимите отделение для кофе и выберите специальный пункт в меню «Test» («Проверка») в режиме «Technician» («Техник») (смотрите соответствующий раздел).

Важное замечание!!!

Для перенастройки отделения для кофе обратите внимание на положение поршней. Контрольные риски на внешнем диске и на корпусе отделения для кофе должны совпадать (см. рис. 22).

УПРАВЛЕНИЕ ТЕМПЕРАТУРОЙ ВОДЫ

Температура котла управляется с помощью ПО и может быть отрегулирована непосредственно из меню.

Примечания по программированию

Электронное управление машиной позволяет включать (отключать) множество функций.

Все доступные функции описаны в программном обеспечении автомата, включая те, что не используются для конкретной модели (расположения).

Машина поставляется вместе с таблицей дозировки, описывающей различные функции и варианты расположения, доступные для конкретных моделей, а также графическое представление меню программирования.

Ниже приведено краткое описание основных функций, необходимых для работы машины, не обязательно в том порядке, в котором они отображаются в меню.

Для получения более подробной информации и детальных описаний обратитесь к руководству по программированию, доступному через наши центры продаж или сервисного обслуживания.

Версия ПО может быть обновлена с помощью специальных систем (ПК, флэш-память, внешний ключ и т.д.).

Выводимые на монитор сообщения, указывающие на выполняемые операции, постоянно отображаются, а инструкции, требующие действий пользователя, мигают.

ВКЛЮЧЕНИЕ

При закрытии двери на мониторе отображается версия ПО, по номеру которой можно получить информацию из руководства по эксплуатации. Система может быть запрограммирована на выдачу информации о количестве сделанных заказов на несколько секунд.

Через несколько секунд на мониторе отображается сообщение, машина переходит в рабочий режим.



РАБОЧИЕ РЕЖИМЫ

Машина может работать в трех различных режимах.

Согласно выбранному режиму, кнопки имеют разные функции.

Доступны следующие рабочие режимы:

	ФУНКЦИИ
Нормальный рабочий режим	Прием монет Выдача продуктов
Режим заполнения	Тестовая выдача Обслуживание машины
Техническое меню	Программирование различных параметров

НОРМАЛЬНЫЙ РАБОЧИЙ РЕЖИМ

Во время нормального рабочего режима на мониторе отображается сообщение для потребителя с подсказкой для выбора напитка.

Назначение кнопок может изменяться в зависимости от выбора, сделанного во время программирования.

При вставке монет или использовании платежной системы отображается доступная сумма:

Во время выдачи напитка также отображается индикатор состояния, показывающий степень готовности напитка.

В случае сбоя, обнаруженного системой управления, на экран выводится сообщение об ошибке с указанием типа ошибки:

В конце процесса выдачи на мониторе в течение нескольких секунд отображается сообщение с просьбой забрать напиток, машина настраивается на обработку следующего выбора.

РЕЖИМ ПЕРЕМЕЩЕНИЯ

Взаимодействие между системой и пользователем происходит посредством следующих компонентов:

- ЖК-монитор (4 строки по 20 символов),
- Внешняя кнопка прямого выбора, выполняющая следующие функции в режимах «Filler» («Заполнение») и «Technician» («Техник») (см.рис.21).

Рис.21

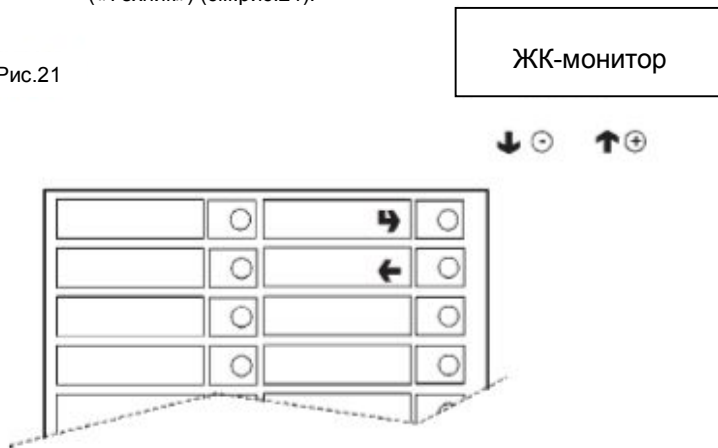

Кнопки прокрутки «↑» и «↓»:

Для перехода к следующему или предыдущему пункту меню и для изменения значений (вверх и вниз).

Кнопка подтверждения «↵»:

Для перехода из меню в подменю или для подтверждения информации на мониторе.

Кнопка выхода «←»:

Для перемещения назад из подменю в меню более высокого уровня или для отказа при запросе на мониторе. Кнопка также используется для перехода от режима «Technician» («Техник») к «Filler» («Заполнение») и наоборот.

РЕЖИМ ЗАПОЛНЕНИЯ

При однократном нажатии кнопки программирования (см. рис. 16), расположенной в отсеке монетоприемника, машина переходит в режим «Filler menu» («Режим заполнения»).

На мониторе отображается первый элемент меню «Заполнения» с набором цифр после него, показывающих уровень данного меню.

Нажмите кнопку подтверждения «↵» для входа в меню.

Нажмите кнопку выхода «←» для возвращения в предыдущее меню.



СТАТИСТИКА

Вся информация о продаже и работе машины хранится в общих и текущих счетчиках, которые можно сбросить без потери общих показателей.

Печать

Подсоедините последовательный принтер с интерфейсом RS232, настроенный на скорость передачи 9600Бод с 8-битовым пакетом данных, без контроля четности, с 1 стоповым битом к последовательному порту, расположенному на панели кнопки программирования для распечатки статистических данных. Распечатка будет содержать в себе информацию о машине и версию ПО.

Для подсоединения принтера сделайте следующее:

- Нажмите кнопку для подтверждения печати «↵» при появлении надписи «Подтвердить?»,
- Подключите принтер перед подтверждением,
- Нажмите кнопку «↵» для начала печати.

Отображение

Нажмите кнопку подтверждения «↵» для последовательного отображения данных, передаваемых на печать и для основных и текущих счетчиков.

Удаление

Статистические данные могут быть сброшены в текущих счетчиках полностью (все типы данных) или выборочно для:

- Выборов действий,
- Отказов,
- Данных о монетоприемнике.

Нажмите кнопку «↵», сообщение «Confirm?» («Подтвердить?») замигает.

Нажмите кнопку «↵», на несколько секунд отобразится сообщение «Working» («В работе»), затем статистика сбросится.

ВЫБОР ЦЕН

Данная функция используется для изменения цен для каждой позиции и для определенных временных диапазонов.

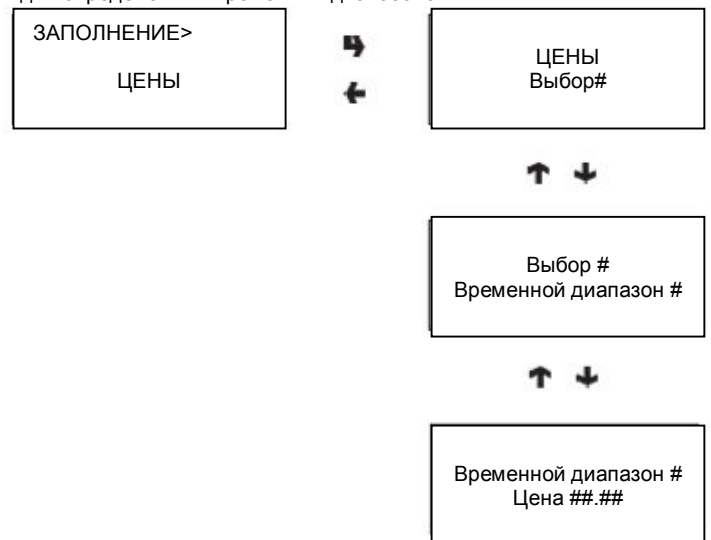

УПРАВЛЕНИЕ ТРУБКАМИ ДЛЯ СДАЧИ

При доступе к функции «Tube control» («Управление трубками»), трубки могут быть заполнены или опорожнены вручную. Подтвердите заполнение и на мониторе отобразится «Credit: —» («Кредит-----»), в котором отобразится количество имеющихся средств в трубках; вставьте нужную монету в систему проверки, на дисплее отобразится количество денег в трубках для сдачи. Подтверждая опорожнение трубки, можно выбрать, какая из них будет опорожнена. При каждом нажатии кнопки подтверждения , будет выбрасываться монета из активной трубки.

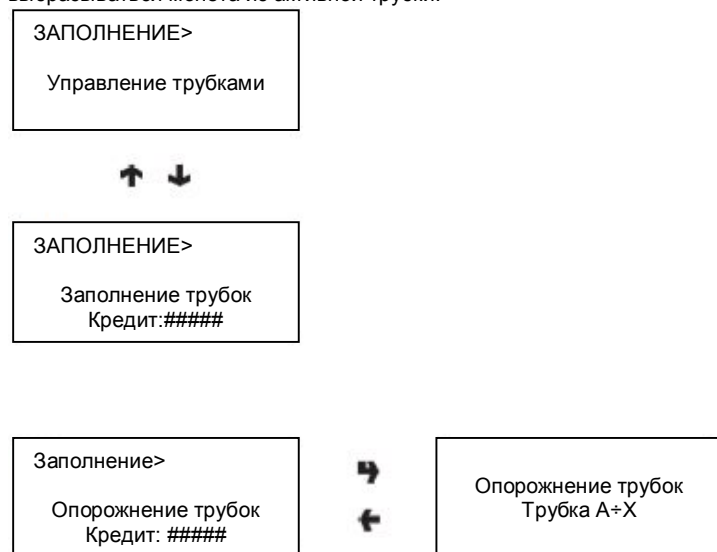

ОТОБРАЖЕНИЕ ТЕМПЕРАТУРЫ

При помощи данной функции возможно считывать температуру непосредственно в градусах Цельсия. Символ «○» означает, что нагревательный элемент котла не нагревается. Символ «●» означает, что нагревательный элемент котла нагревается.

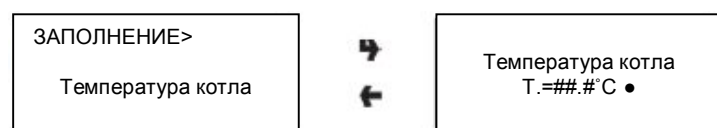

ПРОВЕРКА ВЫДАЧИ

Для проведения полных или частичных проверок выдачи (вода, порошок, только и без добавок) каждой кнопке (или их сочетанию в зависимости от модели), назначено действие (см. таблицу выбора дозировки).

ВАЖНОЕ ЗАМЕЧАНИЕ: для вариантов выбора с эспрессо доступны только добавки с частичной подачей порошка и воды; если выбор не подразумевает добавок, появится сообщение «Sel. disabled» («Выб.отключен»), показывающее, что выбор отключен.

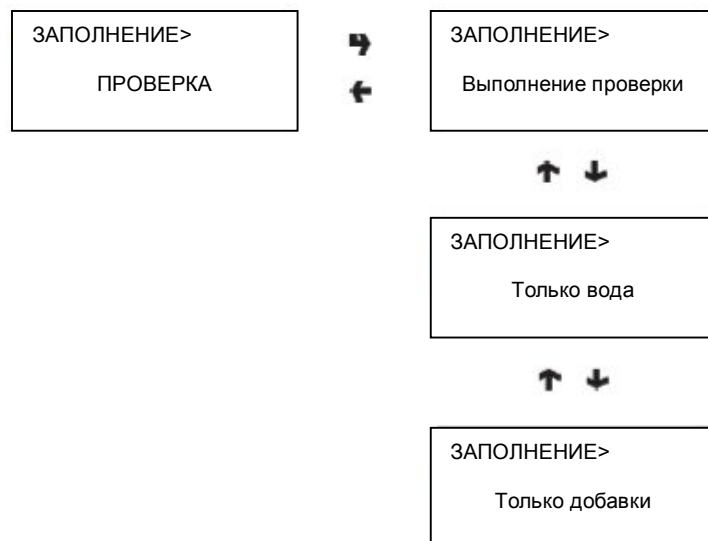

ПРЕДУПРЕДИТЕЛЬНЫЕ СИГНАЛЫ GSM

Управляющее ПО через GSM-модем может послать сигнал «ending product» («заканчивающийся продукт»), когда осталось определенное (заданное) количество порций или грамм порошка. С помощью этой функции сбрасываются счетчики предупредительных сигналов.

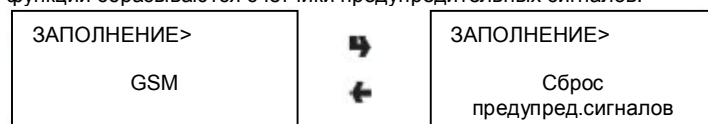

ПЕРЕДАЧА ПО EVADTS

При активации данной функции, машина организует связь с устройством для доступа к статистике EVADTS.

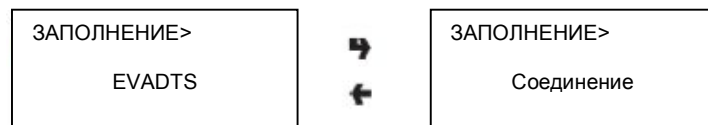

СКРЫТИЕ МЕНЮ ЗАПОЛНЕНИЯ

Функции, описанные в данной главе, могут быть скрыты с помощью «technician menu» («Меню техника»).

МЕНЮ ТЕХНИКА

Ниже приведено краткое описание основных функций для управления работой машины, сгруппированных по смыслу, но не обязательно в порядке отображения в меню.

Версия ПО может обновляться с помощью специальных систем (ПК, флеш-памяти, внешнего ключа и т.д.), поэтому информация, приведенная в данной главе может быть взята в качестве примера.

Для получения более подробной информации и детальных описаний обратитесь к таблице дозировок выборов, поставляемой вместе с машиной, и к руководству по программированию, доступному в наших сервисных подразделениях, соответствующему версии ПО, которая отображается при включении машины.

При однократном нажатии кнопки программирования, расположенной в отсеке монетоприемника, машина переходит в режим «Filler» («Заполнения»).

При нажатии кнопки  происходит переход из режима «Filler» («Заполнения») в режим «Technician menu» («Меню техника»).

Замечание:

При нажатии кнопки  из режима «Technician» («Техник»), происходит возврат в режим «Filler menu» («Заполнение»).

Первый отображаемый пункт меню содержит следующие функции:

НЕИСПРАВНОСТИ

Машина оборудована различными датчиками для мониторинга различных функциональных блоков.

При обнаружении неисправности на дисплее автомата отображается тип неисправности, машина (или один из ее узлов) отключается.

Обнаруженные неисправности сохраняются в специальных счетчиках. Неисправности, контролируемые программой, могут касаться функциональных блоков, отсутствующих в данной модели. В любом случае они отображаются при пролистывании меню.

Возможные неисправности отображаются в следующих случаях:

ЧТЕНИЕ СУЩЕСТВУЮЩИХ НЕИСПРАВНОСТЕЙ

При возникновении сообщения «Failure» («Неисправность»), нажмите кнопку подтверждения  для отображения описания возникших неисправностей.

Если неисправности отсутствуют, то после нажатия кнопки подтверждения  появится надпись «End failures» («Конец списка неисправностей»)

Возможные неисправности отображаются в следующих случаях:

Нет воды

Если воздушный выключатель сработал в течение более чем одной минуты, электромагнитный клапан на подаче воды будет запитываться, пока водоснабжение не восстановится.

Котел

Автомат заблокируется, если после 10-минутного нагрева после его старта, не будет достигнута рабочая температура воды.

Подвижные желоба

Если желоба не достают до положения выдачи, машина останавливается.

Нет чашек

Когда срабатывает микропереключатель опорожнения устройства хранения чашек, активируется шаговый привод движения колонки чашек, если после этой операции выключатель остается в активном состоянии, происходит блокировка машины.

Блок для эспрессо

Связано с механической блокировкой блока. Машина не блокируется, но все функции выбора эспрессо заблокированы.

Нет кофе

Если после 15 секунд перемалывания кофе, порция не сделана, все функции выбора кофе блокируются.

Выдача кофе

Если после выдачи молотого кофе, микропереключатель в дозаторе молотого кофе указывает на наличие кофе в дозирующей емкости, все функции, связанные с кофе блокируются.

Счетчик объема

Неисправность счетчика в течение заданного максимального времени.

Переполнение контейнера жидких отходов

Появляется после срабатывания сигнализатора уровня в емкости отходов.

Воздушный выключатель

Машина блокируется, если после 7 выборов, микропереключатель не указал на нехватку воды.

Монетоприемник

Машина блокируется, если она принимает импульс более двух секунд на линии системы проверки или при отсутствии связи с монетоприемником более 30 сек (протокол Executive) или 75 сек (протокол BDV).

Данные ОЗУ

Одна или более областей ОЗУ содержит некорректные данные, исправленные на значения по умолчанию.

Машина продолжит работу, но желательно будет произвести инициализацию, как можно скорее.

Плата управления машиной

Некорректный обмен данными между платой ЦП и платой управления машиной.

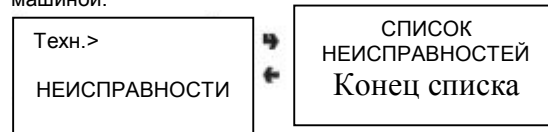

Сброс

После подтверждения, все текущие неисправности будут сброшены

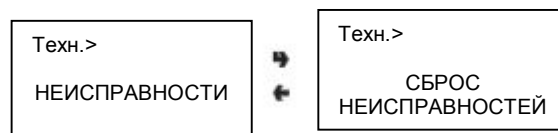

ВНЕШНЯЯ ПОДСВЕТКА

Устанавливает, должна ли включаться внешняя подсветка на внешних панелях, когда машина бездействует или во время промежутка «Energy saving» («Энергосберегающий режим»).

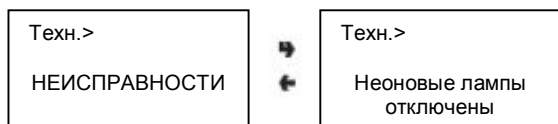

ПАРАМЕТРЫ ПРОГРАММИРОВАНИЯ

НАЛИЧНОСТЬ

Этот набор функций управляет параметрами платежных систем и цен продажи.

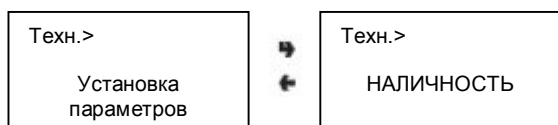

ЦЕНЫ ВАРИАНТОВ ВЫБОРА

Можно установить четыре различные цены для каждого типа согласно введенным в программу диапазонам цен, когда задействована функция работы по расписанию.

Для каждой из 4 цен диапазона времени (от 0 до 65 535) есть возможность общего программирования (одинаковая цена на все варианты выбора) или за отдельный выбор.

Если большинство порций продано по одинаковой цене, будет удобно установить единую цену и затем изменять номера выбора по различным ценам.

Временные диапазоны

Можно устанавливать четыре временных диапазона для продажи продуктов по различным ценам.

Периоды времени программируются с указанием начала и конца (часы от 0 до 23, минуты от 00 до 59).

Если начальные и конечные значения установлены на 0:00, данный период не задействован.

Опорное время поддерживается с помощью внутренних часов, индицирующими дату в формате ДД/ММ/ГГГ, день недели (1-7), ЧЧ/ММ/СС.

Если начальные и конечные значения установлены на 0:00, данный период не активирован.

МОНЕТОПРИЕМНИКИ

Существует возможность выбора, какие из доступных протоколов платежной системы должны быть включены для данных функций.

Доступные платежные системы:

- Executive,
- Системы проверки,
- BDV
- MDB

При выборе одной из систем можно управлять ее параметрами.

ИСПОЛНИТЕЛЬНАЯ СИСТЕМА

Следующие платежные системы доступны для системы Executive:

- Standard
- Price Holding
- Coges
- U-Key
- Sida

СИСТЕМЫ ПРОВЕРКИ

Когда отображается функция «Линии системы проверки» (установка линии) в меню «technician» («техник»), возможно изменение 6 линий системы проверки (от А до F).

BDV

Меню протокола BDV используются для настройки следующих функций:

Тип продажи

Настройка рабочего режима для однократной или многократной выдачи. При многократной выдаче, сдача не возвращается автоматически после выбора продукта, однако, кредит доступен для следующих выборов. При нажатии кнопки возврата монет, доступный кредит возвращается, если его размер ниже максимального значения сдачи.

Контроль сдачи

Эта функция отключает/подключает возможность возврата средств, если не был сделан выбор.

Если данная функция доступна, она позволяет вернуть монеты, даже если не был выполнен первый выбор.

Если выбор оказывается неудачным по какой-либо причине, сдача возвращается по запросу.

Максимальный кредит

Эта функция используется для определения величины максимального размера кредита.

Максимальная сдача

Возможно установить предельную максимальную сумму, возвращаемую платежным механизмом при нажатии кнопки возврата или после выдачи порции для одного покупателя.

Любая сумма, не превышающая установленной суммы, будет обналичена.

Принимаемые монеты

Можно определить, какой из типов монет, распознаваемых системой проверки будет приниматься.

Установите метку на монетоприемнике для изменения отношения монета/номинал, указав положение монеты.

Не принимаемые монеты

Данная функция программирует выдачу монет в режиме «exact amount» («точная сумма»).

Установите метку на монетоприемнике для изменения отношения монета/номинал, указав положение монеты.

Кнопки выдачи

Функция отключает или включает кнопки на монетоприемнике, служащие для выдачи монет из трубок возврата сдачи.

Значение «точной суммы»

Данное значение определяется комбинацией пустых монетных трубок, устанавливая монетоприемник в режим «exact amount» («точная сумма»). Возможные комбинации пустых монетных трубок указаны ниже.

Для простоты сочетание описывается на примере трубок А, В, С, где А получает монеты низшего достоинства, а С – высшего.

0	=	А или (В и С)
1	=	А и В и С
2	=	Только А и В
3	=	А и (В или С)
4	=	Только А
5	=	Только А или В (умолч.)
6	=	А или В или С
7	=	Только А и В
8	=	Только А или С
9	=	только В и С
10	=	Только В
11	=	Только В и С
12	=	Только С

СРС-устройство

Оно соединено с монетоприемником, если устройства установлены или отключены от последовательного интерфейса (устройства СРС-типа – контрольный модуль всегда имеет настройки по умолчанию).

Минимальный уровень в трубках

Выдает сообщение пользователю «Insert exact amount» («Вставьте точную сумму») при внесении монет в количестве от 0 до 15 к заданному количеству монет для установки состояния «full change tubes» («трубки заполнены»).

Бесплатная продажа системой контроля торгового автомата (VMC)

Большинство платежных систем, управляемых по протоколу BDV имеет функцию бесплатной раздачи.

Однако имеются и системы без этой функции.

В том случае, если должны иметься бесплатные варианты продуктов, они должны быть включены и в VMC (в систему контроля торгового автомата, включены по умолчанию), их цена должна быть уставлена на 0.

MDB

Меню протокола MDB используется для определения следующих функций:

Тип продажи

Установка рабочего режима для однократной и многократной выдачи. При многократной выдаче, сдача не возвращается автоматически после выбора продукта, однако, кредит доступен для следующих выборов. При нажатии кнопки возврата монет, доступный кредит возвращается, если его размер ниже максимального значения сдачи.

Контроль сдачи

Эта функция отключает/включает кнопку возврата средств.

Максимальный кредит

Эта функция используется, чтобы определить максимальный принятый кредит.

Максимальная сдача

Возможно установить предельную максимальную сумму, подлежащую возврату платежным механизмом при нажатии кнопки возврата или после выдачи порции для одного покупателя.

Любая сумма, не превышающая установленной суммы, будет обначичена.

Принимаемые монеты

Можно определить, какой из типов монет, распознаваемых системой проверки будет приниматься, когда трубки заполнены.

Проверьте конфигурацию монетоприемника для правильного соотношения монета/номинал.

Возвращенные монеты

Существует возможность определения, каким из типов монет, находящихся в трубках, следует возвращать сдачу. Данный параметр активируется в том случае, если механизм не может выбрать трубку, которая будет использоваться (автовывлата сдачи).

Проверьте конфигурацию монетоприемника для правильного соотношения монета/номинал.

Принятые купюры

Возможность определять, какие платежи, распознанные системой распознавания, должны быть приняты. Проверьте конфигурацию считывателя для правильного соотношения монета/номинал.

Минимальный уровень в трубках

Функция используется для определения числа монеты (0-15), чтобы определить, когда трубка с наличностью и выдать сообщение «вставьте нужное количество».

Принятые монеты с «точным количеством»

Существует возможность определить, какие из принятых монет должны быть приняты, чтобы выполнилось условие «точного количества».

Проверьте конфигурацию считывателя для правильного соотношения монета/номинал.

Принятые монеты с «exact amount» («точная сумма»)

Существует возможность определить, какие из принятых монет должны быть приняты при режиме «exact amount» («точная сумма»).

Проверьте конфигурацию считывателя для правильного соотношения монета/номинал.

Принятые купюры с «exact amount» («точная сумма»)

Существует возможность определить, какие из принятых купюр должны быть приняты при режиме «exact amount» («точная сумма»).

Проверьте конфигурацию считывателя для правильного соотношения монета/номинал.

ОБЩИЕ ФУНКЦИИ НЕПОСРЕДСТВЕННОЕ ИЗМЕНЕНИЕ

В нормальном состоянии, после оплаты заказов, машина выдает сообщение: «Selection successful» («Выбор успешен»).

Когда эта функция активирована, выключена по умолчанию, данное сообщение выводится перед процессом выдачи.

ЗНАКИ ПОСЛЕ ДЕСЯТИЧНОЙ ЗАПЯТОЙ

Нажмите кнопку подтверждения , чтобы вывести на экран позицию десятичной запятой, т.е.:

0 – нет знаков после запятой,

1 – XXX.X

2 – XX.XX

3 – X.XXX

Нажмите кнопку подтверждения , эти значения будут приняты и

могут быть изменены по мере необходимости.

ВЕДУЩИЙ/ВЕДОМЫЙ (MASTER/SLAVE)

Система управления автоматом изначально спроектирована для подключения в сети торговых автоматов с использованием специальных комплексов.

Это позволяет использовать единые системы для большого числа автоматов.

При установке в группе она может быть сконфигурирована в режиме «Master» («Ведущий»), то есть для управления другими машинами или «Slave» («Ведомый»), то есть с передачей управление другой системе. Для того чтобы задействовать эту функцию, к группе должна быть подключена клавиатура.

В машине предусмотрена возможность подключения цифровой клавиатуры для управления ведомыми аппаратами без дисплея и клавиатуры.

Функция «Ведущий/ведомый» не включена по умолчанию.

Для подключения функций необходимо определить, какая из систем будет выполнять роль ведущего, а какая ведомого устройства в ПО обеих систем.

Если в ведущей системе установлена платежная система Executive типа «Price Holding», информация об этом должна быть введена в ПО ведомой машины. В случае неудачного соединения между машинами, на оба монитора выведется сообщение «failed communication» («ошибка связи»).

КОМБИНИРОВАННЫЕ ВЫБОРЫ

Комбинированные выборы предназначены для соединения двух выборов, одного от машины Kikko Max, другого от Snakky Max под одним и тем же номером (от 80 до 89) по одной цене.

Осуществление подобной операции требует подключения цифровой клавиатуры для установки и управления комбинированным выбором, **соответствующее меню включено в состав ПО Snakky Max.**

Комбинированные выборы могут производиться при помощи автомата Snakky Max как ведущего устройства и Kikko Max, так и ведомого (рекомендуемая комбинация), и наоборот. Если один из выборов недоступен, комбинированный заказ не будет предоставлен. Если указанная опция не активирована на ведущей установке, то выбор должен оказаться невозможным. Если происходит неудача со вторым продуктом, то должна быть предоставлена возможность – оставить или вернуть наличность путем активации опции «Virtual change return» («Виртуальный возврат средств»).

СБРОС ВЕДОМОГО

Данная функция используется для того, чтобы сбросить настройки ведомого устройства к настройкам по умолчанию.

МОНИТОР

Данная функция используется для перемещения по информационному меню подключенного ведомого устройства.

При включении ведомого устройства с монитором, показывающим данную функцию, на мониторе отразится информация о ведомом устройстве:

- Версия ПО,
- Тип ведомого (XX, OXX, 9XX),
- Наличие фотоэлементов обнаружения выдачи,
- Число лотков и отделений,
- Наличие устройства блокировки устройства выдачи продукта,
- датчик внутренней температуры.

Для выхода из опции необходимо отключить ведущую машину.

ВЫБОРЫ

Меню выбора составлено из различных подменю, которые позволяют устанавливать различные параметры.

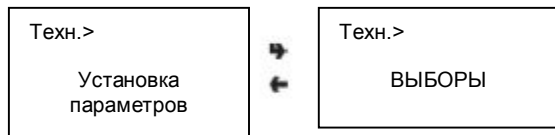

ПОРЦИЯ ВОДЫ

Порция воды (выраженная в импульсах расходомера для моделей для эспрессо и в см³ в моделях для приготовления быстрорастворимого кофе) может быть установлена для каждой кнопки выбора и, следовательно, она устанавливается для каждого продукта; на дисплее отображается название сделанного выбора.

КОНТРОЛЬ РАБОТЫ ВЗБИВАЛКИ

Время взбивания может быть установлено для каждой кнопки выбора, для каждой порции воды, добавляемой в данные продукты. Продолжительность может быть установлена для двух различных режимов:

Абсолютный

Не зависит от времени открытия электромагнитного клапана. Время взбивания устанавливается в десятых долях секунды для моделей машин для растворимого кофе и в импульсах счетчика объема для машин для эспрессо.

Относительный

Основан на перепаде, плюс/минус, с момента закрытия электромагнитного клапана. Время взбивания всегда выражается в десятых долях секунды.

РАСХОД ЧЕРЕЗ ЭЛЕКТРОМАГНИТНЫЙ КЛАПАН

Можно установить расход воды через отдельные электромагнитные клапаны, выраженный в см³/сек (значение по умолчанию, выраженное в куб. см/сек, указано в таблице выбора дозы), для вычисления общего объема добавляемой воды.

ЗАДЕРЖКА ВЫДАЧИ ЗВУКОВОГО СИГНАЛА

Для того чтобы дать возможность напитку стечь со смешивателя в чашку, для каждого выбора возможно установить временную задержку между фактическим окончанием приготовления напитка и сигналом «end of dispensing» («окончания выдачи») его пользователю.

ДОЗИРОВКА ПОРОШКА

Дозировка порошка, выраженная в граммах, может быть установлена для каждой кнопки выбора и, следовательно, устанавливается для каждого продукта; на дисплее отображается название выбранного продукта.

Также можно запрограммировать «Globally» («общую») дозировку продукта, т.е. для всех вариантов выбора с помощью одной операции.

СКОРОСТЬ ПРОПУСКАНИЯ ДОЗАТОРА

Для правильного изменения значения дозировки продукта, скорость пропускания отдельного дозатора, выраженная в г/с, может быть установлена для вычисления общего количества насыпаемого порошка.

ДОБАВКИ

Подача сахара, смеси и чашки могут быть включены или отключены для каждой кнопки выбора.

СОСТОЯНИЕ ВЫБОРА

Каждая кнопка выбора может быть либо включена, либо выключена.

СОТНЕСЕНИЕ КНОПКА/ВАРИАНТ ВЫБОРА

Данная функция используется для изменения порядка вариантов выбора, связанного с нажимными кнопками на панели. На дисплее в определенной последовательности отобразится список доступных вариантов выбора, при нажатии нужной кнопки устанавливается связь.

ПОЗИЦИЯ ВЫБОРА

Когда на мониторе отображается эта функция, будет возможно произвести выбор, на который запрограммирована нажатая кнопка.

КОД ИЗДЕЛИЯ

Данная функция используется для того, чтобы назначить 4-значный идентификационный код для каждого выбора, для обработки статистических данных.

ПАРАМЕТРЫ ТОРГОВОГО АВТОМАТА

Данная группа функций контролирует все параметры, относящиеся к работе машины

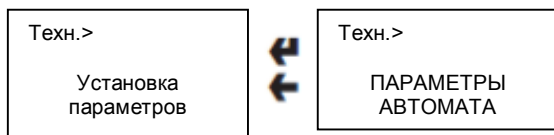

ТЕМПЕРАТУРА

Данная функция используется для установки рабочей температуры котлов, установленных в автомате, выраженной в °C.

При нажатии кнопки подтверждения  значение температуры начинает мигать и может быть изменено в случае необходимости

БАК

Подача воды для автомата может осуществляться через водопровод или внутренний бак.

НАГРЕВ СМЕШИВАТЕЛЯ

Если данная функция включена и за прошлые 3 минуты не было сделано ни одного выбора, небольшое количество горячей воды поступает в смесиватели для молока или растворимого кофе перед выдачей растворимого кофе, растворимого кофе с молоком и эспрессо с молоком.

ОХЛАЖДЕНИЕ СМЕШИВАТЕЛЯ

Если данная функция включена и не было ни одного заказа холодных напитков в течение 5 минут, небольшая порция холодной воды поступает в смесиватели для холодных напитков перед выдачей.

БЫСТРЫЕ ЦИКЛЫ

Когда данная функция включена, некоторые периоды времени, необходимы для улучшения качества продукта, отключаются.

Для быстрорастворимых продуктов

- Все продукты, необходимые для приготовления продукта, добавляются одновременно,
- «время отстаивания» отключено.

Для заказов эспрессо

- Предварительная заварка не выполняется,
- Насос, используемый для увеличения давления в котле после выбора быстрорастворимого напитка, не запускается,
- «время отстаивания» отключено.

УСТАНОВКА СЧЕТЧИКА РЕГЕНЕРАЦИИ

Возможно вывести на экран монитора сообщение «Regenerate the water softener» («Смените смягчитель воды») после перехода к режиму заполнения и после выдачи запрограммированного числа напитков.

ДАТЧИК КОНТРОЛЯ ЧАШЕК

Аппарат может быть оснащен датчиком контроля чашек, состоящим из фотоэлемента, определяющего нахождение объекта в отсеке подачи чашек.

Когда функция включена, то при наличии объекта в блоке выдачи продукта, чашка не выдается, на мониторе отобразится сообщение «Without cup» («Без чашки»).

Также возможно определять, получится ли выпустить чашку после двух несостоявшихся попыток без фотоэлемента, определяющего наличие любых объектов в блоке выдачи; неисправность должна заблокировать машину или прекратить действия по выдаче, перейдя к работе с керамическими чашками.

СИНХРОНИЗАЦИЯ ПОДСВЕТКИ БЛОКА ВЫДАЧИ

Автомат может быть укомплектован лампой для освещения отсека выдачи. Таймер запускается от звукового сигнала в конце выдачи и может быть запрограммировано на загорание в течение периода от 0 до 15 сек. В любом случае светильник отключится в начале следующего заказа.

ЗАДЕРЖКА В ПОВОРОТЕ КОЛОНКИ

Эта функция применяется, чтобы установить задержку в повороте стопки с чашками, чтобы скомпенсировать инерцию в зависимости от типа чашек.

КНОПКА ПРОМЫВКИ

С этой функцией возможно отменить операцию промывки смесивателя. В обычной ситуации кнопка отключена.

АВТОМАТИЧЕСКАЯ ПРОМЫВКА

Существует возможность установки времени, когда производится автоматическая промывка смесивателей и проворачивание установленных варочных модулей. При установке времени на 24:00, функция отключается.

ЦИКЛ КОФЕ БЕЗ КОФЕИНА

Подключение этой функции, порошок быстрорастворимого кофе (если есть) выдается в два шага, чтобы улучшить качество напитка.

ПРЕДВАРИТЕЛЬНЫЙ РАЗМОЛ

Функция используется, чтобы включить/отключить перемолку кофейной порции для следующего выбора.

ВРЕМЯ ВАРКИ КОФЕ

Данная функция (существует только в новых моделях) вызывает открытие электромагнитного клапана для напитка в течение промежутка времени, устанавливаемого в десятичных долях секунды, в результате чего происходит добавление воды в продукт для того, чтобы он настоялся перед варочным циклом.

МОНИТОР

Данная функция управляет параметрами непосредственно связанными с монитором.

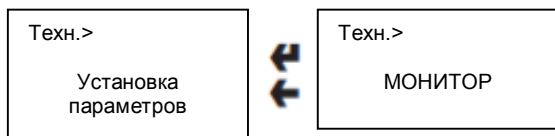

ЯЗЫК

Существует возможность установки языка, выбираемого из списка, содержащегося в EP-ROM для отображения сообщений на мониторе.

ПОДКЛЮЧЕНИЕ РЕКЛАМНЫХ СООБЩЕНИЙ

Находясь в этом меню, нажмите кнопку подтверждения для отображения статуса сообщения (включено или отключено). Статус можно изменить используя кнопки и .

ВВОД РЕКЛАМНОГО СООБЩЕНИЯ

Можно написать 4-строчное сообщение с использованием клавиш и , перелистывая возможные символы.

Нажмите кнопку подтверждения , первый символ мигает и станет возможно его изменить.

Сообщение сохраняется нажатием кнопки .

РЕГУЛИРОВКА КОНТРАСТНОСТИ ЖК-МОНИТОРА

Данная функция используется для регулировки контрастности монитора от 5 до 99% (по умолчанию).

ПРЕДВАРИТЕЛЬНЫЕ ВЫБОРЫ

Согласно настройкам, введенным через ПО, кнопки «-» и «+» могут применяться для уменьшения количества сахара, кофе или воды.

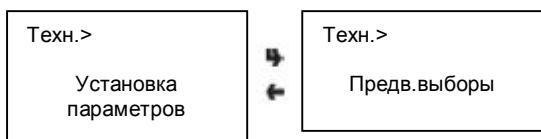

Также существует опция задействовать некоторые кнопки выбора для выдачи:

- Без чашки,
- С дополнительной порцией сахара, то есть с большим количеством сахара (программируется) для всех вариантов, где он используется,
- С сахаром, добавляемым к продуктам без сахара,
- С дополнительной порцией молока, то есть с большим количеством молока (программируется) для всех вариантов, где оно используется.

На ЖК-мониторе отобразится среднее изменение дозы.

Существует возможность варьировать изменение дозы с изменением цены для определенного предварительного выбора.

РАЗНОЕ

Это меню содержит функции, которые используются не так часто относительно основных машинных параметров.

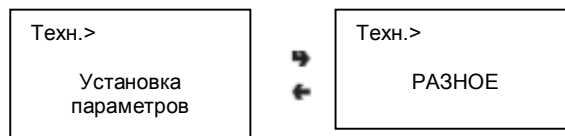

СРЕДСТВА ДЛЯ КРУЖЕК

Некоторые модели, снабженные специальной кнопкой, предлагают ряд выборов (программируются от 1 до 9, по умолчанию 5) без выдачи чашки для наполнения кружек.

ПАРОЛЬ

Это 5-значный цифровой код, дающий доступ к программированию. По умолчанию значение равно 00000.

АКТИВАЦИЯ ПАРОЛЯ

Эта функция применяется для активации доступа к программированию через запрос пароля; запрос пароля отключен по умолчанию.

СКРЫТИЕ МЕНЮ ЗАПОЛНЕНИЯ

Эта функция применяется для того, чтобы определить пункты меню заполнения, которые будут отображаться, а которые нет. Номера коротких ссылок не изменятся, даже если некоторые пункты будут отключены.

ЭНЕРГОСБЕРЕЖЕНИЕ

Когда автомат не работает, для сохранения электрической энергии используется данная функция, отключающая нагрев бойлера и (или) внешнюю подсветку.

День		1	2	3	4	5	6	7
Диап.1	начало	00.00	00.00	00.00	00.00	00.00	00.00	00.00
	конец	07.00	07.00	07.00	07.00	07.00	23.59	23.59
Диап.2	начало	22.00	22.00	22.00	22.00	22.00	00.00	00.00
	конец	23.59	23.59	23.59	23.59	23.59	00.00	00.00

Два времени отключения могут быть установлены на неделю; дни недели определяются порядковыми номерами (1=Понедельник, 2=Вторник и т.д.).

Одинаковые временные диапазоны не могут включать дни разных недель.

Если временные диапазоны совпадают по ошибке, автомат будет оставаться включенным на более короткие периоды. Например, для того чтобы установить временные промежутки энергосбережения для работы торгового автомата с 07.00 до 22.00 в течение недели, и отключения на выходные, временные диапазоны должны быть установлены с помощью специального меню, как показано в таблице выше.

ПОЛОЖЕНИЕ ЖЕЛОБОВ

Возможно определить, должны ли перемещаемые желоба оставаться во втянутом положении, либо же должны быть выдвинуты для промывки отделения выдачи.

БЛОК ЭСПРЕССО

Возможно определить, оснащен ли торговый автомат модулем тип Z2000 (установочное положение с открытым отсеком) или же Z3000 (установочное положение с закрытым отсеком).

СТАТИСТИКА

Информация об операциях автомата хранится как в основных счетчиках, так и в текущих, которые могут быть сброшены без потери общей информации.

ОСНОВНОЙ СЧЕТЧИК

Основной счетчик хранит общий объем всех сделанных наборов с момента последнего сброса.

Счетчик можно прочитать и сбросить.

ОТОБРАЖЕНИЕ ОСНОВНОЙ СТАТИСТИКИ

При нажатии кнопки подтверждения  следующая сохраненная информация последовательно отображается:



- 1 – счетчик по отдельным вариантам выбора;
- 2 – счетчик по временным промежуткам;
- 3 – дисконтный счетчик;
- 4 – счетчик неисправностей;
- 5 – информация монетоприемника.

СБРОС ОСНОВНОЙ СТАТИСТИКИ

Статистика может быть сброшена либо полностью (все типы информации), либо частично для:

- вариантов выбора
- скидок/переплаты
- неисправностей
- информации монетоприемника

Нажмите кнопку подтверждения , начнет мигать сообщение «Confirm?» («Подтвердить?»).

Нажмите кнопку подтверждения , на  только секунд

отобразится сообщение «Working» («Работа»), вся статистика сбросится.

ОТОБРАЖЕНИЕ ТЕКУЩЕЙ СТАТИСТИКИ

При нажатии кнопки подтверждения  следующая сохраненная информация последовательно отображается:

- 1 – счетчик по отдельным вариантам выбора;
- 2 – счетчик по временным диапазонам;
- 3 –счетчик скидок;
- 4 – счетчик неисправностей;

5 – информация монетоприемника.



СБРОС ТЕКУЩЕЙ СТАТИСТИКИ

Статистика может быть сброшена либо полностью (все типы информации), либо частично для:

- вариантов выбора
- скидок/завышенных цен
- неисправностей

-- информации монетоприемника

Нажмите кнопку подтверждения , начнет мигать сообщение «Confirm?» («Подтвердить?»).

Нажмите кнопку подтверждения , на  только секунд

отобразится сообщение «Working» («Работа»), вся статистика сбросится.

ПРОВЕРКА ПРОТОКОЛА BDV

Информация, касающаяся монетоприемника, указывает текущие суммы:

--Контр. 1 – Деньги в трубках
Деньги, имеющиеся в данный момент в разменной трубке.

-- Контр. 2 Деньги, помещенные в трубки
Деньги, положенные в разменные трубки.

-- Контр. 3 Деньги, положенные в ящик
Деньги, положенные в ящик для монет.

-- Контр. 4 Возврат сдачи
Общая сумма возвращенных денег.

-- Контр. 5 Взятые деньги
Общая сумма денег, внесенных вручную.

-- Контр. 6 Переполнение
Избыток денег. Переплаченная покупателями сумма денег, которая не была возвращена (в случае отсутствия денег для возврата).

-- Контр. 7 Общий объем продаж
Общий объем продаж.

-- Контр. 8 Без сдачи
Значение объема продаж без сдачи.

-- Контр. 9 Смешанное распределение
Общее значение продукции, оплаченной различными способами; например, дополнительно с помощью других типов оплаты (CPC., размен).

-- Контр. 10 Ручное заполнение
Монеты, вставленные в монетный механизм с помощью функции ручного заполнения.

Проверка протокола MDB



- Контр. 1 – Деньги в трубках
Деньги, имеющиеся в данный момент в трубке размена.
- Контр. 2 Деньги, положенные в трубки
Деньги, положенные в трубки размена.
- Контр. 3 Деньги, положенные в ящик
Деньги, положенные в ящик для монет.
- Контр. 4 Возврат сдачи
Общая сумма возвращенных денег.
- Контр. 5 Переполнение
Избыток денег. Переплаченная покупателями сумма денег, которая не была возвращена (в случае отсутствия денег для возврата).
- Контр. 6 Опустошение трубки
Сумма монет, выданных с помощью функции «Контроль разменных трубок».
- Контр. 7 Наполнение трубки
Сумма монет, полученных с помощью функции ручного заполнения
- Контр. 8 Продажа за наличные
Сумма общих продаж за наличные (монеты + купюры)
- Контр. 9 Оплата банкнотами
Сумма оплаты купюрами.
- Контр. 10 Клавиша ввода
Сумма денег на ключе.
- Контр. 11 Продажи с помощью клавиши
Сумма, оплаченная при использовании клавиши.
- Контр. 12 Ручное заполнение
Монеты, вставленные в монетный механизм с помощью функции ручного заполнения.

ОТОБРАЖЕНИЕ СЧЕТЧИКОВ ВЫБОРА

Данная функция используется для включения/отключения отображения общего числа напитков, проданных после последнего сброса статистики во время подачи питания на автомат.

ПЕЧАТЬ

Подключите принтер с интерфейсом RS-232 с настройками: скорость передачи данных 9600 Бод, 8 бит данных, без контроля четности, с 1 стоповым битом к последовательному порту, расположенному на внутренней части двери для распечатки всей статистики, описанной в разделах «Отображение статистики». Распечатка также будет содержать тип автомата, дату и версию ПО. Статистика может быть распечатана полностью или частично. Для распечатывания сделайте следующее:

- В функции печати нажмите кнопку подтверждения  при отображении сообщения «Confirm?» («Подтвердить?»);
- перед подтверждением подключите принтер;
- нажмите кнопку подтверждения  еще раз для начала печати.

ПРОВЕРКА

ВЫДАЧА

С помощью данной функции при открытой двери и без вставки монет для каждого варианта выбора можно получить:

- Полный выбор
- Только вода
- Только порошок
- Без приспособлений (чашки, сахара или ложечки)
- Только приспособления



СПЕЦИАЛЬНЫЕ ФУНКЦИИ

- С помощью данной группы функций можно:
- Активировать варочный блок;
- Провернуть варочный блок, заполнить его кофе и снова опорожнить при достижении положенной дозы;
- Открыть электромагнитный клапан для продувки в случае опорожнения бойлера с целью проведения обслуживания;
- Вручную установить котел

АВТОМАТИЧЕСКАЯ ПРОВЕРКА

Данная функция позволяет проводить проверки основных компонентов автомата.

Нажмите клавишу  и сообщение «АВТОПРОВЕРКА» начнет мерцать.

Нажмите клавишу  для выхода из операции, подтвердите кнопкой  начало процесса автопроверки.

В частности:

- Активация дозатора на 2 сек,
- Активация смесителей на 2 сек,
- Выдача чашки,
- Выдача ложечки,
- Включение люминесцентной лампы,
- Загорание дверных светодиодов,
- Проверка кнопки промывки,
- Включение лампы отделения выдачи,
- Тестовый зуммер,
- Тест работы монетоприемника,
- Включение вентилятора на 2 сек.,
- Групповая проверка кнопок. Машина указывает номер кнопки, которую необходимо нажать и ждет нажатия, затем переходит к следующей кнопке,
- Запуск/смены положения подающих патрубков,
- Вращение модуля кофеварки,
- Переключатель емкости для отходов; автомат ожидает, когда микропереключатель емкости для отходов будет нажат вручную.

РАЗНОЕ

Это меню содержит функции, которые используются не так часто относительно основных машинных параметров.

СИСТЕМНАЯ ИНФОРМАЦИЯ

ДАТА УСТАНОВКИ

Функция используется для того, чтобы установить текущую дату и время как дату установки.

Дата печатается при восстановлении статистики.

ПРОГРАММИРОВАНИЕ КОДА АВТОМАТА

Когда отображается функция «Код автомата», отображенный восьмизначный код, идентифицирующий автомат может быть изменен (по умолчанию – 0).

ПРОГРАММИРОВАНИЕ КОДА ОПЕРАТОРА



Когда отображается функция «Код оператора», отображенный шестизначный код, идентифицирующий группы автоматов может быть изменен (по умолчанию – 0).

ИНИЦИАЛИЗАЦИЯ

Когда на экран выведена функция «Инициализация», торговый автомат может быть перезапущен со сбросом данных на данные по умолчанию.

Эта функция должна использоваться, если есть ошибка данных в ОЗУ или при замене ПО.

Вся статистическая информация будет сброшена.

Нажмите кнопку подтверждения , на экране появится сообщение «Confirm?» («Подтвердить?»). Нажмите кнопку  снова и некоторые параметры будут запрошены для ввода:

Модель

Запрос на определение – является ли автомат системой для эспрессо или растворимого кофе.

Страна

Предназначается для определения типов порций для различных выборов (напр., ИТ кофе=45см³, ФР кофе=80см³). В зависимости от модели доступные «страны» - это Италия, Франция, Испания, Польша, Англия и Германия.

Расположение

Набор комбинаций Кнопка-Выбор для выбора типа дозы (комбинации для каждой модели для каждого расположения отображены в таблице выбора доз, поставляемой вместе с машиной).

Емкость

Определяется, каким образом организовано водоснабжение:

0 – от водопроводной сети,

1 – от встроенной емкости,

2 – от двух встроенных емкостей.



При подтверждении выбора, на экране в течение нескольких секунд загорается надпись «В работе».

КОДЫ EVADTS

Протокол связи EVADTS (Системы Передачи Данных Европейской Торговой Ассоциации) имеет два кода для идентификации системы и опознавания терминала передачи данных:

ПРОПУСКНОЙ КОД

Это четырехзначный буквенно-цифровой код (0-9, A-F), который должен быть таким же, как и в терминале передачи данных, чтобы позволить идентифицировать его.

Нажмите кнопку подтверждения  и на экране отобразится код как «0000» независимо от его фактического значения; затем нажмите кнопку  и первый знак замигает.

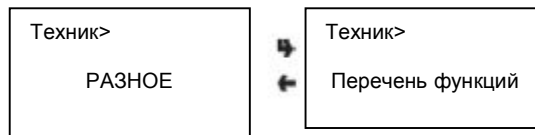

Используя кнопки прокрутки, это значение может быть изменено (во время прокрутки значение становится видимым). Нажмите кнопку изменения  и начнет мерцать следующий символ.

Нажмите кнопку подтверждения  после изменения четвертого символа; значение сохранено и на мониторе снова отображается «0000».

КОД БЕЗОПАСНОСТИ

Это следующий буквенно-цифровой код для распознавания между автоматом и терминалом EVADTS.

Программирование происходит аналогично разделу «Пропускной код».

СОЕДИНЕНИЕ

Эта функция переводит систему в режим ожидания для получения данных.

СОЕДИНЕНИЕ EVADTS

Активируя данную функцию, машина ожидает соединения с устройством для получения статистических данных EVADTS.

УПРАВЛЕНИЕ УСТАНОВКОЙ ВНЕШНЕГО КЛЮЧА

Внешний ключ > торговый автомат

При подтверждении данной функции после вставки внешнего ключа (Up-Key) в специальный порт на панели ЦПУ, станет возможным выбор файла установки из списка, показанного на мониторе, используя кнопки прокрутки; после подтверждения с помощью соответствующей кнопки, выбранная установка будет загружена в торговый автомат.

Торговый автомат > Внешний ключ

При подтверждении данной функции после вставки внешнего ключа в специальный порт на плате ЦПУ, станет возможным сохранить установочный файл на внешний ключ с конфигурацией, имеющейся на данный момент на торговом автомате с присвоением имени файла (напр. Мах000.STP).

Удалить

Данная функция используется для удаления всех установочных файлов, имеющихся на вставленном внешнем ключе по одному.

Удалить все

Данная функция используется для удаления всех установочных файлов, имеющихся на вставленном внешнем ключе.

УПРАВЛЕНИЕ СТАТИСТИКОЙ ВНЕШНЕГО КЛЮЧА

Торговый автомат > Внешний ключ

При подтверждении данной функции после вставки внешнего ключа в специальный порт на плате ЦПУ, станет возможным сохранить файл статистики на внешний ключ с файлами статистики, имеющимися на торговом автомате, с присвоением имени файла (напр., Мах000.STA).

Удалить

Данная функция используется для удаления файлов статистики, имеющихся на вставленном внешнем ключе по одному.

Удалить все

Данная функция используется для удаления всех файлов статистики, имеющихся на вставленном внешнем ключе

GSM.

Управляющее ПО может послать через GSM-модем аварийный сигнал, указывающий на аппаратный сбой или предупредительное сообщение «заканчивающийся продукт» после выдачи определенного (запрограммированного) порций данного продукта.

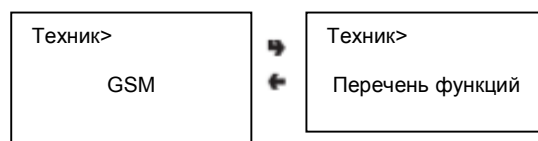

Автомат, оборудованный модемом, может иметь функцию GSM-мастер, т.о. собирая и передавая информацию от всех машин группы.

ПИН-КОД

Эта функция используется для программирования идентификационного кода сим-карты (0000 по умолчанию), который будет передан на GSM-модем (устанавливается по желанию) при включении автомата.

УСТАНОВКА ПРЕДЕЛОВ

Эта функция используется для определения числа продуктов или граммов порошкового продукта для конкретного выбора, по достижении которого будет послан сигнал о «закачивании» продукта через модем.

СБРОС СЧЕТЧИКОВ

С помощью этой функции сбрасываются счетчики, контролирующие предупредительные сообщения.

При нажатии кнопки подтверждения , счетчики сбрасываются.

НОМЕР В ГРУППЕ

Номер автомата в группе (1-7) идентифицирует его как ведомый, то есть получающий данные через модем «ведущей» машины.

Номер «0» соответствует автомату, непосредственно подключенному к модему, то есть «GSM-мастеру».

Глава 3

Техническое обслуживание

Работоспособность автомата и соответствие стандартам для соответствующих систем должно проверяться квалифицированным персоналом не менее одного раза в год.

Перед началом любого технического обслуживания необходимые детали устройства должны быть сняты, машина должна всегда оставаться выключенной.

Операции, описываемые ниже, должны проводиться только лицами, имеющими специальные знания о функционировании машины в части электробезопасности и техники безопасности.

ВВЕДЕНИЕ

Для обеспечения правильного функционирования в течение длительного времени, автомат должен регулярно проходить техническое обслуживание.

В следующих разделах описаны методики и график обслуживания, являющиеся основным ориентиром, поскольку они во многом зависят от условий эксплуатации (например, жесткости воды, влажности, температуры окружающей среды, типа используемого продукта и т.д.).

Процедуры, описанные в данной главе, не охватывают все операции по обслуживанию, которые необходимо проводить.

Более сложные операции (например, удаление окалины с бойлера) должны проводиться квалифицированными техническими специалистами, имеющими специальные знания о работе автомата.

Для предотвращения окисления или воздействия химических веществ необходимо чистить нержавеющую сталь и лакированные поверхности с помощью мягкодействующих чистящих веществ (использование растворителей запрещено).

Никогда не используйте струи воды для чистки машины.

ТЕХНИЧЕСКОЕ ОБСЛУЖИВАНИЕ МОДУЛЯ КОФЕ ЭСПРЕССО

Каждые 10000 выборов или каждые 6 месяцев должно проводиться техническое обслуживание кофейного блока.

Техническое обслуживание проводится в следующем порядке:

- Отсоединить тефлоновое шланговое соединение с котлом от верхнего поршня. Положите уплотнительную шайбу на видное место (см. рис. 22);
- отвернуть рукоятку, фиксирующую блок в скобке;
- снять варочный блок.

Снятие верхнего фильтра

- Снимите упорное кольцо верхнего фильтра с его опоры.

- Снимите поршень с крестовины.

- Снимите фильтр и поршневую шайбу.



Рис. 22

- 1 – Контактная рукоятка мотора-редуктора
- 2 – Камерный нагреватель для кофеварки (устанавливается дополнительно)
- 3 – Кофейная воронка
- 4 – Соединительный шланг с котлом
- 5 – Уплотнительная шайба верхнего поршня
- 6 – Предохранительная кнопка кофейного модуля
- 7 – Уплотнительная шайба нижнего поршня
- 8 – Контрольные риски

Удаление нижнего фильтра

- Ослабьте винты А и В для освобождения кофейной воронки,
- Удалите уплотнительную шайбу нижнего поршня,
- Выньте поршень из кофеварки и удалите фильтр.

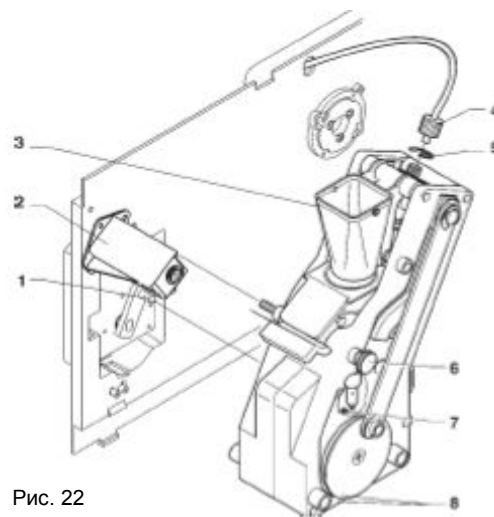
– Снимите упорные кольца отклоняющих направляющих и снимите направляющие.

Замачивайте все снятые детали в дезинфицирующем растворе в течение около 20 минут;

Тщательно промойте и высушите все детали, затем установите их обратно в обратном порядке разборки, обратив особое внимание на то, что:

- Поршень правильно установлен относительно метки для используемой порции кофе (см. соответствующий раздел),
- Две контрольные отметки совпадают и что кофейный модуль вставлен.

Важное замечание!!!

Проверьте правильность установки контактной рукоятки мотора-редуктора.

ОЧИСТКА МЕХАНИЗМА ПОДАЧИ ЧАШЕК

Механизм подачи чашек выполнен в съемном исполнении для облегчения проведения технического обслуживания. Каждая отдельная колонка может быть демонтирована без использования инструментов.



Рис. 23

- 1 – Кольцо высвобождения чашки,
- 2 – Накопитель
- 3 – Съемная колонка
- 4 – Механизм нажатия концевого выключателя
- 5 – Улиточный механизм поддержки
- 6 – Улиточные механизмы освобождения чашки

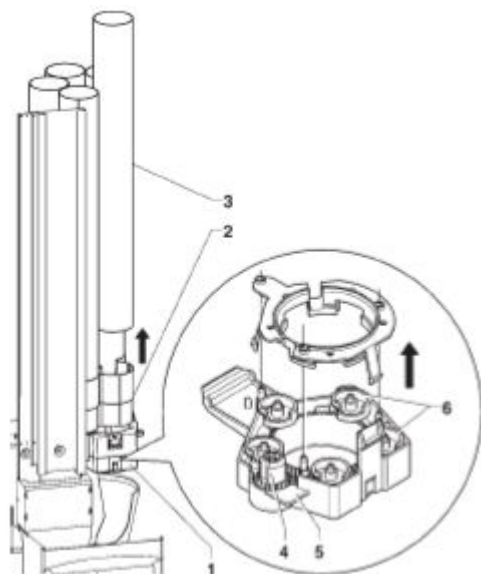
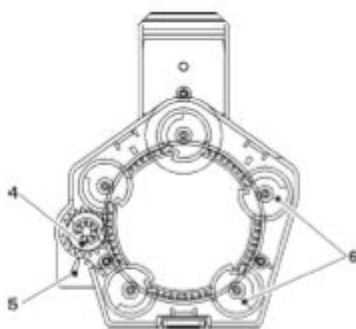

Для нормальной очистки кольцо высвобождения чашки не должно быть открыто.

При необходимости внесения корректировок во время повторной сборки необходимо обратить особое внимание на:

- Совмещение отметки на механизме включения микровыключателя со стрелкой на улитке поддержки.
- Соблюдайте ориентацию улиточных механизмов как это обозначено на рисунке.

ЧИСТКА

По крайней мере один раз в год или чаще, в зависимости от условий эксплуатации автомата и качеству используемой воды, вся система обращения пищевых продуктов должна быть очищена и продезинфицирована согласно нижеследующим инструкциям.

ДЕЗИНФЕКЦИЯ

- Все детали, контактирующие с пищевыми продуктами, включая шланги, должны быть отключены и полностью разобраны,
- При необходимости, весь осадок и налет должны быть механически удалены при помощи щеток или аналогичных инструментов,
- Все узлы должны быть покрыты чистящим средством и выдержаны в течение не менее 20 минут,
- Внутренние поверхности автомата должны быть промыты тем же чистящим средством,
- Полностью промойте и ополосните узлы и установите их на место.

Прежде запуском необходимо выполнить процедуру, аналогичную описанной в разделе «Дезинфекция миксеров и контуров подачи пищевых продуктов».

ЧИСТКА ПРОДУКТОВЫХ ЕМКОСТЕЙ

- Выньте емкости из машины,
- Отсоедините продуктопроводы и отвинтите винты из задних частей посуды,
- Промойте все емкости в растворе горячей воды и дезинфицирующего средства и высушите их.

ФУНКЦИИ ПЕЧАТНЫХ ПЛАТ И ЛАМП-ИНДИКАТОРОВ

ПЛАТА УПРАВЛЕНИЯ

Данная плата (см. рис. 24) активирует устройства с питанием $\sim U=230V$ посредством замыкания контактов реле. Кроме этого, данный модуль контролирует сигналы от преобразователей и (или) концевых выключателей различных узлов, а также от котла.

Плата запитана напряжением $\pm 24V$.

Рис.24

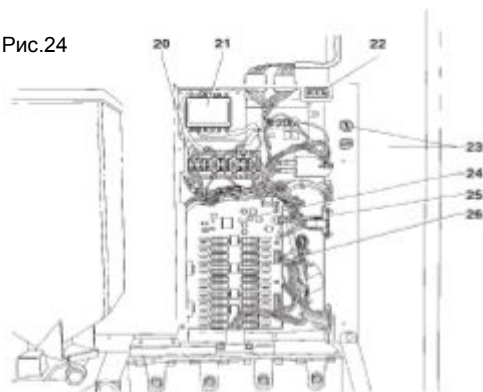

- 1 – Входной сигнал
- 2 – Зеленый светодиод
- 3 – Красный светодиод
- 4 – Не используется
- 5 – Разъем для программирования блока (RS-232)
- 6 – Желтый светодиод
- 7 – Питание блока $\pm 24V$
- 8 – Не используется
- 9 – Контроль и управление котлом
- 10 – Красный светодиод (нагреватель котла)
- 11 – Красный светодиод (не используется)
- 12 – Подключение платы расширения
- 13 – для блоков $\sim 230V$
- 14 – для блоков $\sim 230V$
- 15 – для блоков $\sim 230V$
- 16 – для блоков $\sim 230V$
- 17 – Не используется
- 18 – CanBus-соединение
- 19 – Не используется
- 20 – плавкие предохранители трансформаторов
- 21 – Трансформатор для считывателя карт и монетоприемника
- 22 – Гибкий разъем
- 23 – Сетевые предохранители
- 24 – Светодиод
- 25 – Блок управления котлом

Программное обеспечение для блока управления установлено (посредством интерфейса RS-232) непосредственно в ЦПУ.

- Зеленый светодиод (2) мерцает при нормальной работе платы,
- Желтый светодиод (6) показывает наличие $U=\pm 5V$
- Красный светодиод (3) горит во время сброса параметров платы,
- Красный светодиод (10) указывает на активное состояние нагревателя котла.

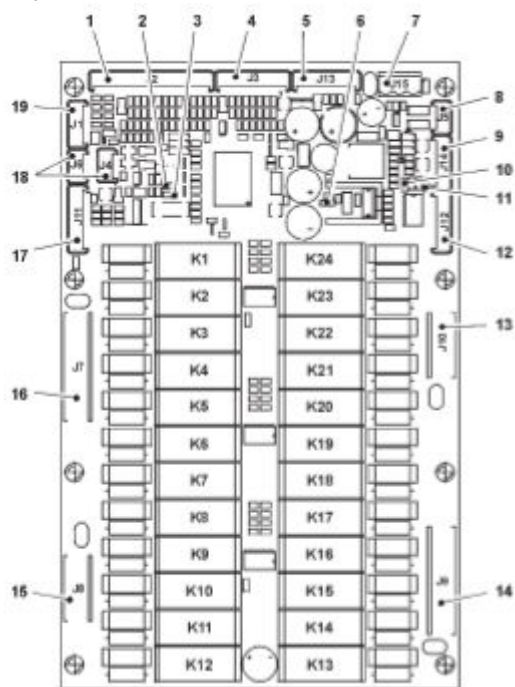

ФУНКЦИИ РЕЛЕ (см. схему соединений)

		Эспрессо	Растворимый
K1	-	ESC	MD6
K2	-	MSB	MSB
K3	-	MSCB	MSCB
K4	-	MSP	MSP
K5	-	VENT	VENT
K6	-	LF	LF
K7	-	MSU	MSU
K8	-	M	MF4
K9	-	MF3	MF3
K10	-	MF2	MF2
K11	-	MF1	MF1
K12	-	MDZ	MDZ
K13	-	PM	E4
K14	-	ER	MF5
K15	-	E1	E1
K16	-	E2	E2
K17	-	E3	E3
K18	-	EEA	EEA
K19	-	LF Door	LF Door
K20	-	MAC	MD5
K21	-	MD4	MD4
K22	-	MD3	MD3
K23	-	MD2	MD2
K24	-	MD1	MD1

БЛОК УПРАВЛЕНИЯ КОТЛОМ

Данная плата (см. рис. 24) управляет нагревательным элементом котла.

ПЛАТА ЦПУ

Плата ЦПУ (центрального процессорного устройства) управляет всем набором устройств в максимальной конфигурации и обрабатывает входные сигналы от клавиатуры, платежной системы, а также управляет блоком управления.

Светодиодная индикация имеет следующий вид во время работы торгового автомата:

- Зеленый светодиод (3): мерцает во время нормального функционирования ЦПУ,
- Желтый светодиод (4): индицирует наличие $U=\pm 5B$,
- Красный светодиод (97): загорается во время сброса по любой причине ПО.



Рис. 25

- 1 – J14 Питание монетоприемника
- 2 – J15 Питание платы
- 3 – Зеленый светодиод: в работе (DL2)
- 4 – Желтый светодиод: $\pm 5B$ (DL1)
- 5 – Последовательное соединение кнопки и светодиода - Магнит
- 6 – Счетчик выборов
- 7 – Красный светодиод – Сброс ЦПУ (DL3)
- 8 – J3 Вход/выход
- 9 – J4 Not used
- 10 – J17 Разъем для внешнего ключа
- 11 – J5 Кабели RS-232
- 12 – J6 Не используется
- 13 – J7 Can-Bus
- 14 – Кнопка не используется
- 15 – J8 Контрольные устройства
- 16 – J9 Вход для цифровой клавиатуры (доп.)
- 17 – J10 ЖК-монитор
- 18 – J11 Клавиатура
- 19 – J16 Не используется
- 20 – J12 MDB -монетоприемник
- 21 – Разъем для монетоприемника (SW2)
- 22 – J13 Расширение для BDV / EXE
- 23 – Последовательный порт RS-232
- 24 – Кнопка промывки
- 25 – Кнопка программирования
- 26 – ЦПУ

КОНФИГУРИРОВАНИЕ ЭЛЕКТРОННЫХ БЛОКОВ

Электронные платы разработаны для установки в различные модели устройства.

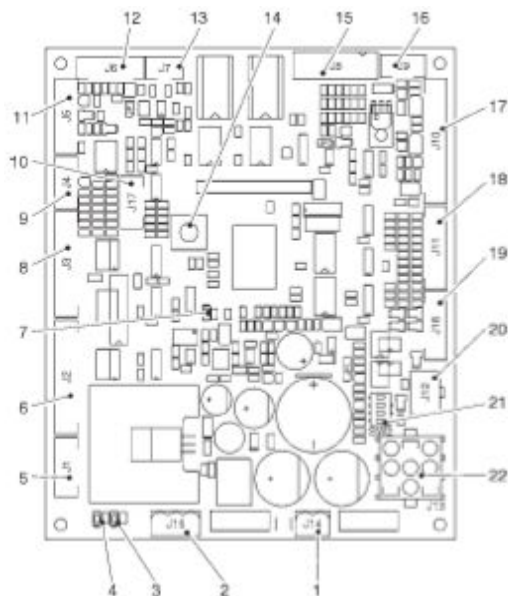
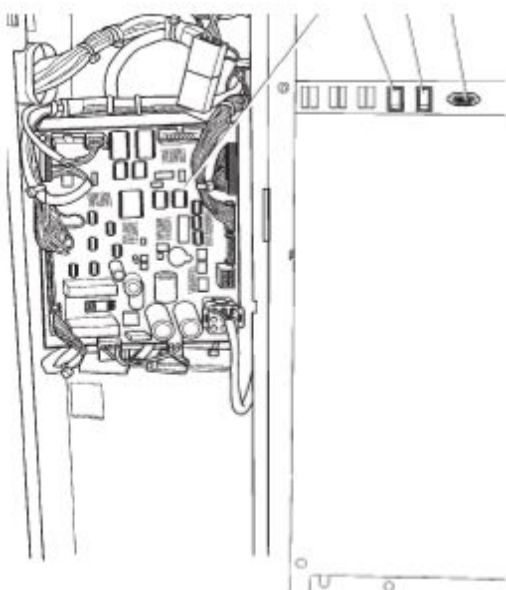
В случае замены или при желании изменить конфигурацию автомата необходимо проверить конфигурацию плат и установить соответствующее ПО.

ОБНОВЛЕНИЕ ПО

Машина снабжена флеш-памятью (EPROM – КМОП-памятью), которую можно обновить электронно.

Посредством специальной программы и подходящей платформы (ПК, внешний ключ и т.п.) управляющее ПО автомата может быть обновлено без замены КМОП-памяти.

ГИДРАВЛИЧЕСКАЯ СИСТЕМА ДЛЯ КОФЕ ЭСПРЕССО

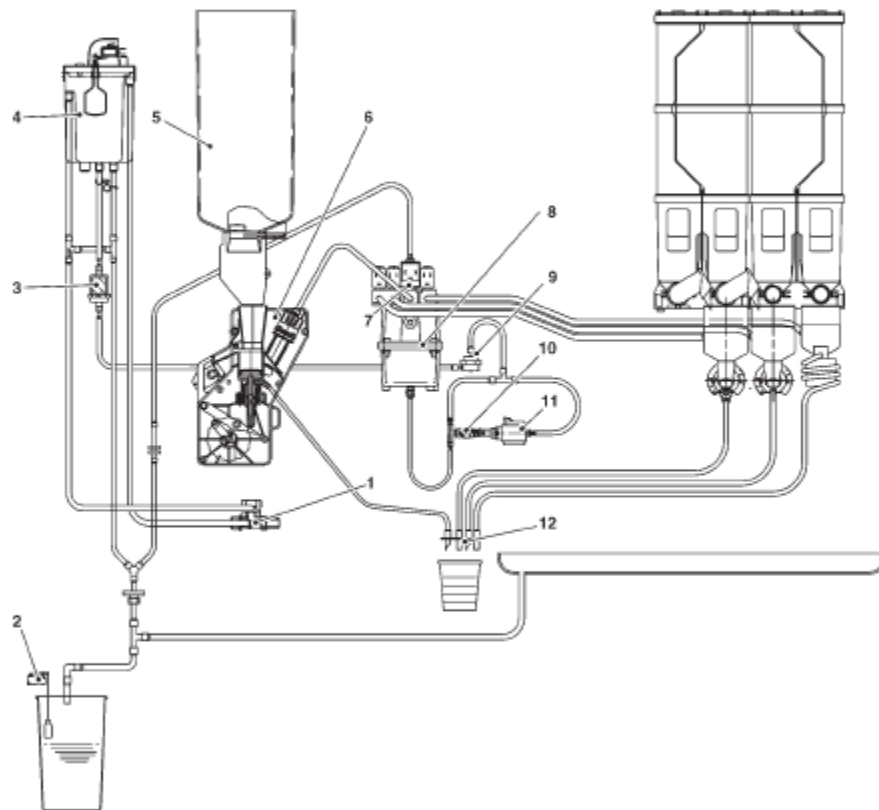

- 1 – Входной электромагнитный клапан для воды
- 2 – Емкость для жидких отходов
- 3 – Механический фильтр
- 4 – Воздушный выключатель
- 5 – Контейнер для кофейных зерен
- 6 – Кофеварка

- 7 – Блок электромагнитных клапанов
- 8 – Котел
- 9 – Объемный счетчик
- 10 – Байпас
- 11 – Вибрационный насос
- 12 – Блок трубопроводов для подачи продукта

ГИДРАВЛИЧЕСКАЯ СИСТЕМА ДЛЯ РАСТВОРИМОГО КОФЕ

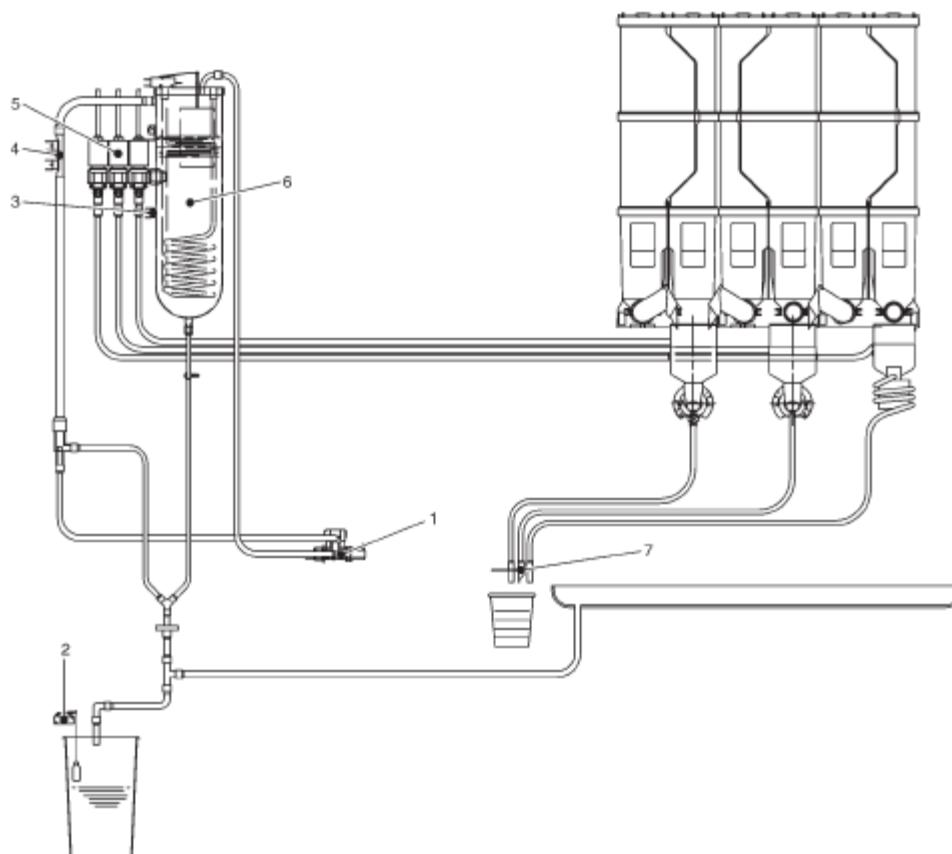

- 1 – Входной электромагнитный клапан для воды
- 2 – Емкость для жидких отходов
- 3 – Предохранительный термостат
- 4 – Термостат для защиты при закипании

- 5 – Блок электромагнитных клапанов
- 6 – Котел
- 7 – Блок трубопроводов для подачи продукта

СВОДНОЕ ДЕРЕВО МЕНЮ ДЛЯ «МЕНЮ ЗАПОЛНЕНИЯ»

1 – СТАТИСТИКА

1.1 – ПЕЧАТЬ СТАТИСТИКИ

1.1.1 – ВЫБОРОЧНАЯ ПЕЧАТЬ

1.1.1.1 – ПЕЧАТЬ.СЧЕТ.ВЫБОР.

1.1.1.2 – ПЕЧАТЬ СЧЕТЧИКА ДИАП.

1.1.1.3 – ПЕЧАТЬ ДИСКОНТ.СЧ.

1.1.1.4 – ПЕЧАТЬ СЧЕТ.НЕИСПР.

1.1.1.5 – ПЕЧАТЬ.ДАНН.МОНЕТОПР.

1.1.2 – ОБЩАЯ ПЕЧАТЬ

1.2 – ПЕЧАТЬ ТЕКУЩ.СТАТ.

1.2.1 – ВЫБОРОЧНАЯ ПЕЧАТЬ

1.2.1.1 - ПЕЧАТЬ.СЧЕТ.ВЫБОР.

1.2.1.2 – ПЕЧАТЬ СЧЕТЧИКА ДИАП.

1.2.1.3 – ПЕЧАТЬ ДИСКОНТ.СЧ.

1.2.1.4 – ПЕЧАТЬ СЧЕТ.НЕИСПР.

1.2.1.5 – ПЕЧАТЬ.ДАНН.МОНЕТОПР.

1.2.2. – ОБЩАЯ ПЕЧАТЬ

1.3 – ОТОБРАЖЕНИЕ СТАТИСТИКИ

1.3.1 – ОТОБР.СЧЕТ.ВЫБОР.

1.3.1.1 – ОТОБР.Х СТ.СЧ.ВЫБ.

1.3.1.2 – ОБЩЕЕ ОТОБР.СЧЕТ.

1.3.1.3 – ОТОБР.СЧЕТ.ВЫБ.№.

1.3.2 – ОТОБРАЖЕНИЕ СЧЕТЧИКА ДИАП.

1.3.3 – ОТОБРАЖЕНИЕ ДИСКОНТ.СЧ.

1.3.4 – ОТОБРАЖЕНИЕ СЧЕТ.НЕИСПР.

1.3.5 – ОТОБРАЖЕНИЕ ДАНН.МОНЕТОПР.

1.3.5.1- ОТОБРАЖЕНИЕ АУДИТ.ДАНН.

1.3.5.2- ОТОБРАЖЕНИЕ СЧЕТ.НАЛИЧ.

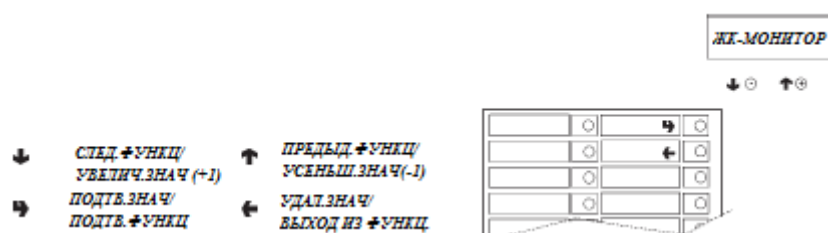

СВОДНОЕ ДЕРЕВО МЕНЮ ДЛЯ «МЕНЮ ЗАПОЛНЕНИЯ»

1.4 – ОТОБРАЖЕНИЕ ТЕК.СТАТ.

- 1.4.1 – ОТОБР.СЧЕТ.ВЫБОР.
 - 1.4.1.1 - ОТОБР.Х СТ.СЧ.ВЫБ.
 - 1.4.1.2 – ОБЩЕЕ ОТОБР.СЧЕТ.
 - 1.4.1.3 – ОТОБР.СЧЕТ.ВЫБ.№.
- 1.4.2 – ОТОБРАЖЕНИЕ СЧЕТЧИКА ДИАП.
- 1.4.3 – ОТОБРАЖЕНИЕ ДИСКОНТ.СЧ.
- 1.4.4 – ОТОБРАЖЕНИЕ СЧЕТ.НЕИСПР.
- 1.4.5 – ОТОБРАЖЕНИЕ ДАНН.МОНЕТОПР.
 - 1.4.5.1 - ОТОБРАЖЕНИЕ АУДИТ.ДАНН.
 - 1.4.5.2 - ОТОБРАЖЕНИЕ СЧЕТ.НАЛИЧ.

1.5 – УДАЛЕНИЕ ТЕК.СТАТ.

- 1.5.1 – ЧАСТИЧНОЕ УДАЛЕНИЕ
 - 1.5.1.1 - УДАЛ.СЧЕТ.ВЫБОР.
 - 1.5.1.2 – УДАЛ. СЧЕТЧИКА ДИАП.
 - 1.5.1.3 – УДАЛ. ДИСКОНТ.СЧ.
 - 1.5.1.4 – УДАЛ. СЧЕТ.НЕИСПР.
 - 1.5.1.5 – УДАЛ.ДАНН.МОНЕТОПР.
- 1.5.2 – ОБЩИЙ СБРОС

2 – УСТАНОВКА ИНДИВИДУАЛЬНОЙ ЦЕНЫ

- 2.1 – ЦЕНОВОЙ ДИАПАЗОН 0
- 2.2 – ЦЕНОВОЙ ДИАПАЗОН 1
- 2.3 – ЦЕНОВОЙ ДИАПАЗОН 2
- 2.4 - ЦЕНОВОЙ ДИАПАЗОН 3
- 2.5 – ЦЕНОВОЙ ДИАПАЗОН 4

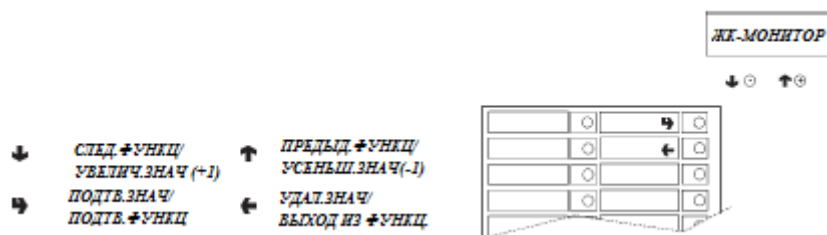

СВОДНОЕ ДЕРЕВО МЕНЮ ДЛЯ «МЕНЮ ЗАПОЛНЕНИЯ»

3 – КОНТРОЛЬ ТРУБОК

3.1 – НАПОЛНЕНИЕ ТРУБКИ

3.2 – ОПОРОЖНЕНИЕ ТРУБКИ

4 – ТЕМПЕРАТУРА КОТЛА

5 – ПРОВЕРКА

5.1 – ОБЩАЯ ВЫДАЧА

5.2 – ТОЛЬКО ВОДА

5.3 – ТОЛЬКО ПОРОШОК

5.4 – БЕЗ ПРИСПОСОБЛЕНИЙ

5.5 – ТОЛЬКО ПРИСПОСОБЛЕНИЯ

6 – GSM

6.1 – СБРОС СЧЕТ.ПРЕДВ.СООБЩ.

7 – EVADTS

7.1 - СВЯЗЬ

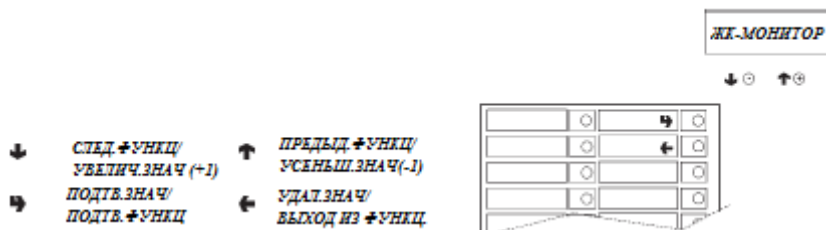

СВОДНОЕ ДЕРЕВО МЕНЮ ДЛЯ «МЕНЮ ТЕХНИКА»

1 – НЕИСПРАВНОСТИ

1.1 – ЧТЕНИЕ НЕИСПРАВНОСТЕЙ

1.2 – СБРОС НЕИСПРАВНОСТЕЙ

1.3 – НЕОН.ПОДСВ.ТА. НЕ РАБ.

2 – УСТАНОВКА ПАРАМЕТРОВ

2.1 – НАЛИЧНОСТЬ

2.1.1 – ЦЕНЫ

2.1.1.1 – УСТАНОВКА ИНДИВИДУАЛЬНЫХ ЦЕН

2.1.1.1.1– ЦЕНОВОЙ ДИАПАЗОН 0

2.1.1.1.2- ЦЕНОВОЙ ДИАПАЗОН 1

2.1.1.1.3- ЦЕНОВОЙ ДИАПАЗОН 2

2.1.1.1.4- ЦЕНОВОЙ ДИАПАЗОН 3

2.1.1.1.5- ЦЕНОВОЙ ДИАПАЗОН 4

2.1.1.2 – УСТАНОВКА ОБЩИХ ЦЕН

2.1.1.2.1- ЦЕНОВОЙ ДИАПАЗОН 0

2.1.1.2.2- ЦЕНОВОЙ ДИАПАЗОН 1

2.1.1.2.3 - ЦЕНОВОЙ ДИАПАЗОН 2

2.1.1.2.4- ЦЕНОВОЙ ДИАПАЗОН 3

2.1.1.2.5- ЦЕНОВОЙ ДИАПАЗОН 4

2.1.1.3 – РАСПИСАНИЕ ВРЕМЕНИ

2.1.1.3.1– УСТАНОВКА ДАТЫ И ВРЕМЕНИ

2.1.1.3.2– ВРЕМЕННОЙ ДИАПАЗОН 1

2.1.1.3.3- ВРЕМЕННОЙ ДИАПАЗОН 2

2.1.1.3.4- ВРЕМЕННОЙ ДИАПАЗОН 3

2.1.1.3.5- ВРЕМЕННОЙ ДИАПАЗОН 4

2.1.2 – МОНЕТОПРИЕМНИК

2.1.2.1 – НАСТРОЙКА МОНЕТОПРИЕМНИКА

2.1.2.2 - СДАЧА

2.1.3 – ДЕСЯТИЧНАЯ ЗАПЯТАЯ

2.1.4 – ВЕДУЩИЙ ВЕДОМЫЙ

2.1.4.1 – УСТАНОВКА

2.1.4.2 - ЦЕНА.ВЕДОМ.ДЕРЖ.

2.1.4.3 – ВИРТ.ЦЕНА.ВОЗВР.

2.1.4.4 – СБРОС.SNAKKY.ВЫБОР

2.1.4.5 - МОНИТОР.ВЕДОМ.

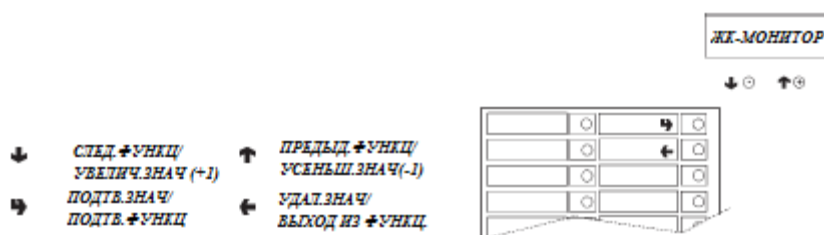

СВОДНОЕ ДЕРЕВО МЕНЮ ДЛЯ «МЕНЮ ТЕХНИКА»

2.2 – ВЫБОРЫ

- 2.2.1 – УСТАНОВКИ ДЛЯ ВОДЫ
 - 2.2.1.1 – ПОРЦИИ ВОДЫ
 - 2.2.1.2 – УСТ.РАЗ.ДОЗЫ
 - 2.2.1.2.1– УСТ.РАЗ.ДОЗЫ
 - 2.2.1.2.2 - УСТ.СООТНОШ.
 - 2.2.1.3 – УСТАН.ЭЛЕКТРОМАГН.КЛАП.
 - 2.2.1.4 – GRUPPO ES
- 2.2.2 – УСТАНОВКИ ДЛЯ ПОРОШКА
 - 2.2.2.1 – ДОЗЫ ПОРОШКА
 - 2.2.2.2 - НАСТРОЙКИ ДОЗАТОРА
- 2.2.3 – УСТАНОВКИ ДЛЯ ПРИСПОСОБЛ.
 - 2.2.3.1 – ИСПОЛЬЗОВАТЬ ЧАШКУ
 - 2.2.3.2 - ИСПОЛЬЗОВАТЬ САХАР
 - 2.2.3.3 – ИСПОЛЬЗОВАТЬ ЛОЖКУ
- 2.2.4 – СТАТУС ВЫБОРА
- 2.2.5 - ВЫБОР ЧЕРЕЗ КНОПКУ
- 2.2.6 - РАСПРЕД.ВЫБОР
- 2.2.7 – УСТАН.КОД ПРОДУКТА

2.3 – ПАРАМЕТРЫ АВТОМАТА

- 2.3.1 – ТЕМП.КОТЛА
- 2.3.2 - ВОД.ЕМКОСТЬ
- 2.3.3 - НАГРЕВ СМЕШИВАТЕЛЯ
- 2.3.4 - ОХЛ. СМЕШИВАТЕЛЯ
- 2.3.5 – ОБСЛ.РАСПРЕД.УСТ.
- 2.3.6 – ФОТОЭЛЕМЕНТ
- 2.3.7 – ПОДСВЕТКА.ТАЙМ.

2.4 – МОНИТОР

- 2.4.1 – ЯЗЫК
- 2.4.2 – РЕКЛАМНОЕ СООБЩЕНИЕ
 - 2.4.2.1 – ЗАДЕЙСТВ.РЕКЛ.СООБЩ.
 - 2.4.2.2 – УСТАНВИТЬ РЕКЛ.СООБЩ.
- 2.4.3 - КОНТРАСТНОСТЬ

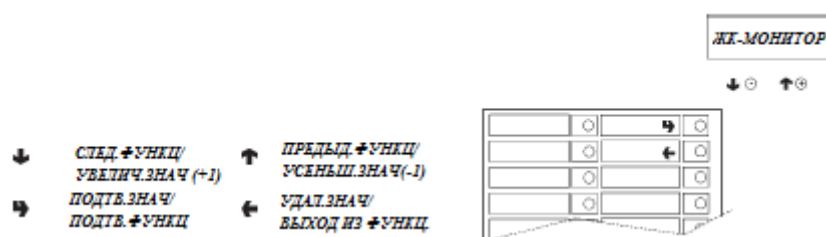

СВОДНОЕ ДЕРЕВО МЕНЮ ДЛЯ «МЕНЮ ТЕХНИКА»

2.5 – ПРЕДВ.ВЫБОРЫ

2.5.1 – БЕЗ ЧАШКИ

2.5.1.1 – ЗАДЕЙСТВОВАТЬ ВЫБОР.

2.5.1.2 – ВАРЬИР.ДОЗОЙ

2.5.1.3 – ВАРЬИР ЦЕНОЙ

2.5.1.4 – ПРЕДВ.СТАТУС

2.5.2 – ЭКСТРА САХАР

2.5.2.1 - ЗАДЕЙСТВОВАТЬ ВЫБОР.

2.5.2.2 - ВАРЬИР.ДОЗОЙ

2.5.2.3 - ВАРЬИР ЦЕНОЙ

2.5.2.4 - ПРЕДВ.СТАТУС

2.5.3 - САХАР

2.5.3.1 - ЗАДЕЙСТВОВАТЬ ВЫБОР..

2.5.3.2 - ВАРЬИР.ДОЗОЙ

2.5.3.3 - ВАРЬИР ЦЕНОЙ

2.5.3.4 - ПРЕДВ.СТАТУС

2.5.4 - САХАР -

2.5.4.1 - ЗАДЕЙСТВОВАТЬ ВЫБОР.

2.5.4.2 - ВАРЬИР.ДОЗОЙ

2.5.4.3 - ВАРЬИР ЦЕНОЙ

2.5.4.4 - ПРЕДВ.СТАТУС

2.5.5 - САХАР +

2.5.5.1 - ЗАДЕЙСТВОВАТЬ ВЫБОР.

2.5.5.2 - ВАРЬИР.ДОЗОЙ

2.5.5.3 - ВАРЬИР ЦЕНОЙ

2.5.5.4 - ПРЕДВ.СТАТУС

2.5.6 - ВОДА +

2.5.6.1 - ЗАДЕЙСТВОВАТЬ ВЫБОР.

2.5.6.2 - ВАРЬИР.ДОЗОЙ

2.5.6.3 - ВАРЬИР ЦЕНОЙ

2.5.6.4 - ПРЕДВ.СТАТУС

2.5.7 - ВОДА -

2.5.7.1 - ЗАДЕЙСТВОВАТЬ ВЫБОР.

2.5.7.2 - ВАРЬИР.ДОЗОЙ

2.5.7.3 - ВАРЬИР ЦЕНОЙ

2.5.7.4 - ПРЕДВ.СТАТУС

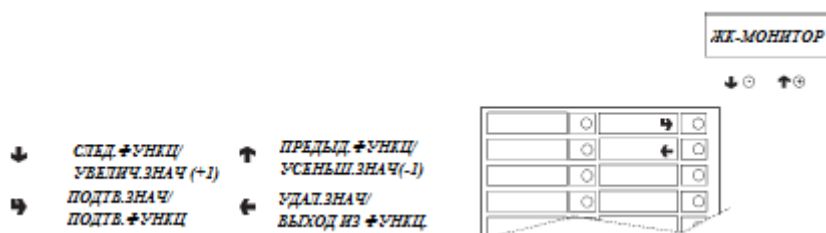

СВОДНОЕ ДЕРЕВО МЕНЮ ДЛЯ «МЕНЮ ТЕХНИКА»

- 2.5.8 - ПОРОШОК +
 - 2.5.8.1 - ЗАДЕЙСТВОВАТЬ ВЫБОР.
 - 2.5.8.2 - ВАРЬИР.ДОЗОЙ
 - 2.5.8.3 - ВАРЬИР ЦЕНОЙ
 - 2.5.8.4 - ПРЕДВ.СТАТУС
- 2.5.9 - ПОРОШОК -
 - 2.5.9.1 - ЗАДЕЙСТВОВАТЬ ВЫБОР.
 - 2.5.9.2 - ВАРЬИР.ДОЗОЙ
 - 2.5.9.3 - ВАРЬИР ЦЕНОЙ
 - 2.5.9.4 - ПРЕДВ.СТАТУС
- 2.5.A – ДОЗА.КОФЕ.ПОРОШ.
- 2.5.A.1 - ЗАДЕЙСТВОВАТЬ ВЫБОР.
- 2.5.A.2 - ВАРЬИР.ДОЗОЙ
- 2.5.A.3 - ВАРЬИР ЦЕНОЙ
- 2.5.A.4 - ПРЕДВ.СТАТУС
- 2.5.B – ЭКСТРА МОЛОКО
 - 2.5.B.1 - ЗАДЕЙСТВОВАТЬ ВЫБОР.
 - 2.5.B.2 - ВАРЬИР.ДОЗОЙ
 - 2.5.B.3 - ВАРЬИР ЦЕНОЙ
 - 2.5.B.4 - ПРЕДВ.СТАТУС
- 2.5.C - КРУЖ +
 - 2.5.C.1 - ЗАДЕЙСТВОВАТЬ ВЫБОР.
 - 2.5.C.2 - ВАРЬИР.ДОЗОЙ
 - 2.5.C.3 - ВАРЬИР ЦЕНОЙ
 - 2.5.C.4 - ПРЕДВ.СТАТУС
- 2.5.D - КРУЖ -
 - 2.5.D.1 - ЗАДЕЙСТВОВАТЬ ВЫБОР.
 - 2.5.D.2 - ВАРЬИР.ДОЗОЙ
 - 2.5.D.3 - ВАРЬИР ЦЕНОЙ
 - 2.5.D.4 - ПРЕДВ.СТАТУС

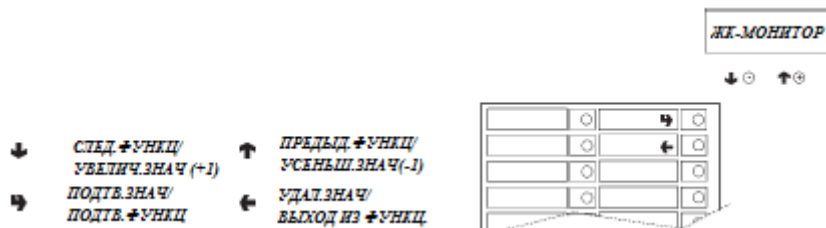

СВОДНОЕ ДЕРЕВО МЕНЮ ДЛЯ «МЕНЮ ТЕХНИКА»

2.5.E - МОККО

- 2.5.E.1 - ЗАДЕЙСТВОВАТЬ ВЫБОР.
- 2.5.E.2 - ВАРЬИР.ДОЗОЙ
- 2.5.E.3 - ВАРЬИР ЦЕНОЙ
- 2.5.E.4 - ПРЕДВ.СТАТУС

2.5 – РАЗНОЕ

- 2.6.1 – ПАРАМЕТРЫ КРУЖКИ
- 2.6.2 - ПАРОЛЬ
 - 2.6.2.1 – УСТ.ПАРОЛЬ
 - 2.6.2.2 – ЗАДЕЙСТВОВАТЬ ПАРОЛЬ
- 2.6.3 – ЗАДЕЙСТВОВАТЬ МЕНЮ ЗАПОЛН.
- 2.6.4 - ЭНЕРГОСБЕРЕЖЕНИЕ
 - 2.6.4.1 – ЦИКЛ КОФЕ
 - 2.6.4.2 - ПРЕДПОМОЛ
- 2.6.5 - LAVAG. GRUPPO AUTO.
- 2.6.6 – ВНЕШ.КЛЮЧ
- 2.6.7 – НАСТР.УПРАВЛ.

3 – СТАТИСТИКА

3.1 – ЭЛЕКТР.СЧЕТЧИК

- 3.1.1 – ОТОБР.СЧЕТЧ.
- 3.1.2 – СБРОС СЧЕТЧ.

3.2 – ОТОБР СТАТ.

- 3.2.1 - ОТОБР.СЧЕТ.ВЫБОР.
 - 3.2.1.1 - ОТОБР.Х СТ.СЧ.ВЫБ..
 - 3.2.1.2 – ОБЩЕЕ ОТОБР.СЧЕТ
 - 3.2.1.3 - ОТОБР.СЧЕТ.ВЫБ.№..
- 3.2.2 - ОТОБРАЖЕНИЕ СЧЕТЧИКА ДИАП
- 3.2.3 - ОТОБРАЖЕНИЕ ДИСКОНТ.СЧ..
- 3.2.4 - ОТОБРАЖЕНИЕ СЧЕТ.НЕИСПР.
- 3.2.5 - ОТОБРАЖЕНИЕ ДАНН.МОНЕТОПР.
 - 3.2.5.1 - ОТОБРАЖЕНИЕ АУДИТ.ДАНН
 - 3.2.5.2 - ОТОБРАЖЕНИЕ СЧЕТ.НАЛИЧ

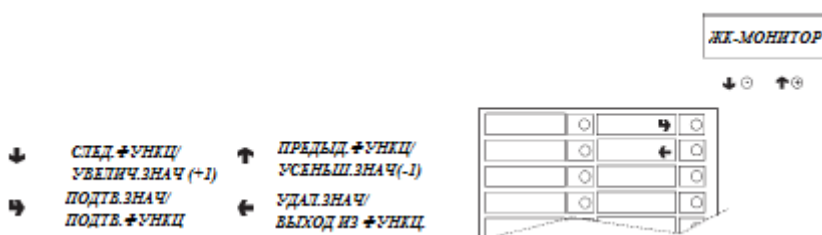

СВОДНОЕ ДЕРЕВО МЕНЮ ДЛЯ «МЕНЮ ТЕХНИКА»

3.3 – СБРОС СТАТИСТИКИ

3.3.1 – ЧАСТИЧНЫЙ СБРОС

3.3.1.1 – СБРОС.СЧЕТ.ВЫБ

3.3.1.2 – СБРОС.ДИСКОНТ.СЧЕТ

3.3.1.3 – СБРОС.СЧЕТ.НЕИСПР

3.3.1.4 – СПРОС.ДАНН.МОНЕТОПР.

3.3.2 – ОБЩИЙ СБРОС

3.4 – ОТОБР.ТЕК.СТАТ.

3.4.1 - ОТОБР.СЧЕТ.ВЫБОР..

3.4.1.1 - ОТОБР.Х СТ.СЧ.ВЫБ.

3.4.1.2 - ОБЩЕЕ ОТОБР.СЧЕТ

3.4.1.3 - ОТОБР.СЧЕТ.ВЫБ.№...

3.4.2 - ОТОБРАЖЕНИЕ СЧЕТЧИКА ДИАП

3.4.3 - ОТОБРАЖЕНИЕ ДИСКОНТ.СЧ...

3.4.4 - ОТОБРАЖЕНИЕ СЧЕТ.НЕИСПР.

3.4.5 - ОТОБРАЖЕНИЕ ДАНН.МОНЕТОПР

3.4.5.1 - ОТОБРАЖЕНИЕ АУДИТ.ДАНН

3.4.5.2 - ОТОБРАЖЕНИЕ СЧЕТ.НАЛИЧ

3.5 - УДАЛ.ТЕК.МТАТ

3.5.1 - ЧАСТИЧНЫЙ СБРОС

3.5.1.1 - СБРОС.СЧЕТ.ВЫБ

3.5.1.2 - СБРОС.ДИСКОНТ.СЧЕТ

3.5.1.3 - СБРОС.СЧЕТ.НЕИСПР

3.5.1.4 - СПРОС.ДАНН.МОНЕТОПР.

3.5.2 - ОБЩИЙ СБРОС

3.6 – ЗАДЕЙСТВ.СЧЕТ. НА СТАРТ

3.7 – ПЕЧАТЬ СТАТИСТИКИ

3.7.1 - ЧАСТИЧНАЯ ПЕЧАТЬ.

3.7.1.1 – ПЕЧАТЬ.СЧЕТ.ВЫБ.

3.7.1.2 – ПЕЧАТЬ.СЧЕТ.ДИАП

3.7.1.3 – ПЕЧАТЬ.ДИСКОНТ.СЧЕТ.

3.7.1.4 – ПЕЧАТЬ.СЧЕТ.НЕИСПР.

3.7.1.5 – ПЕЧАТЬ.СЧЕТ.МОНЕТОПР.

3.7.2 – ОБЩАЯ ПЕЧАТЬ

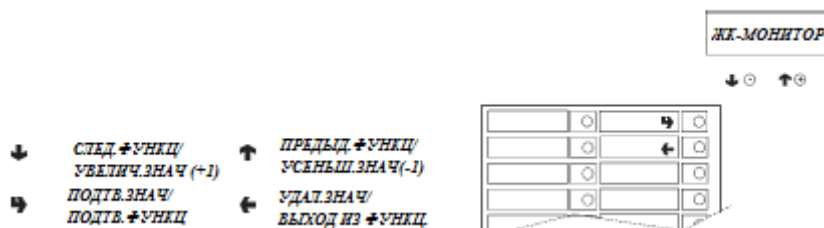

СВОДНОЕ ДЕРЕВО МЕНЮ ДЛЯ «МЕНЮ ТЕХНИКА»

3.8 - ПЕЧАТЬ ТЕК. СТАТИСТИКИ

- 3.8.1 - ЧАСТИЧНАЯ ПЕЧАТЬ
 - 3.8.1.1 - ПЕЧАТЬ.СЧЕТ.ВЫБ
 - 3.8.1.2 - ПЕЧАТЬ.СЧЕТ.ДИАП
 - 3.8.1.3 - ПЕЧАТЬ.ДИСКОНТ.СЧЕТ.
 - 3.8.1.4 - ПЕЧАТЬ.СЧЕТ.НЕИСПР.
 - 3.8.1.5 - ПЕЧАТЬ.СЧЕТ.МОНЕТОПР.
- 3.8.2 - ОБЩАЯ ПЕЧАТЬ

4 - ПРОВЕРКА

4.1 – ПРОВЕРКА ВЫДАЧИ

- 4.1.1 – ПОЛНАЯ ВЫДАЧА
- 4.1.2 – ТОЛЬКО ВОДА
- 4.1.3 – ТОЛЬКО ПОРОШОК
- 4.1.4 – БЕЗ ПРИСПОСОБЛЕНИЙ
- 4.1.5 – ТОЛЬКО ПРИСПОСОБЛЕНИЯ

4.2 – СПЕЦ.ФУНКЦИИ

- 4.2.1 – ПОВОРОТ БЛОКА ЭСПРЕССО
- 4.2.2 – ОСВОБОЖД.ПОРЦИИ
- 4.2.3 – ОЧИСТКА БЛОКА ЭСПРЕССО
- 4.2.4 – РУЧНАЯ УСТАНОВКА

4.3 - АВТОПРОВЕРКА

5 - РАЗНОЕ

5.1 – РЕГИСТР.Д.Д.

- 5.1.1 – УСТАНОВКА ДАТЫ
- 5.1.2 – ПРОГР.КОДА.УСТР.
- 5.1.3 – КОД.ОПЕР.

5.2 – ИНИЦИАЛ.БД.

5.3 - EVADTS

- 5.3.1 – ПРОХ.КОД
- 5.3.2 – ЗАЩ.КОД
- 5.3.3 - СВЯЗЬ

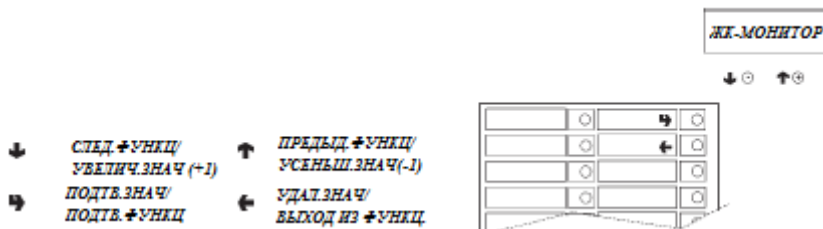

СВОДНОЕ ДЕРЕВО МЕНЮ ДЛЯ «МЕНЮ ТЕХНИКА»

5.4 – АУДИТ.УПРАВЛ.

5.4.1 – ВНЕШ.КЛЮЧ ->АВТОМАТ

5.4.1.1 - УДАЛИТЬ

5.4.1.2 – УДАЛИТЬ ВСЕ

5.4.1.3 - ВКЛ

5.4.1.4 - ВЫКЛ

5.4.2 - АВТОМАТ -> ВНЕШ.КЛЮЧ

5.4.2.1 – УДАЛИТЬ ВСЕ

5.4.2.2 - ВКЛ

5.4.2.3 - ВЫКЛ

6 - GSM

6.1 - GSM ПИН-КОД

6.2 - GSM ПРЕДВ.СООБЩ.

6.2.1 – УСТАН.GSM ПОРОГИ

6.2.2 – СБРОС.СЧЕТ.ПРЕДВ.СООБЩ.

6.3 – НОМЕР В ГРУППЕ



СХЕМА СОЕДИНЕНИЙ. СПЕЦИФИКАЦИЯ

обозначение	описание	Обозначение	описание
CCG	ОСНОВНОЙ СЧЕТЧИК	MPU	микровыключатель положения патрубков
CM1	Выключатель двигателя кофейного блока	MSB	Привод выдачи чашки
CMSB	Выключатель привода выброса чашки	MSCB	Привод перемещения чашек
CV	Объемный счетчик	MSP	Привод перемещения ложечек
E1-...	Эл-магн.клапан для быстрорастворимых продуктов	MSU	Привод перемещения патрубков
EEA	Вх.эл-магн.клапан для воды	NTC	Датчик температуры
ER	Эл-магн.клапан блока подачи кофе	NTCS	Датчик температуры проточного котла
ERS	Сдерживающий магнит	PB	Разъем питания
ESC	Магнит высвобождения кофе	PIP	Кнопка программирования
EX	Исполнительный разъединитель монетоприемника	PL	Кнопка промывки
FA	Фильтр помех	PM	Насос
FREE	Переключатель на беспл.выдачу	PS1-...	Кнопка подачи сиропа
ID	Микропереключатель дозатора кофе	PSB	Кнопка высвобождения чашки
IMSP	Микропереключатель высвобождения ложки	RCC	Нагревательный элемент кофейного котла
IP	Концевой выключатель двери	RCS	Нагревательный элемент котла для быстрораств. Напитков
IPF	Микропереключатель переполнения емкости отходов	RIS	Нагреватель кофейного модуля
IVA	Микропереключатель индикации пустого котла	RS232	Последовательный порт
IVB	Микропереключатель индикации опустошении отделения выдачи чашек	SM	Блок управления
JUG	Переключатель для работы с кружкой	SM1	Блок управления
KC1-...	Предохранитель кофейного котла	SM2	Плата расширения
KS1-...	Автоматический выключатель	SP	Кнопочный блок
LCD	ЖК-монитор	STRC	Блок управления нагревом котла
LF	Лампа	SUC	ЦПУ
M	Привод кофейного блока	TR	Трансформатор
MAC	кофемолка	TX...	Автоматический выключатель (х – ток)
MD1-...	Привод подачи ингредиентов – быстрораств.	TZ	Датчик наличия чашки
MDB	Разъем для плат.системы MDB	UPS	Плата модуля охлаждения
MDTE	Привод для подачи ингредиентов для свежего напитка	VAR	Варистор
MDZ	Привод подачи ингредиентов - сахар	VENT	вентилятор
MF1-...	Приводы взбивалок		

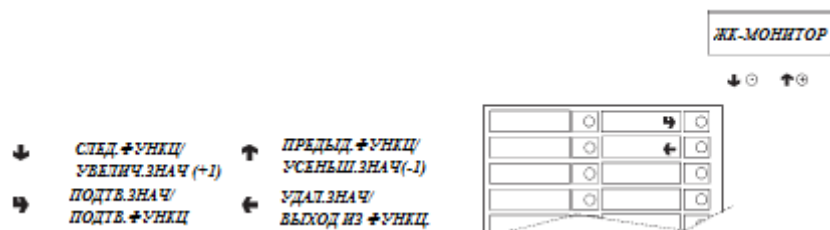
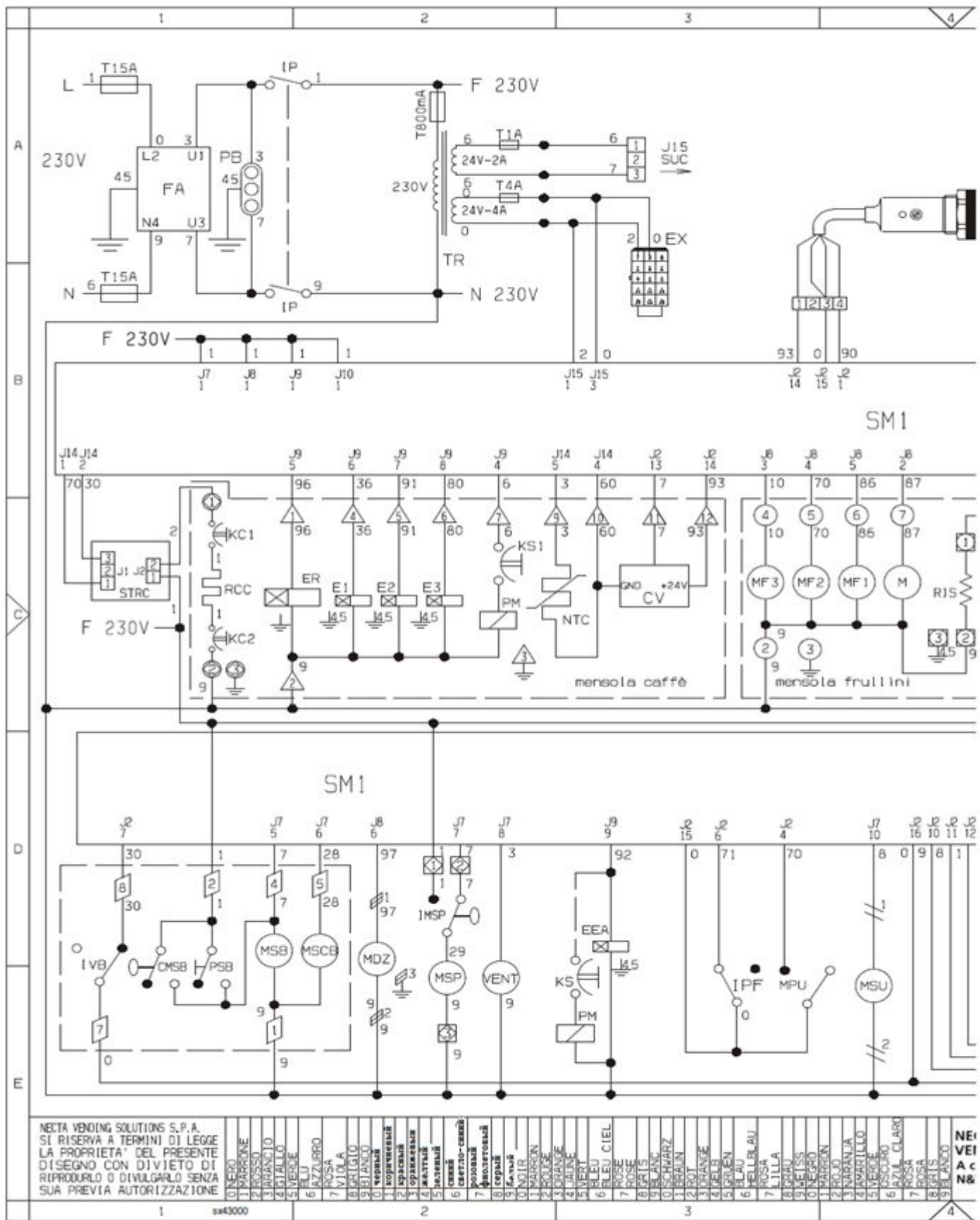

NECTA VENDING SOLUTIONS S.P.A.
 SI RISERVA A TERMINI DI LEGGE
 LA PROPRIETA' DEL PRESENTE
 DISEGNO CON DIVIETO DI
 RIPRODURLO O DIVULGARLO SENZA
 SUA PREVIA AUTORIZZAZIONE

1	sv43000	2	3	4
	1 NERO	2 ROSSO	3 BLANCO	4 BLANCO
	5 VERDE	6 AZZURRO	7 ROSA	8 VIOLA
	9 GIALLO	10 BIANCO	11 NERO	12 AZZURRO
	13 VERDE	14 ROSSO	15 BIANCO	16 ROSA
	17 VIOLA	18 GIALLO	19 NERO	20 AZZURRO
	21 BLANCO	22 ROSSO	23 BLANCO	24 BLANCO
	25 BLANCO	26 ROSSO	27 BLANCO	28 BLANCO
	29 BLANCO	30 ROSSO	31 BLANCO	32 BLANCO
	33 BLANCO	34 ROSSO	35 BLANCO	36 BLANCO
	37 BLANCO	38 ROSSO	39 BLANCO	40 BLANCO
	41 BLANCO	42 ROSSO	43 BLANCO	44 BLANCO
	45 BLANCO	46 ROSSO	47 BLANCO	48 BLANCO
	49 BLANCO	50 ROSSO	51 BLANCO	52 BLANCO
	53 BLANCO	54 ROSSO	55 BLANCO	56 BLANCO
	57 BLANCO	58 ROSSO	59 BLANCO	60 BLANCO
	61 BLANCO	62 ROSSO	63 BLANCO	64 BLANCO
	65 BLANCO	66 ROSSO	67 BLANCO	68 BLANCO
	69 BLANCO	70 ROSSO	71 BLANCO	72 BLANCO
	73 BLANCO	74 ROSSO	75 BLANCO	76 BLANCO
	77 BLANCO	78 ROSSO	79 BLANCO	80 BLANCO
	81 BLANCO	82 ROSSO	83 BLANCO	84 BLANCO
	85 BLANCO	86 ROSSO	87 BLANCO	88 BLANCO
	89 BLANCO	90 ROSSO	91 BLANCO	92 BLANCO
	93 BLANCO	94 ROSSO	95 BLANCO	96 BLANCO
	97 BLANCO	98 ROSSO	99 BLANCO	100 BLANCO
	101 BLANCO	102 ROSSO	103 BLANCO	104 BLANCO
	105 BLANCO	106 ROSSO	107 BLANCO	108 BLANCO
	109 BLANCO	110 ROSSO	111 BLANCO	112 BLANCO
	113 BLANCO	114 ROSSO	115 BLANCO	116 BLANCO
	117 BLANCO	118 ROSSO	119 BLANCO	120 BLANCO
	121 BLANCO	122 ROSSO	123 BLANCO	124 BLANCO
	125 BLANCO	126 ROSSO	127 BLANCO	128 BLANCO
	129 BLANCO	130 ROSSO	131 BLANCO	132 BLANCO
	133 BLANCO	134 ROSSO	135 BLANCO	136 BLANCO
	137 BLANCO	138 ROSSO	139 BLANCO	140 BLANCO
	141 BLANCO	142 ROSSO	143 BLANCO	144 BLANCO
	145 BLANCO	146 ROSSO	147 BLANCO	148 BLANCO
	149 BLANCO	150 ROSSO	151 BLANCO	152 BLANCO
	153 BLANCO	154 ROSSO	155 BLANCO	156 BLANCO
	157 BLANCO	158 ROSSO	159 BLANCO	160 BLANCO
	161 BLANCO	162 ROSSO	163 BLANCO	164 BLANCO
	165 BLANCO	166 ROSSO	167 BLANCO	168 BLANCO
	169 BLANCO	170 ROSSO	171 BLANCO	172 BLANCO
	173 BLANCO	174 ROSSO	175 BLANCO	176 BLANCO
	177 BLANCO	178 ROSSO	179 BLANCO	180 BLANCO
	181 BLANCO	182 ROSSO	183 BLANCO	184 BLANCO
	185 BLANCO	186 ROSSO	187 BLANCO	188 BLANCO
	189 BLANCO	190 ROSSO	191 BLANCO	192 BLANCO
	193 BLANCO	194 ROSSO	195 BLANCO	196 BLANCO
	197 BLANCO	198 ROSSO	199 BLANCO	200 BLANCO
	201 BLANCO	202 ROSSO	203 BLANCO	204 BLANCO
	205 BLANCO	206 ROSSO	207 BLANCO	208 BLANCO
	209 BLANCO	210 ROSSO	211 BLANCO	212 BLANCO
	213 BLANCO	214 ROSSO	215 BLANCO	216 BLANCO
	217 BLANCO	218 ROSSO	219 BLANCO	220 BLANCO
	221 BLANCO	222 ROSSO	223 BLANCO	224 BLANCO
	225 BLANCO	226 ROSSO	227 BLANCO	228 BLANCO
	229 BLANCO	230 ROSSO	231 BLANCO	232 BLANCO
	233 BLANCO	234 ROSSO	235 BLANCO	236 BLANCO
	237 BLANCO	238 ROSSO	239 BLANCO	240 BLANCO
	241 BLANCO	242 ROSSO	243 BLANCO	244 BLANCO
	245 BLANCO	246 ROSSO	247 BLANCO	248 BLANCO
	249 BLANCO	250 ROSSO	251 BLANCO	252 BLANCO
	253 BLANCO	254 ROSSO	255 BLANCO	256 BLANCO
	257 BLANCO	258 ROSSO	259 BLANCO	260 BLANCO
	261 BLANCO	262 ROSSO	263 BLANCO	264 BLANCO
	265 BLANCO	266 ROSSO	267 BLANCO	268 BLANCO
	269 BLANCO	270 ROSSO	271 BLANCO	272 BLANCO
	273 BLANCO	274 ROSSO	275 BLANCO	276 BLANCO
	277 BLANCO	278 ROSSO	279 BLANCO	280 BLANCO
	281 BLANCO	282 ROSSO	283 BLANCO	284 BLANCO
	285 BLANCO	286 ROSSO	287 BLANCO	288 BLANCO
	289 BLANCO	290 ROSSO	291 BLANCO	292 BLANCO
	293 BLANCO	294 ROSSO	295 BLANCO	296 BLANCO
	297 BLANCO	298 ROSSO	299 BLANCO	300 BLANCO

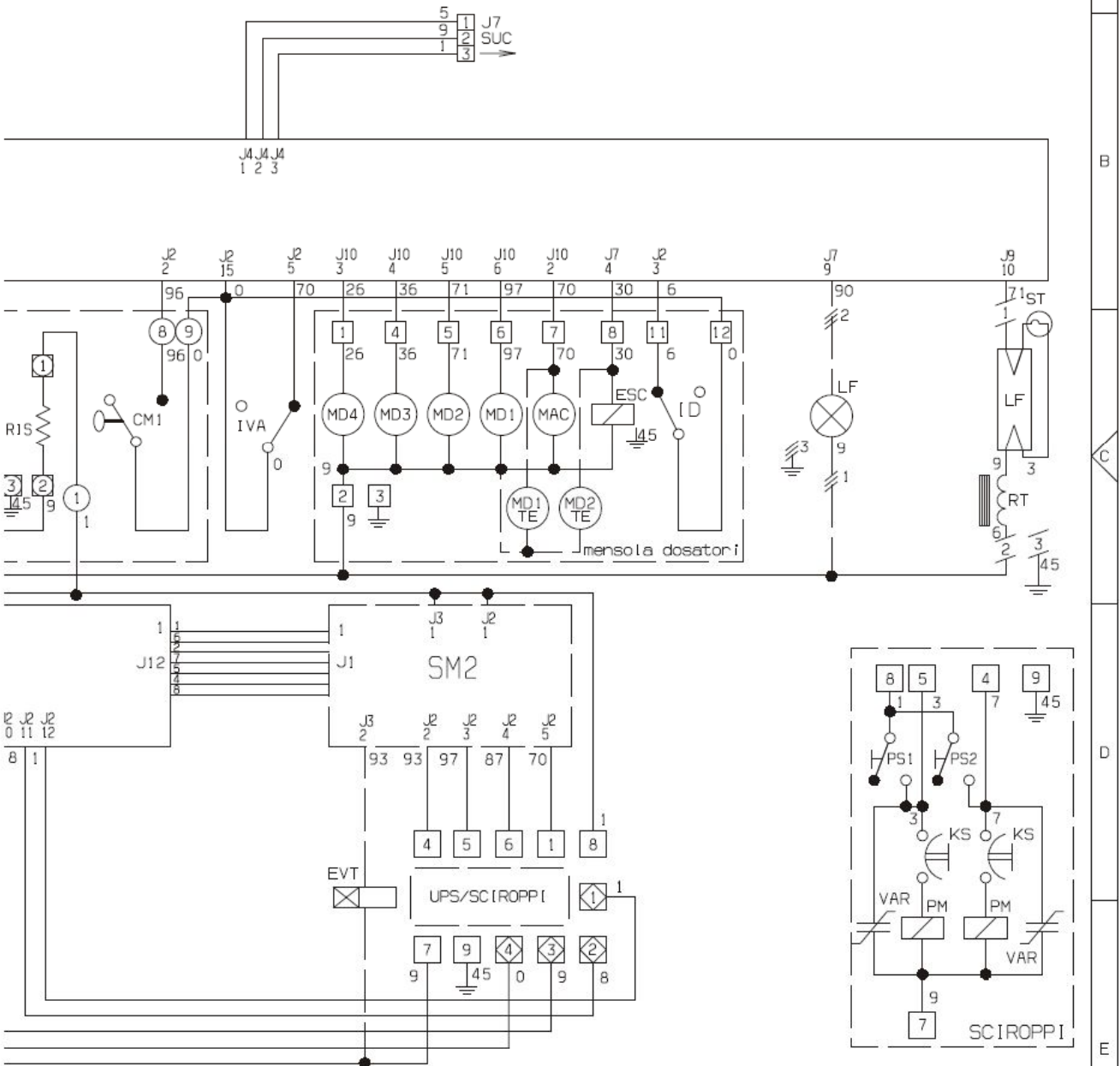

9 BELLAGIO 8 BELLAGIO	NECTA VENDING SOLUTIONS SpA компания группы N&W GLOBAL VENDING GROUP	MODELLO Kikko <i>Max</i>	GRUPPO SCHEMA ELETTRICO FUNZIONALE MACCHINA	DATA 13-02-04	FOGLIO 1/1	DISSEGNA BONACINA	CONTROLLATO MONGUZZI
	LEGENDA						CODICE 608543000



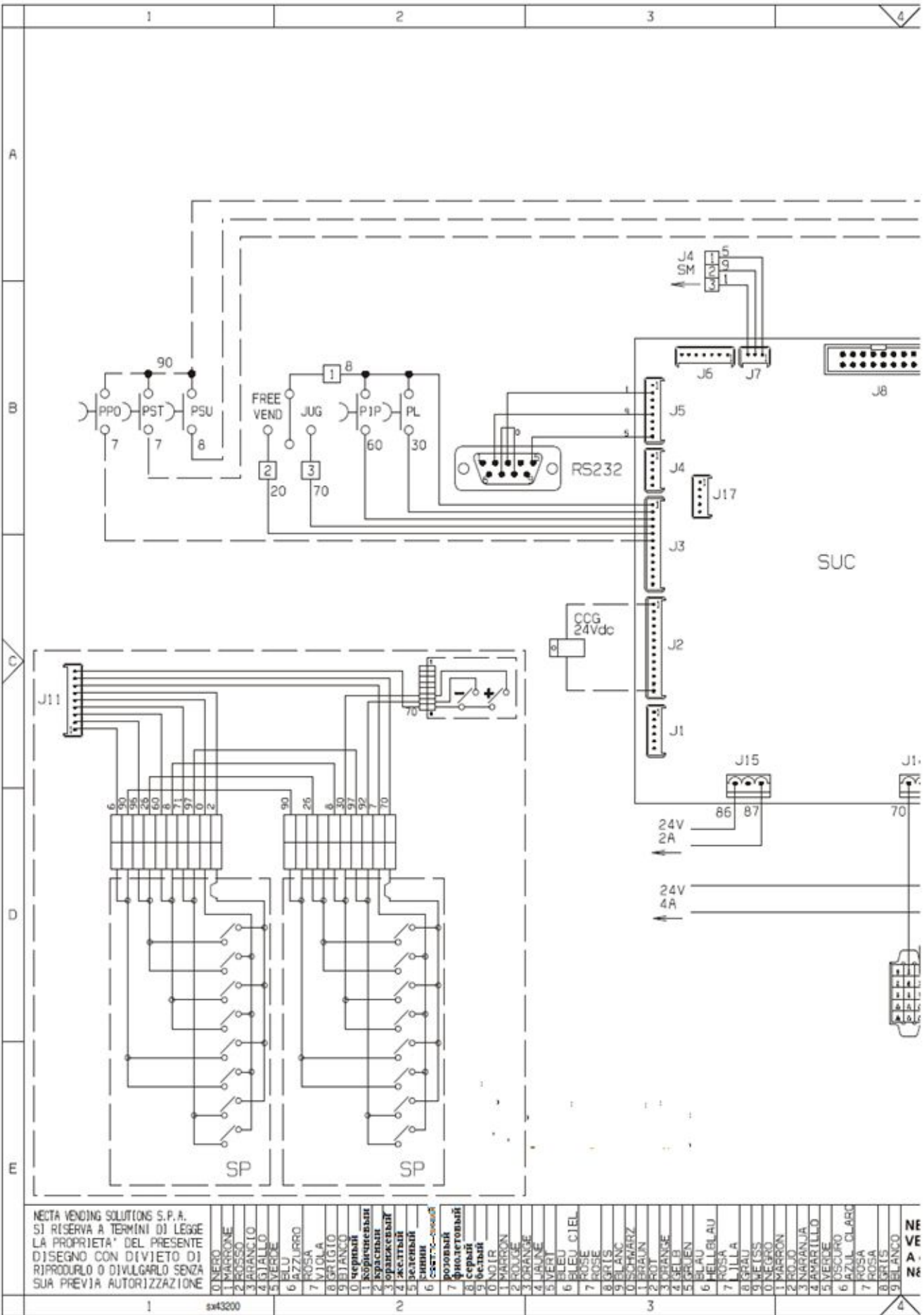

NECTA VENDING SOLUTIONS S.P.A.
 SI RISERVA A TERMINI DI LEGGE
 LA PROPRIETA' DEL PRESENTE
 DISEGNO CON DIVIETO DI
 RIPRODURLO O DIVULGARLO SENZA
 SUA PREVIA AUTORIZZAZIONE

1	1 sM43200	2	3	4
1	0 NERO 1 MARRONE 2 ROSSO 3 ARANCIO 4 GIALLO 5 VERDE 6 AZZURRO 7 ROSA 8 VIOLA 9 BIANCO 0 Черный 1 Коричневый 2 Красный 3 Оранжевый 4 Желтый 5 Зеленый 6 Синий 7 Розовый 8 Фиолетовый 9 Белый 0 NOIR 1 MARRON 2 ROUGE 3 ORANGE 4 JAUNE 5 VERT 6 BLEU CIEL 7 ROSE 8 BRUN 9 BLANC 0 SCHWARZ 1 BRAUN 2 ROT 3 ORANGE 4 GELB 5 GRUEN 6 BLAU 7 ROSA 8 WEISS 9 WEISS 0 NEGRO 1 MARRON 2 ROJO 3 NARANJA 4 AMARILLO 5 VERDE 6 OSCURO 7 AZUL CLARO 8 ROSA 9 BRUN 0 BLANCO	NE VE A NE		



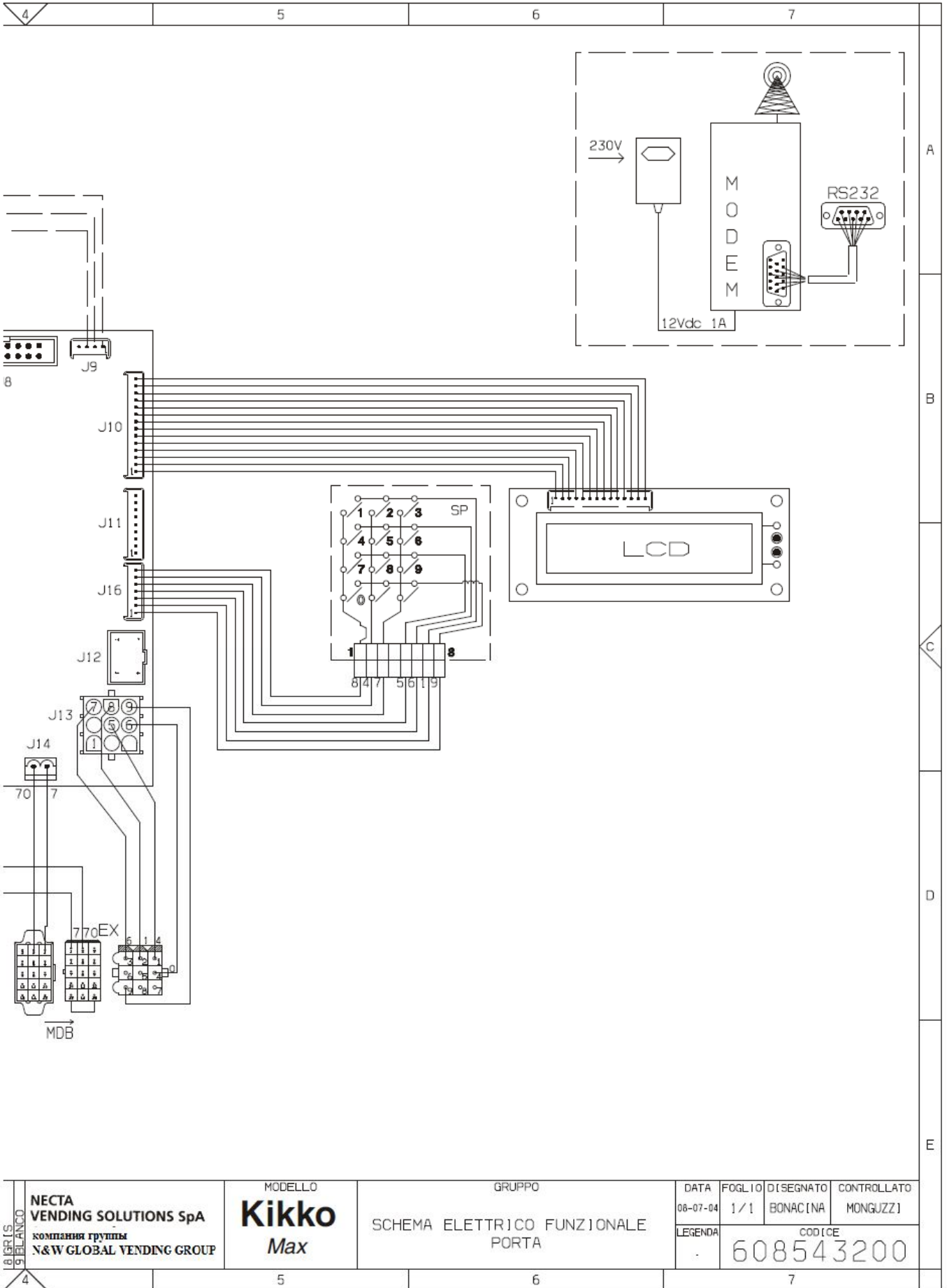

B. CRIS S. BELLANCO	NECTA VENDING SOLUTIONS SpA компания группы N&W GLOBAL VENDING GROUP	MODELLO Kikko Max	GRUPPO SCHEMA ELETTRICO FUNZIONALE PORTA	DATA 06-07-04	FOGLIO 1/1	DISEGNATO BONACINA	CONTROLLATO MONGUZZI
			LEGENDA		CODICE 608543200		
	4	5	6	7			



A blank sheet of lined paper with two columns of horizontal lines. The left column contains 20 lines and the right column contains 20 lines, providing a space for handwritten notes.

КРИТЕРИИ ПРЕДЕЛЬНЫХ СОСТОЯНИЙ И ПЕРЕЧЕНЬ КРИТИЧЕСКИХ ОТКАЗОВ

Во избежание наступления предельного состояния и/или критического отказа аппарата или его узлов, в аппарате предусмотрены контрольные индикаторы и устройства безопасности. Так же необходимо соблюдать рекомендации по техническому обслуживанию, изложенные в настоящем(ей) руководстве (инструкции)

КРИТЕРИИ ПРЕДЕЛЬНЫХ СОСТОЯНИЙ:

- Целостность конструкции аппарата (шум, стук в механических частях изделий, вибрация, перегрев и т.п.);
- Отсутствие обслуживания модуля заваривания (в период превышающий 20 000 циклов разлива или 12 месяцев работы аппарата);
- Бойлер (подтеки, превышение заданного времени нагрева или отсутствие нагрева);
- Жернова мелющие (время помола превышает на 50% от времени помола новыми мелющими жерновами)
- Электронные платы (отказ в выполнении команд)

ПЕРЕЧЕНЬ КРИТИЧЕСКИХ ОТКАЗОВ:

- Целостность конструкции аппарата (трещины);
- Бойлер (трещины, потеки);
- Устройства безопасности (поступление сигнала о неисправности на дисплей)

Изготовитель оставляет за собой право на изменение, без предварительного предупреждения, характеристик устройств, представленных в данном руководстве. Не несёт ответственность за возможные неточности, вызванные ошибками печати и/или перезаписью содержания. Инструкции, чертежи, таблицы и информация в общем, содержащиеся в данном руководстве, носят конфиденциальный характер и не могут воспроизводиться, полностью или частично, или передаваться третьим лицам без письменного разрешения изготовителя, который обладает на них эксклюзивным правом.

